



## STRATEGICKÝ PLÁN LOKÁLNÍHO PARTNERSTVÍ KADAŇ PRO ROKY 2012-2014



PODPORUJEME  
VAŠI BUDOUCNOST  
[www.esfcr.cz](http://www.esfcr.cz)



## **OBSAH:**

1. úvodní slovo...strana 3
2. vize a poslání LP Kadaň...strana 11
3. souhrnný přehled priorit, cílů a nástrojů...strana 12
4. výchozí stav...strana 41
5. podrobný plán s komentáři k prioritám a cílům...strana 85
6. finanční účast města...strana 148
7. seznam zkratk...strana 151
8. harmonogram (zvláštní příloha)

## ÚVODNÍ SLOVO

### Agentura pro sociální začleňování

Vážení radní, vážení zastupitelé, vážení přátelé,

Agentura pro sociální začleňování v romských lokalitách vznikla, aby sloužila jako nástroj vlády České republiky a obcí při řešení problémů spjatých s existencí sociálně vyloučených lokalit a jako nástroj předcházení vzniku dalších. Jejím posláním je hledat a navrhnout integrační opatření relevantní konkrétním lokalitám, pomáhat je aplikovat v praxi včetně zpřístupnění finančních zdrojů na jejich realizaci, přenášet příklady dobré i špatné praxe a podněty horizontálně mezi lokalitami a vertikálně mezi obcí a státem, koordinovat inkluzivní politiky resortů na centrální úrovni a integrační programy partnerů na úrovni lokální tak, aby natolik komplexní problém, jakým sociální vyloučení je, byl také komplexně, a tedy s náležitým efektem, řešen.

Ačkoli byla až do července tohoto roku v názvu Agentury reflektována etnická nálepka dotčených oblastí (novým usnesením vlády z 25.7.2012 byl název změněn na Agentura pro sociální začleňování), chápe Agentura **problém sociálního vyloučení** jako problém nikoli etnický, ale sociální, jako problém, přesněji kumulaci problémů osob a rodin sdílejících nikoli stejnou barvu pleti, mateřský jazyk či jinak připsanou etnicitu (ačkoli ta je zhusta předmětem diskriminačních přístupů), nýbrž stejné kulturní vzorce (kulturu chudoby) a vykazujících shodné charakteristiky, jakými jsou nízká úroveň vzdělání, absence pracovních návyků a obtížná zaměstnatelnost, absence sociálních sítí mimo lokalitu a minimální vertikální i horizontální mobilita, omezený přístup k benefitům společnosti a kanálům distribuce úspěchu, bohatství, moci a prestiže, ztížený přístup k instituční sféře společnosti (škola, zaměstnání, bydlení, veřejné a sociální služby, zdravotnictví, spravedlnost) za současné závislosti na ní (sociální systém), příklon k alternativním ekonomickým modelům (šedá ekonomika, kolotoč půjček a splátek) a krátkodobým životním strategiím, příklon k sociopatologickému a kriminogennímu chování, předluženost, nevyhovující bydlení, špatný zdravotní stav, beznaděj, apatie, rezignace na změnu, a další, kdy již není zřejmé, co je příčinou exkluze a co jejím následkem. Společným jmenovatelem všech těchto rysů, které jsou reprodukovány z generace na generaci, je drahý život v bídě a v začarovaném kruhu, který nejsou tyto osoby a rodiny bez intervence zvenčí schopny prolomit.

Lhostejnost k tomuto problému nebo jeho odsouvání na periferii, kde není tolik vidět, má za následek nejen jeho prohlubování a propad dotčených osob a rodin na ještě hlubší dno, ale znamená i nárůst nebezpečí pro ty, před jejichž zraky je skrýván. Neboť problém sociálního vyloučení není pouze problémem „těch uvnitř“, ale i „nás venku“. Proto cílem Agentury není toliko zlepšit životní podmínky osob a rodin

žijících v sociálním vyloučení nebo sociálním vyloučením ohrožených, ale všech občanů obce, kteří existencí sociálně vyloučené lokality ve své obci trpí, a zlepšit životní klima obce jako takové.

## **Lokální partnerství Kadaň**

Agentura do obcí vstupuje prostřednictvím vytvoření, spravování a vedení platformy **lokálního partnerství** jako jakéhosi hřiště, na kterém všichni místní hráči, kteří doposud hráli hru sociální inkluze víceméně každý za sebe, hrají tuto hru společně v jednom dresu, respektive hráči, kteří hráli doposud hry různé, hrají nyní hru jednu, s jednotnými pravidly, ač každý v jiné roli, podobně jako hráči fotbalového mužstva jsou rozděleni na útočníky, záložníky, obránce a brankáře. A stejně jako fotbalové mužstvo, aby dalo co nejvíce branek a co nejméně jich obdrželo, nemůže se skládat jenom ze samých útočníků (nebo obránců, atd.), tak i lokální partnerství je rozděleno do tematicky vymezených pracovních skupin a každý jeho člen má v té které skupině určenu svoji úlohu, v níž pracuje pro blaho celku. Neboť jako je problém sociálního vyloučení mnohovrstevnatý a jednotlivé jeho aspekty, jak si ještě ukážeme, spolu navzájem souvisejí, tak i jednotlivá opatření, která mají ambici jej řešit, musejí být provázaná, nahrávat si.

Agentura je, zůstaneme-li u sportovního příoměru, jakýmsi (hrajícím) trenérem a manažerem mužstva (lokálního partnerství) a obec jeho kapitánem. Zvolenou taktiku představuje **strategický plán**, který pro město Kadaň právě držíte v ruce. Vyměníme-li pak sportovní příměr za turistický, můžeme říct, že strategický plán je jakousi mapou, která slouží k tomu, abychom jasně věděli, kde stojíme, kam chceme dojít, jakou cestou a za použití jakých prostředků, a rozdělili si pro vytyčenou cestu úlohy.

**Lokální partnerství Kadaň** tvoří: Město Kadaň, Úřad práce Kadaň, Policie ČR Kadaň, Městská policie Kadaň, Poradna pro rodinu a mezilidské vztahy, Naděje o.s., Radka o.s., Světlo o.s., Střední odborná škola služeb a střední odborné učiliště, 1. ZŠ Kadaň, 2. ZŠ Kadaň, 3. ZŠ Kadaň, 5. ZŠ Kadaň, ZŠ a MŠ při nemocnici Kadaň, mateřské školy v Kadani, Městská správa sociálních služeb Kadaň, Dům dětí a mládeže Šuplík, Pedagogicko psychologická poradna, podnikatel Roman Tirpák a Agentura pro sociální začleňování.

## **Postup tvorby strategického plánu**

Na tvorbě plánu participovaly (v různé míře zapojení) všechny partnerské subjekty Lokálního partnerství Kadaň. Veškerá strategická rozhodnutí byla, jsou a dále budou uskutečňována společně, na základě diskuze a hlasování, kterému předcházela a předcházet bude vždy snaha o dosažení co nejširšího konsensu tak, aby se s rozhodnutími dokázali ztotožnit nejen ti partneři, kterých se bezprostředně týkají, ale i

ti, kterých se týkají (zdánlivě) jen okrajově. Výstupy jsou výsledkem práce čtyř pracovních skupin, do kterých bylo LP rozděleno a komentářů a rozhodování ostatních. Pracovních skupin se podle potřeby účastnili v expertních rolích i externí hosté.

Z počátečního zmapování situace a prvního hrubého náčrtu toho, jak ji změnit, byly na jednání celého Lokálního partnerství Kadaň vybrány priority, tedy témata, kterým se v implementační fázi budeme věnovat přednostně. Tyto priority byly dále opět v pracovních skupinách rozpracovány do hlavních cílů, jejichž dosažení nám zaručí splnění postupných cílů specifických. Cesta ke každému ze specifických či hlavních cílů obnáší konkrétní kroky (aktivity, projekty, programy, použití nástrojů) v konkrétním termínu a s konkrétní zodpovědností. Jednotlivé priority a cíle jsou doprovázeny vysvětlujícími komentáři, tak aby se čtenář neztratil v moři řádků a sloupců.

**Cíle strategického plánu jsme se snažili formulovat jednak obsahově, tedy tak, aby popisovaly kvalitativní změnu (tím jsme je odlišili od nástrojů, prostředků, kterých chceme využít k jejich dosažení), a jednak tak, aby jejich dosažení bylo měřitelné, tedy je kvantifikovat. Máme-li to vysvětlit na příkladu, tak cílem není napsat projekt na pracovní poradenství a podporované zaměstnávání, to je jen prostředek, cílem je zaměstnat dlouhodobě nezaměstnané. A cíl je vytyčen tak, že říká, kolik takových osob bude během jaké doby zaměstnáno, abychom věděli, zda a do jaké míry jsme ho splnili.**

Součástí plánu je ale i obrácená perspektiva, tedy přehled všech nástrojů, kterých chceme k dosažení cílů použít a porovnání jejich plánovaného zavedení se stavem současným.

Takto sestavený strategický plán včetně identifikovaných lidských, materiálních a finančních zdrojů, je vám jakožto reprezentantům města v těchto dnech předkládán ke schválení.

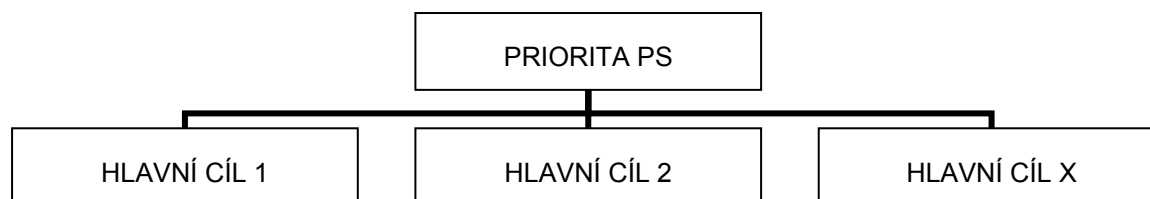
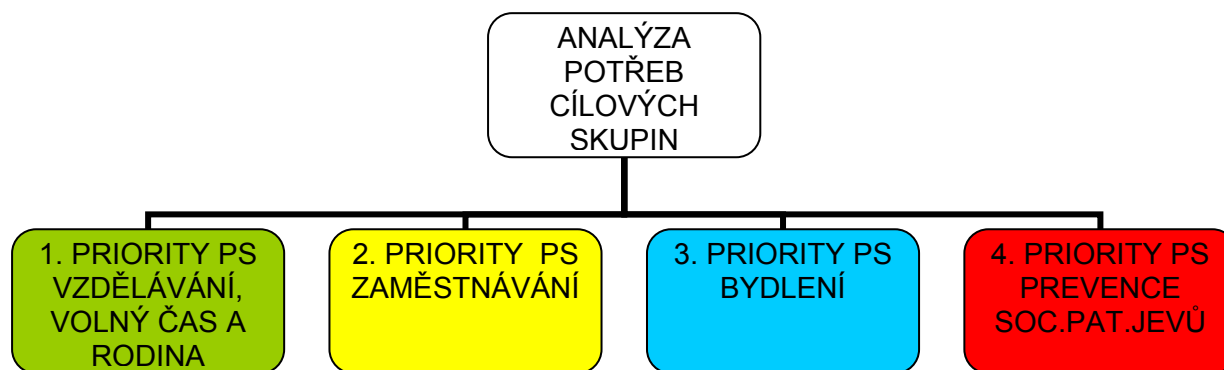

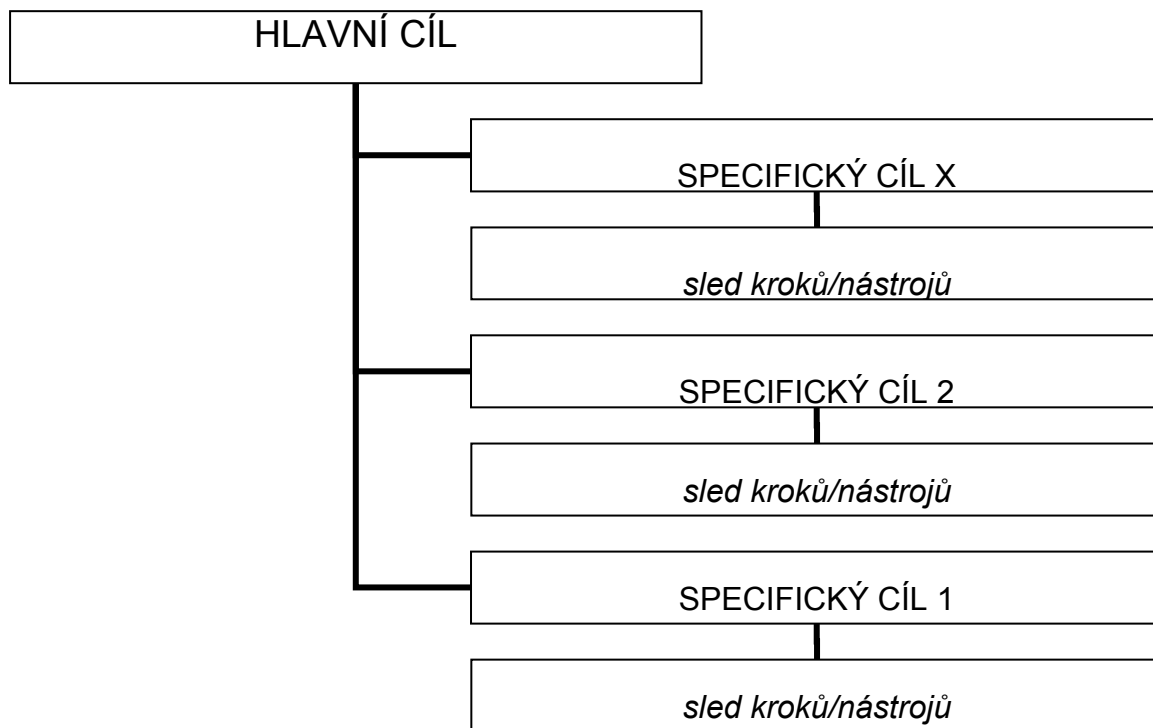

### Pracovní skupiny LP Kadaň

Strategický plán je vypracován po tematických pracovních skupinách, do kterých se LP Kadaň rozdělilo. Komplex fenoménu sociálního vyloučení jsme rozškátukovali na problematiku bydlení, problematiku zaměstnávání, problematiku vzdělávání a volného času, a problematiku sociálně patologických jevů.

### Pracovní skupiny LP Kadaň

Vzdělávání, volný čas a rodina	Zaměstnanost	Bydlení	Prevence sociálně patologických jevů
Stanislav Hakl	Marie Weisssová	Roman Tirpák	Tomáš Mědílek
Miluše Sukovičová	Vlasta Kloužková	Olga Zörklerová	Jaroslav Olveczki
Pavel Soukup	Jiří Kulháněk	Mirka Chrzová	Kristina Vopatová
Zdeněk Hosman	Lenka Raadová	Lenka Raadová	Radim Beck
Jana Praková	Roman Tirpák	Pavčina Holubová	Roman Tirpák
Miroslav Metlický	Bronislav Podlaha	Miroslava Lizáková	Lucie Halouzková
Jan Losenický	Mirka Chrzová	Karolína Rathouská	Bronislav Podlaha
Roman Tirpák	Danuše Molnárová	Hana Vaněčková	Mirka Chrzová
Miroslava Lizáková	Jan Hudák	Tomáš Mědílek	Veronika Šultysová
Veronika Šultysová	Veronika Šultysová	Bronislav Podlaha	Petra Klímová
Karolína Rathouská		Petra Klímová	Pavčina Holubová
Petra Klímová		Veronika Šultysová	Martin Sladký
Pavčina Holubová		Petra Kořánová	
Bronislav Podlaha			
Ivo Havránek			
Petra Holá			
Jana Kusá			
Jana Podaná			
Alexandra Strádalová			
Jana Štecherová			
Lenka Pondělíčková			

Takové rozdělení je čistě instrumentální, neboť ve skutečnosti „vše souvisí se vším“ a fenomény diskutované v jedné pracovní skupině jsou generovány nebo naopak generují fenomény v gesci pracovních skupin ostatních, a tak i opatření navrhovaná jednotlivými pracovními



skupinami na sebe odkazují, navazují a doplňují se, až se nám složí mozaika řešení, respektive organismus řešení, kdy všechny jeho údy a další části spolupracují na tom, aby byl organismus živý, zdravý a úspěšný, a kdy amputace jedné jeho části by ohrozila celek jako takový.

Nejedná se tedy o prostou sumu opatření poskládaných vedle sebe, ale o komplex opatření, která jsou vůči sobě v dialektickém nebo kauzálním vztahu, stejně jako jsou v takových vztazích problémy, které chtějí navrhovaná opatření řešit. Tak pro ilustraci obrovskou míru nezaměstnanosti, respektive neúspěchu na legálním trhu práce, nelze řešit bez ohledu na problém nevzdělanosti a nekompetentnosti k faktu být zaměstnán, tedy bez ohledu na vypořádání se s absencí pracovních návyků, disciplíny a schopnosti komunikace, a nelze ji řešit bez ohledu na fenomén předluženosti u legálních i nelegálních lichvářských subjektů, neúspěch dětí ve škole nelze řešit bez zabezpečení prostoru, času a klidného prostředí pro domácí přípravu, a bez motivace rodičů své děti ke vzdělání vést nebo jim v něm alespoň nebránit, tedy bez sanace rodinného prostředí a bytových podmínek, které zase úzce souvisí s propastnými rozdíly mezi nízkými příjmy a vysokými výdaji rodin, s neschopností hospodařit a s rezignací na změnu manifestovanou v alkoholu, a kupříkladu patologickému chování mládeže lze předejít vedle specializovaných preventivních programů jedině atraktivní nabídkou volnočasových aktivit a nabídkou jiných vzorů a vzorců chování nežli s jakými se dorůstající generace setkává doma a v sousedství.

Lokální partnerství si je takovýchto podmíněností vědomo, a tak i práce v pracovních skupinách neprobíhala izolovaně, ale jednotlivé skupiny měly přehled o práci těch ostatních, své návrhy konzultovaly a modifikovaly tak, aby tyto návrhy nešly proti sobě, nýbrž se vzájemně podporovaly. V některých případech se proluly zcela, a tak kupříkladu pracovní skupina Prevence soc. pat. jevů vypracovala některé ze svých návrhů společně se skupinou Vzdělávání a volný čas, neboť si obě skupiny vytyčily částečně stejné cíle (uvádíme jejich rozpracování pak vždy jen u jedné skupiny, a u druhé na tu první odkazujeme). Komunikace mezi skupinami a konsensuální výstupy z jejich práce, vedle samotného faktu, že strategii nepřinesl někdo z Prahy (či z Litoměřic), ale byla vypracována lokálními hráči na základě diagnostikování lokálních problémů, jsou, myslím, tou nejlepší legitimizací navrhovaného postupu.

Strategický plán není dogma, není neměnný, bude dále podléhat průběžné revizi a modifikaci podle nových potřeb, na které narazíme a podle příležitostí, které se nám naskytanou a na druhé straně překážek a omezení, jež před námi vyvstanou. **Sledování a hodnocení plnění plánu se bude dít průběžně po celou dobu realizační fáze plánu, a to v pracovních skupinách a ze strany Agentury. Na široké platformě Lokálního partnerství Kadaň bude plán hodnocen a případně upravován minimálně jednou za půl roku, v orgánech města minimálně jednou ročně. Orgány města budou o postupu plnění plánu jakož i o všech navrhovaných úpravách pravidelně, minimálně kvartálně, informovány.**

Strategický plán je preferenčně sestaven tak, aby byly při realizaci jeho opatření co nejvíce čerpány finanční zdroje z evropských a národních dotačních programů (především z operačního programu Lidské zdroje a zaměstnanost, Integrovaného operačního programu,

operačního programu Vzdělávání pro konkurenceschopnost a dotačních titulů MŠMT, MPSV a MVČR) a **co nejméně zatížil rozpočet města**. To schválením plánu vyjadřuje politickou vůli k jeho realizaci a zavazuje se ke kooperaci při naplňování jeho dílčích cílů a k personálnímu zabezpečení vykonání daných parciálních kroků, a to nikoli nad rámec běžné pracovní agendy dotyčných zaměstnanců Města, tedy bez potřeby kapacitního navýšení personálního stavu.

Vážení přátelé,

věřím, že naše návrhy přijmete za své a že jejich realizace přispěje k zvýšení kvality života ve vašem městě.

za Lokální partnerství Kadaň a všechny, kdo se na tvorbě plánu podíleli

Bronislav Podlaha  
Agentura pro sociální začleňování



## VIZE LOKÁLNÍHO

## PARTNERSTVÍ KADAŇ

**Pruněřov je součástí města.**

## POSLÁNÍ LOKÁLNÍHO PARTNERSTVÍ KADAŇ

Posláním LP Kadaň je vytvořit prostor pro společné překonávání společně pojmenovaných překážek na cestě k naplnění vize LP Kadaň všem aktérům, kteří se s touto vizí ztotožňují a chtějí k jejímu naplnění přispět. LP Kadaň hledá a nachází cesty, jak cíle dosáhnout a vytváří společná cestovní pravidla.

## MOTTO

**Pomáhat těm, kteří pomoci chtějí.**



**STRATEGICKÝ PLÁN LP KADAŇ-SOUHRNNÝ PŘEHLED PRIORIT, CÍLŮ A NÁSTROJŮ**  
*(s krátkými komentáři-podrobnější komentáře v kapitolách 4 a 5)*

# 1. oblast vzdělávání, volného času a rodiny

## Priority a cíle v oblasti vzdělávání, volného času a rodiny

### **Priorita 1.1 pracovat s rodiči zejména předškolních (0-6) dětí (změnit nepodnětné prostředí) a zajistit účast dětí v MŠ**

Pod touto prioritou se soustředíme na předškolní vzdělávání dětí, dosažení jejich zralosti a zajištění podmínek pro zdravý osobnostní růst a vývoj. Cílem je úspěšný přechod dítěte do školního věku, tj. dítě připravené zdárně absolvovat povinnou školní docházku na běžné základní škole. Jsme si vědomi toho, že intervence zvenčí směrem k dítěti nestačí, proto nejsou naší cílovou skupinou jen děti, ale i jejich rodiče. Kromě práce s dítětem tak chceme změnit nepodnětné rodinné prostředí, ve kterém děti vyrůstají, ukázat rodičům jak přistupovat k dětem, jak je vychovávat, vzdělávat, obohacovat. Nechceme brát rodičovskou roli na svá bedra, nýbrž změnu chceme uskutečnit se samotnými rodiči.

#### **Hlavní cíl 1.1.1 80 rodičů je do roku 2014 podchyceno v prarodinných službách**

S rodiči chceme pracovat i samostatně, ale zejména a především spolu s dětmi. A to jak jejich účastí na aktivitách předškolních klubů, tak jejich účastí na akcích pro děti, kde se mohou setkat s rodiči z majority. Velkým vkladem bude posílení sociálně aktivizačních služeb pro rodiny s dětmi, které pracují s rodinou jako celkem, a to především přímo v jejím přirozeném prostředí.

#### **Specifické cíle**

1.1.1.1 12 rodičů dochází do rodičovského centra v PRU v průběhu příštích tří let

1.1.1.2 8 rodičů dochází do rodičovského centra Radky v KA

1.1.1.3 48 rodin (80 rodičů) ročně je klientelou služby SAS (terénní i ambulantní složkou) v SVL Pru+Ka

1.1.1.4 8 z rodičů z Pruněrova + 7 romských rodičů z Kadaně je od roku 2013 zapojeno minimálně do 6 akcí s účastí rodičů z majority

#### **Hlavní cíl 1.1.2 22 dětí z CS dochází v příštích třech letech do předškolního klubu pro děti 3-6 let**

Předškolní kluby chápeme jako nikoli metu, ale spíš prostředek k tomu jak dostat co nejvíce dětí do mateřské školy. Nechceme vzdělávací a socializační aktivity stavět segregačně, ale jsme si vědomi velkého skoku z ničeho do mateřské školy, proto vidíme jako žádoucí mezistupeň v podobě předškolního klubu.

#### **Specifické cíle**

1.1.2.1 12 dětí z CS dochází do předškolního klubu v Pruněrově ročně

1.1.2.2 10 dětí z CS dochází do předškolního klubu v Kadaně

#### **Hlavní cíl 1.1.3 v příštích třech letech navštěvuje 17 dětí z CS (7 z Pruněrova+10 z Kadaně) pravidelně MŠ**

Větší účasti dětí ze sociálně vyloučených lokalit ve školkách chceme dosáhnout pomocí služeb, které dokáží rodiče motivovat a podpořit

v zájmu o vzdělání jejich dětí, pomocí průběžné informační kampaně, pomocí společných akcí předškolního klubu a školek, pomocí účasti rodičů a dětí na dnech otevřených dveří MŠ, pomocí spolupráce sociálních služeb s orgánem sociálně právní ochrany dítěte, pomocí zlepšení dopravní obslužnosti pruněrovské lokality či případným využitím možnosti transferů sociálních dávek určených na děti v odpovídající výši přímo na účty mateřských škol

**Hlavní cíl 1.1.4 30 dětí ze sociokulturně znevýhodňujícího prostředí se každý rok připravuje na vstup na ZŠ v přípravné třídě**

Tento cíl se týká v našich úvahách hlavně dětí, které nenastoupí do MŠ (ale obě množiny se mohou prolínat). Jakkoli je efektivnější dlouhodobější (než poslední rok před školou) návštěva MŠ, tedy prostředí, kde se mísí nejrozličnější etnické, sociální, kulturní a ekonomické vrstvy obyvatelstva, sehrává přípravný ročník pozitivní úlohu stran pozdějšího úspěchu ve škole v případě dětí, které školkou neprošly.

**Priorita 1.2 zvýšit účast dětí ze sociokulturně znevýhodňujícího prostředí na středním stupni vzdělávání**

Podpořit účast a úspěšnou účast dětí na středním vzdělávacím stupni chceme v následujících třech letech podporou dětí v uspívání na běžných základních školách (kromě výše zmiňované předškolní přípravy a práce s rodiči to znamená instalaci asistentů pedagoga a široký program doučování, vedle doučování v klubech jako je NZDM pak zejména doučování v rodinách), intenzivnějším a kvalitnějším kariérovým poradenstvím pro 8. a 9.ročníky základních škol, motivačními prvky jako je stipendium nebo předběžná smlouva se zaměstnavateli, a rozšířením nabídky vhodných oborů přímo v Kadani.

**Hlavní cíl 1.2.1 počet dětí ze SVL, které uspějí na běžné ZŠ a nebudou přeřazeni na ZŠ praktickou se do tří let v ročním průměru zvýší o 50%**

Udržení dětí v hlavním vzdělávacím proudu je jedním z předpokladů pokračování jejich další vzdělávací kariéry. Nejde nám o to udržet děti v hlavním vzdělávacím proudu za každou cenu, ale jen ty, které v něm s pomocí zatím nevyužívaných nástrojů udržet lze.

**Specifické cíle**

*1.2.1.1 zřídit asistenty pedagoga*

*1.2.1.2 zavést službu doučování včetně doučování v rodinách pro nejméně 40 dětí*

*1.2.1.3 práce s rodiči dětí školou povinných za účelem přerušeni generačně předávaného výběru těžké školy*

*1.2.1.4 předškolní příprava*

**Hlavní cíl 1.2.2 40% dětí zařazených do vzdělávacích a podpůrných programů úspěšně dokončí střední školu**

Budeme pracovat s rodiči dětí a ovlivňovat jejich postoj ke vzdělání, budeme zábavnou formou představovat dětem na základních školách a dětem v klubech svět dospělosti, hrát hry na dospělost, upravovat sebehodnocení dětí, představovat varianty životních rozhodnutí a jejich důsledky, zajistíme v posledních dvou ročnících ZŠ pravidelné návštěvy středních škol a praktické ochutnávky oborů pod vedením personálu střední školy, otevřeme nové učební obory v Kadani, za nimiž se musí dnes složitě a draze dojíždět, využijeme stipendijní programy a zapojíme do motivace dětí i zaměstnavatele. K tomu podpoříme děti v přípravě na střední školu a během studia doučováním.

<p><b>Specifické cíle</b></p> <p>1.2.2.1 kariérové poradenství pro 8. a 9. třídy</p> <p>1.2.2.2 bohatší nabídka oborů v Kadani</p> <p>1.2.2.3 příprava na střední školu: doučování</p> <p>1.2.2.4 stipendijní program firem: motivace vzdělávat se pro konkrétní</p> <p>1.2.2.5 motivace rodičů prostřednictvím TP a SAS</p> <p>1.2.2.6 motivace dětí prostřednictvím NZDM 15-26</p> <p>1.2.2.7 využití stipendijního programu Pátia+ČvT</p>
<p><b>Hlavní cíl 1.2.3 10 kadaňských nezaměstnaných v evidenci ÚP z řad CS ve věkové skupině 16-26 let se vrátí ve školním roce 2013/14 do školních lavic</b></p>
<p>Jak se u cíle předešlého zaměřujeme na děti končící povinnou školní docházku a chceme co nejvíce z nich posunout v procesu vzdělávání o krok dál, zde se nám jedná o ty, kteří se již po vychození základní školy ocitli na úřadu práce. Alespoň část z nich chceme vrátit do řádného studijního programu střední školy (další část pak umístit v (re)kvalifikačních programech podle jejich předpokladů a podle požadavků pracovního trhu-to řešíme v oblasti zaměstnávání)</p>
<p><b>Priorita 1.3 posílit zájem o volnočasové aktivit pro děti a mládež a účast na nich</b></p>
<p>Aktivity tohoto druhu zaměstnávají děti, budují sounáležitost, toleranci, smysl pro spolupráci, rozvíjejí jejich morálně volní vlastnosti, perceptivní i kognitivní dovednosti, a jsou taktéž vhodným prostředkem k nenásilnému předkládání pozitivních nepatologických vzorů z řad dospělých, mládeže či vrstevníků. Formou hry lze dětem předat leckteré důležité hodnoty a informace, které by „školním“ podáním po nich pro jeho nezáživnost sklouzly.</p> <p>Preferujeme zapojení dětí ze sociálně vyloučených lokalit do zájmových a volnočasových aktivit ve městě poskytovaných standardními institucemi (jako je Dům dětí a mládeže, sportovní oddíl, junák, etc.), ale nevyhneme se nutnosti zřídit či posílit stávající aktivity na sociálně vyloučené děti speciálně zaměřené, ať svoji nízkoprahovou formou, umístěním přímo v lokalitě či charakterem náplně činnosti. Leč integrace je naším cílem, nikoli segregace, a tak aktivity pro Pruněrovské musejí být vnímány (analogicky vztahu předškolní klub-mateřská škola) jako schody k institucím „pro všechny“.</p>
<p><b>Hlavní cíl 1.3.1 20 dětí a mládežníků ze SVL je do tří let zapojeno do zájmových a volnočasových aktivit mimo sociální služby</b></p>
<p>Zde se věnujeme aktivitám mimo registrované sociální služby NZDM a SAS, a to buď těm, které jsou již dnes v nabídce zavedených institucí (DDM, sportovní oddíly, jiné zájmové kroužky a oddíly, tábory) nebo novým (pouliční liga)</p>
<p><b>Specifické cíle</b></p> <p>1.3.1.1 dostat děti a mládež z CS do stávajících kroužků</p> <p>1.3.1.2 nabídnout dětem a mládeži aktivity nové</p> <p>1.3.1.3 přivést authority, nepatologické vzory a zapojit je do akcí s dětmi a mládeží</p>

<p><b>Hlavní cíl 1.3.2 170 dětí a mládežníků z CS je zapojeno ročně do aktivit NZDM jako sociální služby</b></p> <p>Nízkoprahové zařízení pro děti a mládež má jako sociální služba na rozdíl od zájmových kroužků a volnočasových aktivit důležitou socializační, výchovnou, vzdělávací, asistenční a poradenskou roli (výchova k rodičovství, kariérové a pracovní poradenství, doučování, nácviky rolí, řešení konfliktů s okolím, individuální sociální poradenství, primární prevence, krizová intervence,...), nelze ho tedy redukovat jen na nabídku trávení volného času. Ta je ovšem samozřejmě jeho součástí, ať už v rámci registrace služby nebo v podobě jejích fakultativních aktivit.</p>
<p><b>Specifické cíle</b></p> <p>1.3.2.1 dostat děti a mládež z CS do NZDM v Prunéřově (50 ročně)</p> <p>1.3.2.2 minimálně udržet stávající kapacitu NZDM v Kadani (Světlo): 121 klientů ročně</p>
<p><b>Hlavní cíl 1.3.3 40 dětí a mládežníků z CS je ročně zapojeno do volnočasových, zájmových a socializačních aktivit SAS jako sociální služby</b></p> <p>Sociálně aktivizační služby pro rodiny s dětmi pracují s rodinou jako celkem; setkali jsme se s nimi již u priority 1.1, kde nám šlo o rodiče dětí a o děti v předškolním věku; zde se k službě vracíme z toho důvodu, že její součástí mohou být zájmové, volnočasové a výchovné a vzdělávací aktivity pro děti (zájmové kroužky, nápravné kroužky, výlety, tábory, akce...)</p>

### Přehled navrhovaných nástrojů dosažení cílů v oblasti vzdělávání, volného času a rodiny

Nástroj	Současný stav	popis změny	Poznámka
<b>předškolní klub a rodičovské centrum v Prunéřově</b>	není realizován	V Prunéřově je otevřen předškolní klub a rodičovské centrum, pravidelně navštěvované min. 12 dětmi a 12 rodiči ročně	<p>-cílem je připravit děti na vstup na základní školu tak, aby v ní uspěly, vštípit rodičům rodičovské dovednosti</p> <p>-realizátor: Radka</p> <p>-zdroje: OPVK, dárci Radky</p> <p>-dále chceme do již existujícího klubu Radky ve městě dostat 10 dětí a 8 rodičů ze sídliště B</p>



<b>mateřské školy</b>	Jen málo dětí ze SVL navštěvuje MŠ a pokud, pak v posledním ročníku	7 dětí z Prunéřova a 10 ze sídliště B navštěvuje mateřskou školu	-cílem je připravit děti na vstup na základní školu tak, aby v ní uspěly -prostřednictvím předškolního klubu, rod.centra a sociálně aktivizačních služeb pro rodiny s dětmi -realizátor: Radka a dodavatel SAS -zdroje: OPLZZ, OPVK
<b>nízkoprahové zařízení pro děti a mládež v Prunéřově</b>	Dnes 1 odpoledne týdně s max.okamžitou kapacitou 7 dětí	Celotýdenní provoz s max.okamžitou kapacitou 30 dětí; Zapojit 50 dětí ročně	-cílem je vzdělávat, zaměstnat v zájmových a volnočasových aktivitách a socializovat děti z nepodnětného rodinného prostředí -individuální projekt města -zdroje: investiční: IOP -neinvestiční: OPLZZ
<b>sociálně aktivizační služby pro rodiny s dětmi v Prunéřově</b>	Není	2 pracovníci na 1,2 úvazku pro 80 klientů ročně (40 dospělých, 40 dětí)	-cílem je změnit nepodnětné rodinné prostředí, odstranit patologie, zabránit rozpadu rodiny a iniciovat změnu situace rodiny ve všech směrech  -individuální projekt města  -zdroje: investiční: IOP -neinvestiční: OPLZZ
<b>sociálně aktivizační služby pro</b>	v omezené míře	2 pracovníci na 1,8 úvazku pro	-cílem je změnit nepodnětné

<b>rodiny s dětmi v Kadani</b>		120 klientů (60 dospělých, 60 dětí)	rodinné prostředí, odstranit patologie, zabránit rozpadu rodiny a iniciovat změnu situace rodiny ve všech směrech  -individuální projekt města -zdroje: OPLZZ
<b>výchova k rodičovství – jako součást SAS, NZDM a rodičovského centra</b>	není realizována jako ucelený program	program výchovy k rodičovství je realizován v zaváděných službách (200 podchycených rodičů za tři roky, plus dospívající děti v NZDM)	Cílem je vštípit rodičovské kompetence stávajícím i budoucím rodičům  -zdroje: OPLZZ, OPVK
<b>vzdělávání ve finanční gramotnosti</b>	finanční gramotnost implicitně součástí několik předmětů ve školách	-děti: součást jednotného komplexní programu primární prevence (balíček pro školy a NZDM)  -dospělí: a) fakultativní činnost protidluhové poradny b) součást SAS c) rodičovské centrum  Ve finanční gramotnosti vzděláno: -2/3 žáků druhého stupně kadaňských škol -klienti NZDM -70 dospělých ročně	Cílem je snížit míru zadlužení  -zdroje děti: MŠMT, Kraj  -zdroje dospělí: OPLZZ, OPVK
<b>doučování dětí</b>	poskytují školy, NZDM, SAS v Kadani	-posílení doučování rozšířením služby NZDM jako aktivity IP	Cílem je udržet děti v hlavním vzdělávacím proudu

		<p>města</p> <p>-zavedení doučování v rodinách s cílem ovlivnit i rodiče</p> <p>Ročně je doučováno nejméně 40 dětí ze sociokulturně znevýhodňujícího prostředí</p>	<p>-zdroje doučování v klubu: IOP, OPLZZ</p> <p>-zdroje doučování v rodinách: OPVK, MŠMT</p>
<b>asistent pedagoga</b>	Pouze na ZŠ praktické	Zavedení asistentů pedagoga na běžných základních školách	<p>Cílem je udržet děti v hlavním vzdělávacím proudu</p> <p>-podle potřeb a zájmu škol</p> <p>-zdroje: Kraj, OPVK, MŠMT</p>
<b>kariérové poradenství pro žáky 8 a 9 tříd</b>	nabízí Pedagogicko-psychologická poradna Kadaň	<p>-pravidelné ochutnávky oborů střední školy během 8. a 9.třídy</p> <p>-pravidelné interaktivní besedy vybrané NNO ve třídách</p> <p>-zapojení IPS Úřadu práce</p> <p>40% dětí ze sociálně vyloučených rodin podchycených v příštích 3 letech programem kariérového poradenství dokončí úspěšně střední školu</p>	<p>Cílem je podpořit děti ve správném výběru oboru a ve zdárném absolvování střední školy</p> <p>Nositelem projektu bude AMOS Kadaň</p> <p>Partnery budou základní školy, úřad práce a vybraná NNO</p> <p>Zdroje: OPVK.</p>
<b>stipendijní programy pro středoškoláky</b>	nejsou využívány	<p>-bude využíván stipendijní program Nadace Pária na národní úrovni koordinovaný Člověkem v tísní</p> <p>-stipendijní program zaměstnavatelů s příslibem pracovního místa</p>	<p>Cílem je podpořit děti ve zdárném absolvování střední školy</p> <p>-stipendijní program Pária: bude vybrána NNO, která bude koordinovat program v Kadani</p>

			-stipendijní program zaměstnavatelů: AMOS v rámci projektu OPVK -zdroje: Pária a zaměstnavatelé
<b>otevření E-oborů přímo v Kadani</b>	dnes v Kadani nejsou v nabídce  V nabídce řádné učební obory: mechanik-opravář, autoelektrikář, kadeřník, krejčí, prodavač, automechanik	od školního roku 2013/14 otevření E-oborů  Zemědělské práce Zahradnické práce Zednické práce	Cílem je podpořit děti ve zdárném absolvování střední školy  AMOS Kadaň; odstranění překážky dojíždění za vzděláním
<b>vybudování hřiště v Prunéřově</b>	Není	je jako fakultativní aktivita ke službě NZDM	Cílem je smysluplné trávení volného času prunéřovskými dětmi  -zdroje: IOP

## 2. oblast zaměstnávání

### Priority a cíle v oblasti zaměstnávání

#### **Priorita 2.1 vybavit dlouhodobě nezaměstnané osoby kompetencemi nezbytnými pro vstup na legální trh práce**

Není-li u jednotlivých cílů uvedeno jinak, hovoříme v oblasti zaměstnanosti o cílové skupině kadaňských dlouhodobě nezaměstnaných bez rozdílu etnicity či adresy bydliště, přičemž naší snahou bude zaměřit se na obyvatele Prunéřova a z vybraných lokalit Kadaně.

Pod první prioritou se skrývá snaha udělat cílovou skupinu zaměstnatelnou bez ohledu na konkrétní obor, odvětví a kvalifikaci-myslíme tím aktivizovat, motivovat, zorientovat na trhu práce, vybavit sociálními kompetencemi, vštípit smysl pro povinnost, disciplínu, atd., naučit se chovat, jednat se zaměstnavatelem, hledat si práci, psát životopis...

#### **Hlavní cíl 2.1.1 500 kadaňských dlouhodobě nezaměstnaných vykonává ročně veřejnou službu**

Oproti minulým rokům doznala veřejná služba od ledna 2012 změn. Přešla z obcí na úřad práce, vykonávat ji má povinnost v případě nabídky každý, kdo je v evidenci ÚP déle než 2 měsíce (dříve jen dlouhodobě nezaměstnaní), penzum je až 20 hodin týdně (dříve 20 hodin měsíčně), a to celé bez nároku na finanční přilepšení (dříve bonifikace při odpracování více jak 20 hodin měsíčně: 30 hodin měsíčně znamenalo 1000 Kč navíc). Motivace je v současné době jen negativní, a to hrozba sankčního vyřazení z evidence ÚP a pád z životního minima do ještě větší bídy. Změna pravidel na přelomu roku znamenala výrazný propad zájmu o veřejnou službu v řadách nezaměstnaných. Sami se aktivně nemají proč o ni hlásit, neboť odpadla finanční bonifikace, a pokud je jim veřejná služba nabídnuta, zhusta se z ní omluví s pomocí lékařského potvrzení. Chceme tuto situaci zvrátit a) podněty ke změně systému veřejné služby, b) rozšířením nabídky typů pozic VS v Kadani (a tím kromě jiného i zazděním únikové uličky z VS v podobě odvolávání se na zdravotní stav), c) pozitivní motivací k výkonu VS vybudováním systému dostupného zaměstnávání (viz níže v kapitole Výchozí stav a v kapitole Podrobný plán), jehož je VS prvním stupněm

#### ***Specifické cíle***

*2.1.1.1 existuje dostatečná nabídka VS co do počtu míst i do palety uplatnění*

*2.1.1.2 uchazeči jsou k výkonu VS motivováni systémem dostupného zaměstnávání*

*2.1.1.3 Agentura s městem navrhne MPSV změnu systému veřejné služby*

#### **Hlavní cíl 2.1.2 180 kadaňských dlouhodobě nezaměstnaných je během následujících tří let připraveno na vstup na legální trh práce**

S lidmi, kteří se na veřejné službě osvědčili, chceme pracovat dál. Jedním ze způsobů takové práce jsou pracovní poradenské a motivační programy coby součást zaměstnanostních projektů pro dlouhodobě nezaměstnané, kteří jsou bez intervence zvenčí nezaměstnatelní: nemají žádné nebo již ztracené pracovní zkušenosti, nemají obvykle žádné vzdělání, nemají představu o zákonitostech na trhu práce, mají značně pokřivené sebehodnocení, nereálná očekávání a vysoké požadavky na ohodnocení vzhledem k možnému pracovnímu zařazení.

Neumějí si práci najít a dojednat, nejsou disciplinovaní a často jsou rezignovaní.
<p><b>Specifické cíle</b></p> <p>2.1.2.1 60 nezaměstnaných osob z Pruněrova je během následujících tří let podchyceno programem pracovního poradenství a asistence IP města</p> <p>2.1.2.2 alespoň 100 klientů je zařazeno do zaměstnanostních projektů OPLZZ 2.1 a OPLZZ 3.3</p> <p>2.1.2.3 alespoň 7 klientů bude zaměstnáno v sociální firmě jako tréninkovém pracovišti pro volný trh práce</p> <p>2.1.2.4 20 klientů z řad kadaňských dlouhodobě nezaměstnaných bude podchyceno regionálními individuálními projekty krajského úřadu práce</p>
<b>Priorita 2.2 kvalifikovat CS pro konkrétní pracovní pozice</b>
Druhá priorita v oblasti zaměstnávání je zaměřena na cílené vzdělávání dlouhodobě nezaměstnaných nekvalifikovaných osob s ohledem na jejich dispozice a s ohledem na nabídku konkrétních pozic na trhu práce.
<b>Hlavní cíl 2.2.1 85 kadaňských dlouhodobě nezaměstnaných je během následujících tří let vzděláno v oboru podle požadavků trhu a podle jejich osobnostních a profesních předpokladů</b>
Součástí plnění cíle 2.1.2 programy pracovního poradenství je i diagnostikování schopností, dovedností, vloh a limitů klienta. Na základě takové (bilanční a pracovní) diagnostiky je klientovi nabízena odpovídající práce nebo (podle výstupů z diagnostiky) možnost zvýšit či změnit si kvalifikaci. Nabídka rekvalifikačních kurzů nebo dílčích kvalifikací musí ale vedle respektu k předpokladům klienta brát ohledy i na situaci na trhu. Rekvalifikace nebo dílčí kvalifikace musejí být cílené, adresné, přinejlepším domluvené již s konkrétními zaměstnavateli.
<p><b>Specifické cíle</b></p> <p>2.2.1.1 na základě BDG a EDG bude (re)kvalifikováno alespoň 50 účastníků zaměstnanostních projektů OP LZZ 2.1 a 3.3</p> <p>2.2.1.2 na základě srovnání poptávky zaměstnavatelů a představ klientů bude (re)kvalifikováno alespoň 15 klientů programu pracovního poradenství a asistence IP města</p> <p>2.2.1.3 10 osob z řad kadaňských dlouhodobě nezaměstnaných bude rekvalifikováno regionálními individuálními projekty krajského úřadu práce</p> <p>2.2.1.4 10 kadaňských nezaměstnaných v evidenci ÚP z řad věkové skupiny 16-26 let se vrátí ve školním roce 2013/14 do školních lavic</p>
<b>Priorita 2.3 nabídnout CS uplatnění na legálním trhu práce</b>
Legální zaměstnání chceme nabídnout zaměstnatelné a vzdělané skupině dlouhodobě nezaměstnaných, tedy cílové skupině priorit předchozích. Nechceme nabízet zaměstnavatelům zajíce v pytli, ale naopak osoby připravené a alespoň částečně osvědčené.
<b>Hlavní cíl 2.3.1 v následujících třech bude 130 dlouhodobě nezaměstnaných obyvatel Kadaně umístěno na legálním pracovním trhu</b>
Zaměstnavatelům nabídneme lidi prošlé systémem prostupného zaměstnávání: tedy ty, kteří se osvědčili na VS, případně na VPP,

motivované, vybavené pracovními i sociálními kompetencemi, vzdělané podle požadavků zaměstnavatele, a ozkoušené formou praxe/místa na zkoušku u daného zaměstnavatele. Zaměstnavatelům nabídneme mzdové příspěvky na více než polovinu nabízených pracovníků na dobu 6ti až 10 měsíců a úhradu či zabezpečení pracovní asistence, bude-li ze strany zaměstnance i zaměstnavatele zájem. Pro zvláště aktivní a šikovné pracovníky veřejné služby chceme zajistit možnost zaměstnání formou veřejně prospěšných prací, kdy momentálně dokážeme vytvořit v Kadani až 39 takových míst, jak u města tak u ostatních subjektů.

#### **Specifické cíle**

*2.3.1.1 alespoň 50 klientů je zaměstnáno díky grantovým projektům OPLZZ 2.1 a OPLZZ 3.3*

*2.3.1.2 alespoň 5 klientů bude zaměstnáno v sociální firmě jako tréninkovém pracovišti pro volný trh práce*

*2.3.1.3 alespoň 5 klientů bude zaměstnáno díky programu pracovní poradenství a asistence v IP města*

*2.3.1.4 10 osob z řad kadaňských dlouhodobě nezaměstnaných bude během příštích tří let zaměstnáno prostřednictvím individuálních projektů krajského úřadu práce*

*2.3.1.5 pracovní poradenské a zaměstnanostní programy jsou provázány s dluhovým poradenstvím v IP města*

*2.3.1.6 vytvořit dostatek VPP (ideální počet=39 VPP na 12 měsíců, cílem je 20 ročně) a v kooperaci s ÚP posunovat přednostně na VPP osvědčené pracovníky VS*

#### **2.3.2 vytvořit 10 pracovních příležitostí do konce 2014 pro dlouhodobě nezaměstnané přijetím zvláštní podmínky ZD VZ města na podporu zaměstnanosti dlouhodobě nezaměstnaných (tzv. „10%“)**

Náš návrh spočívá v implementaci podmínky pro dodavatele „zaměstnat alespoň 10% dlouhodobě nezaměstnaných evidovaných na úřadu práce z celkového počtu pracovníků na zakázce“ do zadávací dokumentace vybraných veřejných zakázek města. Nechceme takovou podmínku uplatňovat plošně u všech VZ, ale jen u těch, které jsou pro její použití vhodné, a to a) charakterem práce (stavební práce a bourací, úprava veřejných prostranství a zeleně, práce zahradní a lesnické, úklidové práce, ...) a b) svojí délkou (aby přinášelo zaměstnání dlouhodobě nezaměstnaným efekt, měla by trvat realizace zakázky alespoň půl roku). Podmínka je nediskriminační a rovná, platí pro všechny uchazeče o zakázku a hovoří nikoli o etnické skupině či obyvatelích té a té lokality, dokonce ani o evidenci konkrétního úřadu práce, hovoří pouze o dlouhodobě nezaměstnaných v evidenci ÚP. Výběr zaměstnanců však dokážeme zaměstnavatelům ulehčit jednak referencemi na konkrétní osoby ze strany neziskových organizací, které s nimi pracují buď v zaměstnanostních projektech nebo v sociálních službách, a jednak referencemi provozovatelů veřejné služby.

#### **Priorita 2.4 zlepšit dopravní infrastrukturu pro pracující z Prunéřova**

Hotovo: město zavedlo od července 2012 ranní spoj MHD

### Přehled navrhovaných nástrojů dosažení cílů v oblasti zaměstnávání

<b>nástroj</b>	<b>současný stav</b>	<b>popis změny</b>	<b>poznámka</b>
<b>veřejná služba</b>	137 míst - nabídka 95 osob – pracuje	ročně vykonává v Kadani VS 500 dlouhodobě nezaměstnaných osob	Cílem je aktivizace dlouhodobě nezaměstnaných  -Koncepční snaha o legislativní úpravu = větší motivace osob k práci ve veřejné službě -motivace v podobě vyšších stupňů systému prostupného zaměstnávání (VPP, dotovaná místa, volný trh) -důsledné využívání §21, odst.2 Zákona o zaměstnanosti
<b>prostupné zaměstnávání</b>	není realizováno	existuje systém prostupného zaměstnávání	Cílem je připravit a dostat dlouhodobě nezaměstnané na trh práce  1. veřejná služba 2. veřejně prospěšné práce, sociální firma jako tréninkové pracoviště 3. dotovaná pracovní místa a místa vytvořená zvláštní podmínkou ve VZ města 4. volný trh práce -doprovodné nástroje: pracovní poradenství, motivace, rekvalifikace, dotace na mzdy, pracovní asistence, sociální



			služby Zdroje: MPSV, OPLZZ
<b>sociální firma</b>	Existují 2 firmy s malým dopadem	na trhu práce existuje jedna nová firma a zaměstnává minimálně dalších 7 lidí z CS	Cílem je jednak zaměstnat dlouhodobě nezaměstnané z CS a jednak je připravit na vstup na volný pracovní trh  funguje také v systému dostupného zaměstnávání zdroje: OPLZZ
<b>program pracovního poradenství</b>	není realizován	-individuální projekt města (dodavatel) -grantové projekty partnerů (Radka, Světlo) -individuální projekty krajského ÚP (dodavatel)  Do programů pracovního poradenství je zařazeno min. 160 dlouhodobě nezaměstnaných v příštích 3 letech	Cílem je motivovat a připravit dlouhodobě nezaměstnané na vstup na trh práce  -zdroje: OPLZZ
<b>Rekvalifikace</b>	realizuje Úřad práce	-IP města (dodavatel) -grantové projekty (Radka, Světlo) -IP krajského úřadu práce (dodavatel)  Rekvalifikováno min. 75 dlouhodobě nezaměstnaných	Cílem je vzdělat dlouhodobě nezaměstnané pro konkrétní pracovní pozice  -zdroje: OPLZZ

		v příštích 3 letech -dalších 10 osob z evidence ÚP umístěno ve školním roce 2013/14 zpět ve škole	
<b>dotovaná a nedotovaná pracovní místa z pracovně poradenských a zaměstnanostních projektů</b>	společensky účelná pracovní místa ÚP: na celý okres Chomutov 500 000 Kč na rok	-IP města (nedotovaná místa) -grantové projekty NNO (dotovaná i nedotovaná místa) -IP krajského ÚP (dotovaná místa) -sociální podnikání  70 osob je umístěno na trhu práce díky pracovně poradenským a zaměstnanostním projektům	Cílem je dostat dlouhodobě nezaměstnané na trh práce  -zdroje: OPLZZ
<b>veřejně prospěšné práce</b>	10 míst Kadaň (5 koordinátorů VS a 5 pracovníků) na 3 měsíce	20 osob ročně vykonává veřejně prospěšné práce na 12 měsíců (60 za příští 3 roky)	Cílem je dostat dlouhodobě nezaměstnané na trh práce  Ideální počet VPP=39 pro Kadaň, počítáme s 50% přidělením ze strany ÚP -zdroje: ÚP
<b>zvláštní podmínka ve vybraných veřejných zakázkách města</b>	není	Díky uplatnění podmínky ve vybraných VZ města bude zaměstnáno do konce r.2014 10 dlouhodobě nezaměstnaných osob	Cílem je dostat dlouhodobě nezaměstnané na trh práce  -dodavatel zaměstná alespoň 10% dlouhodobě nezaměstnaných z celkového počtu pracovníků na dané zakázce

			-zakázky by měly být odpovídající typem prací (stavební, bourací, zahradnické, lesní,...) a délkou (min.půl roku)
<b>dluhové poradenství</b>	program není komplexně realizován	-klíčová aktivita v individuálním projektu města (dodavatel)  Dluhovým poradenstvím bude do konce roku 2014 oddluženo nebo bude svůj dluh úspěšně splácet 90% obyvatel Pruněřova a sídliště B	Cílem je oddlužit obyvatel SVL  -důležité je provázání se zaměstnanostními projekty (součástí dluhového poradenství bude i vyjednávání s exekutory o výši splátek tak, aby nebyly překážkou umístění klienta na legální pracovní trh) -zdroje: OPLZZ
<b>ranní spoj MHD z Pruněřova</b>	Není	Bude od 1.7.2012	Cílem je zabezpečit obyvatelům Pruněřova dojíždění do práce -zdroje: město

## 3. oblast bydlení

### Priority a cíle v oblasti bydlení

#### **Priorita 3.1 snížení dluhů nejen na nájemném a zamezení dalšímu zadlužování**

Nejen v případě kadaňských sociálně vyloučených rodin je příznačným rysem života v ghettu či života v bídě obecně žití na dluh. Dluhovou past může nastražit legální úvěrová nebankovní společnost, nelegální lichvář anebo i vlastník nájemního bydlení. V důsledku předluženosti jsou tito lidé obtížně umístitelní na legální trh práce, neboť podstatná část platu jim je exekuvována, čímž se jim legálně pracovat nevyplatí. Díky tomu si ale nedokáží zvednout příjem tak, aby staré závazky vyrovnali a nové nevytvářeli. Ocitají se v kruhu, který bez intervence zvenčí jen těžko rozetnou, tím spíš, že lidé, s kterými jako jedinými mají sociální vazby a tkají solidární sítě, jsou na tom stejně.

#### **Hlavní cíl 3.1.1 40% obyvatel SVL bude finančně gramotných (dospělých i dětí)**

Častou příčinou zadlužování nevzdělaných a ekonomicky slabých rodin je jednak nepochopení podmínek půjček, které nabízejí nejrůznější úvěrové společnosti, a jednak nedostatek kompetencí zacházet ekonomicky s domácím rozpočtem. Tito lidé jsou finančně negramotní, neumějí číst logiku půjček „něco málo oplátkou za něco víc“, nedokáží nahlédnout katastrofální důsledky svého jednání, které jim přináší okamžitý rychlý profit. K půjčce se přitom uchylují díky tomu, že s penězi neumí „vyjít“.

#### **Specifické cíle**

*3.1.1.1 minimálně 70 dospělých obyvatel CS bude ročně vzděláno ve finanční gramotnosti (via vzdělávání dluhové poradny 30 ročně, via SAS 40 ročně, via rodičovská centra 20 ročně-částečně podskupina SAS), a to 35 z Pruněrova a 35 z Kadaně*

*3.1.1.2 alespoň 2/3 kadaňských školáků i od 2. stupně výše bude vzděláno ve finanční gramotnosti*

#### **Hlavní cíl 3.1.2 90% klientely služby dluhového poradenství bude do konce roku 2014 oddluženo nebo bude svůj dluh úspěšně splácet**

V Pruněrově zavádíme zjara 2013 protidluhovou poradnu, jež pojme během tří let nejméně 180 klientů, což (za předpokladu že klienty budou zástupci domácností spíše než všichni členové domácnosti) znamená úplné pokrytí Pruněrova touto službou. Služba bude ale fungovat i pro klientelu v Kadani.

Kromě odborného sociálního poradenství, sestavování splátkových kalendářů k věřitelům, fakultativní aktivity vzdělávacích seminářů ve finanční gramotnosti a dalších obvyklých úkonů dluhové poradny se soustředíme i na vyjednávání výše splátek s exekutory tak, aby tyto nebyli likvidační vzhledem k šancím umístit daného dlužníka na legálním trhu práce. Výhodné by nastavení menších splátek mělo být i pro exekutory, neboť budou mít delší dobu co exektovat.

#### **Specifické cíle**

### *3.1.2.1 bude zavedeno dluhové poradenství a posíleny terénní programy*

### **Hlavní cíl 3.1.3 míra dlužnictví nájemníků s nájem.smlouvou na nájemném v měst. bytech v Prunéřově se do r. 2014 sníží o 80%**

Chudá rodina, která chtěla ještě v červnu tohoto roku získat byt s dluhem v Prunéřově (respektive městský byt obecně v celém městě, ale v Prunéřově v podstatě žádné jiné volné byty než byty s dluhem nejsou) si musela na splacení dluhu po předchozím nájemníkovi půjčit, čímž při splacení této půjčky nezvládala platit řádně nájemné (od 1.7.2012 platí nová pravidla hospodaření s byty, jejichž součástí je i úprava, že dluh jde za předchozím nájemníkem a i byty s dluhem jsou přidělovány standardně po složení vratné kauce). Taková rodina obvykle zaplatí nájemné až pod hrozbou neprodloužení nájemní smlouvy, která je v Prunéřově na dobu určitou v délce 3 měsíců. Díky (dobře míněné) benevolenci ze strany správcovské firmy se tak nemusí stát do hodiny a dne vypršení nájemní smlouvy, ale i o měsíc a půl později, kdy je nová nájemní smlouva pak uzavírána zpětně. Jenže je již na ní další nezaplacený nájem, neboť prostředky rodiny byly vyčerpány (respektive přečerpány, neboť je dluh placen z další půjčky) na zaplacení dluhu ze staré nájemní smlouvy, coby podmínky pro uzavření smlouvy nové. Díky tomuto mechanismu nenastane v podstatě nikdy nebo jen na krátké časové období okamžik, kdy je nájemce bezdlužný. To vede k tomu, že nemá nárok na příspěvek na bydlení. Nemá tedy státem pokryté náklady na bydlení (jak je obvyklé u nájemníků v soukromých nájemních bytech, kdy soukromí pronajímatelé nasazují výši nájmu zcela neadekvátní trhu s byty v místě a stát jim na tuto hru přistupuje formou obřích příspěvků a doplateků na bydlení) a jeho ekonomická situace se zhoršuje. Stačí relativně málo: a) nepřidělovat volné byty pod podmínkou splacení dluhu po předešlém nájemci novým nájemcem (tedy nevázat dluh na byt, ale na dlužníka): tento veskrze pozitivní krok již město učinilo, b) vytvořit podmínky pro nárok nájemce na příspěvek na bydlení (a možnost využití institutu zvláštního příjemce) striktním trváním na zaplacení nájemného za poslední tři měsíce k datu konce smlouvy na dobu určitou, c) zlepšit komunikaci správy bytového fondu v Prunéřově s terénními sociálními pracovníky města a plánovanou dluhovou poradnou.

#### ***Specifické cíle***

*3.1.3.1 sníží se dluhy na nájemném a nebudou vznikat nové*

*3.1.3.2 sníží se dluhy na elektrické energii a nebudou vznikat nové*

*3.1.3.3. sníží se dluhy na popelnicích a nebudou vznikat nové*

*3.1.3.4 sníží se jiné dluhy vůči městu a nebudou vznikat nové*

### **Priorita 3.2 zastavit devastaci bytů (obecně majetku) v Prunéřově**

Městský majetek v Prunéřově chceme chránit několika způsoby. Jednak je to pokračování v pilotně zavedeném institutu domovníctví a jeho doplněním o dva asistenty prevence kriminality pracujícími denně pod křídly městské policie přímo v Prunéřově, kterým by měly pomáhat kamery umístěné na chodbách domů, dále je to odpovědné přidělování bytů tak, aby nebyly přidělovány dlužníkům na energiích a aby do nich nebyly hlášeny osoby v počtech neadekvátních rozměrů a dispozicím bytů, a konečně je to diverzifikace Prunéřova na lepší a horší bydlení (kvalitou, vybaveností, řádem a skladbou nájemníků), které chceme dosáhnout jak zvenčí vybudováním systému prostupného bydlení (o něm viz níže v kapitole Podrobný plán) tak zevnitř podporou zrodu domovních samospráv a komunitní prací.

<p><b>Hlavní cíl 3.2.1 Vytvoření udržitelného konceptu domovnictví od roku 2013</b></p> <p>Naším záměrem je odlehčit domovníkům v jejich současné dohlížecí roli asistenty prevence kriminality a instalací kamer, a vrátit domovnictví jeho vlastní rozměr. Mít domovníka v každém domě, podpořit nájemníky ve zbudování domovních samospráv reprezentovaných domovní radou, kdy domovník je hlavou takového domu, reprezentuje jej při jednání s městem, dohlíží na plnění pravidel přijatých domovní samosprávou a zajišťuje drobné opravy a údržbu</p>
<p><b>Hlavní cíl 3.2.2 do konce roku 2012 jsou instalovány minimálně 2 kamery napojené na záznamová zařízení</b></p> <p>Jedná se o kamery mimo kamerový systém městské policie, napojené na záznamové zařízení (až 4 na jedno), které by mělo být umístěno u domovníků. O umístění kamer chceme mluvit s nájemníky jednotlivých domů během domovních schůzí (viz níže), konečné slovo by měla mít bytová správa města.</p>
<p><b>Hlavní cíl 3.2.3 jsou zavedeny komunitní principy bydlení a odpovědnější správa v Prunéřově</b></p> <p><i>Specifické cíle</i></p> <p><i>3.2.3.1 jsou zavedeny komunitní principy bydlení včetně participace nájemníků na svépomocných formách oprav/údržby</i></p> <p><i>3.2.3.2 byty v Prunéřově jsou přidělovány odpovědně</i></p> <p>Za podpory odborné facilitace komunitního pracovníka zvenčí chceme (a máme již ze strany nájemníků potvrzen jejich zájem) dát vzniknout domovním samosprávám, které budou participovat na zkrášlování domů, na výběru nájemníků v nich (poradním hlasem) a na ochraně a údržbě majetku, který samy zkrášlovaly. Díky patrně rozdílným úspěchům s budováním komunit v tom kterém domě nám tento proces pomůže v rozlišení lokality na horší a lepší domy. Tam, kde bude domovní samospráva fungovat, nebude již zapotřebí dozoru v té míře jako dnes, neboť nájemníci si pořádek a majetek ohlíďají sami.</p> <p>Zároveň chceme změnit stávající stav přeplněnosti některých bytů důsledným využíváním existujících předpisů.</p>
<p><b>Priorita 3.3 vytvořit nabídku důstojného bydlení v Prunéřově a Kadani adekvátního socioekonomické situaci rodiny</b></p> <p>Kromě diverzifikace kvality bydlení v Prunéřově máme zároveň ambici i dostat rodiny, připravené řádně bydlet ve standardních bytech, z Prunéřova ven, zpátky do města. K tomu, aby takové návraty byly úspěšné a smysluplné, kontrolované a veřejností netorpédované, nám má posloužit systém dostupného bydlení.</p> <p>Jedná se o systém bytů a ubytovacích zařízení různých vlastníků a provozovatelů vzájemně propojených v informační síti s poskytovateli sociálních služeb a sociálním odborem města. Systém je postaven občansky, nikoli etnický. Systém je vertikálně rozdělen do několika stupňů, které se liší typem a mírou komfortu bydlení. Čím vyšší stupeň, tím větší komfort, výhodnější smlouvy, ale také větší nároky na klienta a jeho větší svoboda svázaná s větší odpovědností (kupř. postupné odbourávání institutu zvláštního příjemce). Systém je svázan se sociální prací, kdy klient musí podepsat individuální plán s poskytovatelem jako jednu z podmínek zařazení do systému. Čím vyšší stupeň, tím méně sociální práce, případně tím se mění její druh. Postup v systému se odehrává na základě zásluh a probíhá oběma směry. Systém je motivační a má dopad i na jiné oblasti života nežli je bydlení: bydlení figuruje jako motivační faktor pro osobnostní růst: čím vyšší stupeň, tím větší nároky na pravidelnou školní docházku dětí klienta, snahu klienta sehnat si zaměstnání, případně fakt být zaměstnán,</p>

návštěvu klienta RK či jiných vzdělávacích programů, bezdlužnost nebo řádné splácení dluhů, bezúhonnost, schopnost vlastního hospodaření s penězi a schopnost malých investic do nabízeného bydlení, atp. Plnění kritérií je podporováno kromě sociální práce i doprovodnými vzdělávacími a zaměstnanostními programy. O přidělení bytů, respektive o pohybu v systému, rozhoduje komise složená z majitelů bytů a ubytovacích prostor, poskytovatelů služeb a sociálního odboru města.

**Hlavní cíl 3.3.1 minimálně 5 nájemníků z PRU uspěje do konce roku 2016 na trhu s městskými byty ve městě a 5 u soukromých pronajímatelů**

K zbudování systému prostupného bydlení potřebujeme byty ve městě vyčleněné pro nejvyšší stupeň systému, byty vyčleněné pro tréninkové bydlení ve městě, prostředky na kvalitativní rozlišení (zvýšení komfortu) pruněrovských domů, adekvátní zvýšení nájemného v nich, kritéria přidělování jednotlivých stupňů, smluvní zajištění systému (nájemce, pronajímatel, NNO), domovníky a komunitní prvky a dům, sociální služby (SAS, TP, OSP-dluhy) a doprovodné programy (vzdělávací a zaměstnanostní), garanta pro nejvyšší stupeň (NNO), prosadit prostupné bydlení do bytové Koncepce města, zanést do zásad přidělování bytů města pravidlo, že nájemník bytu se sníženou kvalitou bydlení si může zažádat o městský byt standardní, vysvětlit systém jeho potenciální klientele, vysvětlit systém veřejnosti („politicky ho prodat“)

***Specifické cíle***

*3.3.1.1 do poloviny roku 2013 existuje schválená metodika systému prostupného bydlení v Kadani*

*3.3.1.2 do konce 2014 je ověřena funkčnost pilotní fáze SPB*

*3.3.1.3 do začátku 2016 je systém na základě zkušeností z praxe modifikován a spuštěn v plné šíři*

**Přehled navrhovaných nástrojů dosažení cílů v oblasti bydlení**

<b>nástroj</b>	<b>současný stav</b>	<b>popis změny</b>	<b>Poznámka</b>
<b>dluhové poradenství</b>	program není komplexně realizován	Dluhové poradenství jako klíčová aktivita v individuálním projektu města (dodavatel)  do konce roku 2014 bude oddluženo nebo bude svůj dluh úspěšně splácet 90% obyvatel	Cílem je oddlužit obyvatele SVL  -zdroje: OPLZZ

		Pruněrova a sídliště B	
<b>Pruněrov:</b> <b>-příspěvek na bydlení</b> <b>-institut zvláštního příjemce</b> <b>-změna přidělování bytů</b>	-byty s dluhem přidělovány po vyplacení dluhu po bývalém nájemníkovi -nájemníci nepobírají příspěvek na bydlení -nelze ustanovit zvláštního příjemce	-byty přidělovány oproti nelikvidační vratné kauci, dluh jde za bývalým nájemníkem -úhrada dlužného nájemného striktně do konce 3-měsíční nájemní smlouvy -v okamžiku splacení dluhu zařízení příspěvku na bydlení -následně uplatnění zvláštního příjemce	Cílem je oddlužit obyvatel Pruněrova a zabránit dalšímu zadlužování spojenému s bydlením  Dnes 48 pruněrovských domácností (ze 78) dluží na nájemném, naším cílem je snížit míru dlužnictví na nájemném o 80%
<b>přihlašování spolubydlících osob nájemcem v Pruněrově</b>	-podle Občanského zákoníku (§ 689)	-využívat i vyhlášku č. 268/2009 o technických požadavcích na stavby a ČSN 73 4301 Obytné prostředí	Cílem je udržet důstojné bydlení obyvatelům Pruněrova, zabránit devastaci majetku a zadlužování na službách  -počet osob obývajících byt musí být adekvátní rozměrům a dispozicím bytu
<b>institut domovnictví</b>	3 lidé na VPP, 10-14 lidí se střídá na VS, více ostraha než domovnictví, 24 hod denně	je zaveden funkční systém domovnictví v Pruněrově – komunitní princip	Cílem je zabránit devastaci majetku  -domovnictví se vrátí jeho původní význam, dozorčí roli převezmou asistenti prevence kriminality (viz níže) a kamery -souvislost se zakládáním domovních rad a samospráv -zdroje: VPP, Nadace Via, MVČR, později město (osvědčily se)



<b>domovní samospráva</b>	není	Alespoň ve 2 pruněrovských domech je podpořen vznik domovní samosprávy	<p>Cílem je posílit zabránit devastaci majetku, zlepšit sousedské vztahy, zabezpečit důstojné bydlení podle zásluh a aktivizovat nájemníky</p> <ul style="list-style-type: none"> <li>-pod vedením komunitního pracovníka</li> <li>-komunita: společným zájmem je dům (kvalitní sousedství)</li> <li>-participace na údržbě a zvelebování domu</li> <li>-domovní řád a kontrola jeho dodržování</li> <li>-artikulování požadavků na město</li> <li>-poradní hlas při přidělování bytů v domě</li> </ul>
<b>instalace kamer v Pruněrově = snížení rizika vandalství</b>	kamery nejsou v Pruněrově instalovány	minimálně 2 kamery napojené na záznamové zařízení	<p>Cílem je zabránit devastaci majetku</p> <ul style="list-style-type: none"> <li>-mimo kamerový systém MěP</li> <li>-umístění podle výstupů z domovních schůzí nájemníků a vyhodnocení domovníků</li> <li>-zdroje: město (max.20 000 Kč) nebo MVČR</li> </ul>
<b>systém prostupného bydlení</b>	systém není realizován	funguje systém prostupného bydlení	<p>Cílem je naučit rodiny řádně bydlet a hospodařit a připraveným rodinám nabídnout důstojnější bydlení v Pruněrově i</p>

			<p>ve městě</p> <ul style="list-style-type: none"> <li>-krizové-tréninkové-garantované bydlení</li> <li>-diferenciace Prunéřova, nejvyšší stupně v Kadani</li> <li>-přidělení stupňů svázáno s kritérii plnění</li> <li>-doprovodné sociální služby a zaměstnanostní programy</li> <li>-využití domovních samospráv k diferenciaci lokality zevnitř</li> <li>-zdroje: Investiční (zvýšení komfortu ve vybraných domech): město, MMR</li> <li>Doprovodné služby a programy: OPLZZ</li> </ul>
--	--	--	---

## 4. oblast bezpečí a prevence sociálně patologických jevů

### Priority a cíle v oblasti prevence sociálně patologických jevů

<b>Priorita 4.1 snížit riziko i dostupnost užívání omamných a psychotropních látek</b>
Pod touto prioritou se věnujeme a) drogovým uživatelům, b) osobám drogovou kariérou ohroženým, c) osobám ohroženým recidivou užívání návykových látek a konečně d) rodinným příslušníkům obou předchozích cílových skupin. Chceme snížit míru prvouživatelů, míru drogových recidivistů, odborně podpořit rodiče a další blízké aktivních či latentních uživatelů a posílit terénní sociální práci zaměřenou na drogové uživatele, která má kromě snížení zdravotních rizik plynoucích z užívání drog za úkol i podchycení uživatelů pro specializované léčebné a poradenské služby. Ačkoli nespouštíme se zřetele Prunéřov, týkají se veškeré naše cíle v oblasti sociálně patologických jevů všech obyvatel Kadaně bez rozdílu.
<b>Hlavní cíl 4.1.1 podchytit 70 kadaňských aktivních uživatelů drog v terénu ročně</b>
Terénní program pro drogové uživatele je dnes v Kadani výrazně poddimenzován, v podstatě je vykonáván jako vedlejší činnost K-centra. Chceme jej tedy posílit, a to jak ve městě samotném, tak v Prunéřově. Kvalifikované odhady hovoří o 30 uživatelích návykových látek jen v lokalitě Prunéřov, zatímco v roce 2011 bylo v terénu za celou Kadaň podchyceno klientsky pouhých 43 osob (přičemž K-centrum v Kadani evidovalo minulý rok 233 klientů).
<i>Specifické cíle</i>
<i>4.1.1.1 posílit službu terénní program pro drogové uživatele</i>
<b>Hlavní cíl 4.1.2 bojovat s recidivou drog.uživatelů v Kadani</b>
Chceme v Kadani otevřít poradnu pro osoby ohrožené drogovou recidivou a jejich rodinné příslušníky, rodinné příslušníky uživatelů aktivních, a rodinné příslušníky prvouživatelů či osob ohrožených užíváním drog. Po takové poradenské službě je v Kadani ze strany zejména rodičů náctiletých dětí zdokumentována silná poptávka
<i>Specifické cíle</i>
<i>4.1.2.1 zřídit poradnu pro drog.abstinující ohrožené recidivou a pro rodinné příslušníky uživatelů</i>
<b>Hlavní cíl 4.1.3 postavit se vzrůstající míře prvouživatelů návykových látek</b>
Ke snížení míry prvouživatelů návykových látek chceme přispět v příštích třech letech <b>a)</b> vytvořením balíčku komplexního programu primární prevence pro všechny základní školy zdarma a bez požadavku na nadčas pedagogů, balíčku, který bude vhodnou formou odrazovat děti nejen od užívání drog, ale i od dalších forem závadového chování, <b>b)</b> dětem ze sociálně vyloučených lokalit přinést vzory jiné než s jakými mají možnost setkávat se ve svém bezprostředním okolí, tedy

vzory pozitivní, a je zapojit přirozeně do aktivit s dětmi,  
c) již zmiňovaným zřízením poradny pro rodinné příslušníky uživatelů a osob užíváním návykových látek ohrožených (v cíli předchozím jsme ji zmiňovali v souvislosti s osobami ohroženými recidivou závislosti), která především rodičům dospívajících dětí dokáže pomoci rodičí se problém zvládnout.

#### **Specifické cíle**

4.1.3.1 program primární prevence na základních školách a v klubech (NZDM)

4.1.3.2 přinést nepatologické vzory

4.1.3.3 zřídit poradnu pro rodinné příslušníky uživatelů a potenciálních uživatelů

#### **Priorita 4.2 předcházet rizikovému chování dětí a účinně je řešit**

Další prioritou je soustředit se na rizikové nebo závadové chování dětí v nejširším smyslu. Což obnáší jednak soustředit se na děti samotné, ale také na jejich rodiče. Rodičům se věnujeme hlavně ve skupině Vzdělávání, volný čas a rodina, kde mluvíme o různých formách tzv. výchovy k rodičovství (ať již směřované na rodiče stávající nebo na rodiče budoucí), tady cílíme zejména na děti samotné, ale přesto se pod touto prioritou ukrývá jeden z nejkompexnějších nástrojů nápravy chování dětí a rodinného prostředí, ve kterém vyrůstají: zřízení tzv. Týmu pro děti a mládež (někdy též známého jako multidisciplinární tým) s jeho klíčovou metodou práce: případovými konferencemi (tzv. case managementem). Jedná se o tým pod vedením orgánu sociálně právní ochrany dítěte složený ze zástupců škol, obou policí, pedagogicko psychologické poradny, pediatrů a neziskových organizací pracujících v terénu s rodinami v krizi či problému (obvykle NNO poskytující sociálně aktivizační služby pro rodiny s dětmi), případně ještě probační a mediační služby či jiných aktérů. Tento tým pojmenovává aktuální hlavní problémy dětí a mládeže ve městě a volí strategie, jak je řešit. Jeho druhá složka (obvykle v užším zastoupení, ale s ad hoc přizývanými odborníky), tzv. případová konference, spočívá v řešení konkrétních klientských kauz, kdy se sezení účastní klient (rodič a dítě) a přítomní s ním hledají co nejefektivnější cestu k nápravě nežádoucího stavu, sestaví sled kroků, které se především klient, ale i ostatní, je-li to relevantní, zaváží do dalšího sezení splnit. Koordinovanost a mnohostranný (celistvý) pohled (neziskové organizace, OSPODu, škol, pediatrů,..) na jeden problém v konkrétní kauze umožňuje jeho efektivní řešení. Na této platformě bude určitě velkým tématem záškoláctví, ke kterému chceme přispět kromě vtažení pediatrů do týmu i závaznou směrnicí odboru školství jak mají školy postupovat při omlouvání absence žáků.

#### **Hlavní cíl 4.2.1 snížit do konce 2014 míru závadového chování dětí o 20%**

Kurátoři kadaňského OSPODu vedli v roce 2011 na území města 90 případů závadového chování dětí, z toho 14 v Prunéřově. Tam převažovaly výchovné problémy (shodně s jinými částmi města) následované neomluvenou absencí (oproti trestné činnosti a přestupkům ve městě). Spis vede OSPOD v Prunéřově na celkem 40 rodin.

<p><b>Specifické cíle</b></p> <p>4.2.1.1 spustit program primární prevence na školách</p> <p>4.2.1.2 zřízení Týmu pro mládež (TM) a Case Managementu (CM)</p> <p>4.2.1.3 otevřít NZDM v Pruněrově</p> <p>4.2.1.4 od roku 2013 se ročně zúčastní alespoň jednoho tábora 80 dětí z CS (tábory zajistí OSPOD,, dodavatel SAS IP města, dodavatel NZDM IP města)</p>
<p><b>Hlavní cíl 4.2.2 míra absence dětí ve škole se sníží do roku 2014 o 25%</b></p> <p>Ač je absenci dětí možné považovat za závadové chování, uvádíme ji zvlášť, neboť je lokálním partnerstvím vnímaná jako jeden z nejdůležitějších problémů současného školství (ZŠ a MŠ při nemocnici evidovala v loňském školním roce v průměru více než 227 zameškaných hodin na jednoho žáka ! ). Zejména vysoká omluvená absence, kdy lékaři v podstatě svým přístupem k omlouvání (i zpětnému) absence dětí ve škole vytvářejí analfabety.</p>
<p><b>Hlavní cíl 4.2.3 maximalizovat zapojení dětí a mládeže z CS do volnočasových, vzdělávacích a zájmových aktivit</b></p> <p>Tento cíl je rozpracován v oblasti vzdělávání, volného času a rodiny</p>
<p><b>Priorita 4.3 zajistit pocit bezpečí nejen obyvatelům Kadaně, ale i Pruněrova</b></p> <p>Sociálně vyloučené lokality jsou kromě jiného typické i nízkou mírou ohlašování nezákonné činnosti páchané přímo v lokalitě. Je to dílem dáno tím, že takovou činnost osoby z lokality páchají často vně tuto lokalitu, ale dílem také tím, že trestné činy a přestupky obyvatelé lokality, které jimi trpí, standardně neohlašují. To má tři základní příčiny: jednou je nedůvěra v instituce jako je policie a „řešení si věci uvnitř po svém“, druhou je strach z odplaty či sociálního vyloučení na druhou, a třetí zvýšená tolerance k takovému jednání. Čili malý nápor ohlášené trestné a přestupkové činnosti v lokalitě neznamená ještě, že tam taková činnost není. Jelikož ovšem nejsou zdokumentovány, nemáme ani jak kvantifikovat tento cíl: zda se míra trestných činů a přestupků v lokalitách snížila či nikoli. Jediné, na čem můžeme sledovat posun, je míra ohlašování takové činnosti, tedy může nastat situace, že díky námi podniknutým krokům se opticky míra nezákonné činnosti zvýší, ovšem jen proto, že bude víc skutků víc ohlašováno. I to je pozitivní efekt, který mimo jiné vypovídá i o tom, jak se mění klima v lokalitě, strach, tolerance k nezákonnému chování a důvěra ve společenské instituce.</p>
<p><b>Hlavní cíl 4.3.1 počet trestných činů a přestupků páchaných v Kadani a v lokalitě Pruněrov se sníží, naopak se zvýší jejich ohlašování</b></p> <p>Nejzásadnějším námi navrhovaným nástrojem jak jednak snížit riziko kriminální či obecně nežádoucí činnosti, a také jak přiblížit policii obyvatelům lokality, je zavedení asistentů prevence kriminality, zaměstnaných pod Městskou policií. V kombinaci s domovníky by měli primárně zajistit klid a pořádek domech i ve veřejných prostranstvích a působit preventivně svoji přítomností.</p>
<p><b>Specifické cíle</b></p> <p>4.3.1.1 zřízení asistentů prevence kriminality</p> <p>4.3.1.2 podpora veřejné služby u městské policie</p>

4.3.1.3 podpora právního vzdělávání na základních školách, v klubech a na táborech
<b>Priorita 4.4 posílit terénní sociální práci</b>
Jedná se nám o sociální služby podle zákona 108/2006 sb. v platném znění (terénní programy a sociálně aktivizační služby pro rodiny s dětmi) poskytované v přirozeném životním prostředí zájemců a uživatelů služby, jež je určena v případě terénních programů cílové skupině osob ve věkovém rozmezí 15 – 64 let ohrožených z jakýchkoli důvodů sociálním vyloučením a v případě SAS celým rodinám. Obě služby jsou službami sociální prevence a využívají mnoho různých forem činností za účelem dosažení cíle služby, jímž je snižování ohrožení sociálním vyloučením a dorovnávání šancí cílové skupiny, respektive zabránění rozpadu rodin a sanace rodinného prostředí.
<b>Hlavní cíl 4.4.1 od roku 2013 působí v lokalitě Pruněrov 6 terénních sociálních pracovníků pro nejméně 200 dospělých klientů</b>
V lokalitě budou od roku 2013 působit 2 pracovníci sociálně aktivizačních služeb pro rodiny s dětmi na zkrácený úvazek, kteří budou dlouhodobě pracovat s 20ti rodinami, tedy podpoří 40 dospělých osob a 40 dětí. V lokalitě budou od roku 2013 působit 4 pracovníci terénních programů, kterým projede pod rukama nejméně 160 dospělých osob.
<i>Specifické cíle</i>
4.4.1.1 Terénní programy
4.4.1.2 Sociálně aktivizační služby pro rodiny s dětmi
<b>Hlavní cíl 4.4.2 od roku 2013 působí v exponovaných lokalitách Kadaně 3 terénní sociálních pracovníci pro 100 dospělých klientů</b>
Ve městě budou od roku 2013 působit 2 pracovníci sociálně aktivizačních služeb pro rodiny s dětmi, kteří budou dlouhodobě pracovat s 30ti rodinami, tedy podpoří 60 dospělých osob a 60 dětí. Ve městě bude od roku 2013 působit 1 terénní sociální pracovník odboru sociálních věcí a zdravotnictví uvolněný pro terén reformou, kterému projde pod rukama nejméně 40 dospělých osob.
<i>Specifické cíle</i>
4.4.2.1 zajištění TSP z kapacit OSVaZ po reformě
4.4.2.2 Sociálně aktivizační služby pro rodiny s dětmi

### přehled navrhovaných nástrojů v oblasti prevence sociálně patologických jevů

nástroj	současný stav	popis změny	Poznámka
terénní program pro drogově	realizován nesystematicky, nárazově	TP je realizován pravidelně, 70 klientů ročně	Cílem je eliminovat zdravotní a sociální rizika spojená s drogovou závislostí a snížit

			<p>míru užívání drog</p> <p>-IP města (dodavatel)</p> <p>-zdroje: OPLZZ</p>
<b>poradna pro rodiče uživatelů drog a abstinující ex-uživatelé ohrožené recidivou</b>	Není	Poradna otevřena v Kadani pro 80 klientů ročně	<p>Cílem je zabránit relapsu ex-uživatelů a snížit míru užívání drog včetně prvouživatelů</p> <p>-IP města (dodavatel)</p> <p>-zdroje: OPLZZ</p>
<b>primární prevence – balíček pro školy a NZDM</b>	-podle toho jak je škola úspěšná v žádosti o dotace	Komplexní balíček primární prevence pro školy a NZDM zajištěný vybranou NNO	<p>Cílem je snížit míru závadového chování dětí a mládeže a připravit je na vstup do dospělosti</p> <p>-všechny děti 2.stupně zapojených ZŠ + klienti NZDM</p> <p>-zdroje: MŠMT, Kraj</p>
<b>asistent prevence kriminality</b>	Program není realizován	2 asistenti prevence kriminality	<p>Cílem je zvýšit bezpečí v SVL</p> <p>-zaměstnanci Městské policie</p> <p>-primárně pro Pruněrov, pružná pracovní doba podle rizikových hodin</p> <p>-využitelní v ranních hodinách i v exponovaných lokalitách Kadaně</p> <p>-zdroje: MVČR</p>
<b>zřízení Týmu pro děti a mládež a Case managementu (případové konference)</b>	Není	Je zřízen od ledna 2013	Cílem je snížit míru závadového chování dětí a mládeže

			<p>-součástí týmu jsou: OSPOD, školy, NNO (poskytující sociálně aktivizační služby pro rodiny s dětmi), PČR, MěP, pediatri, PPP, PMS...</p> <p>-řeší závadové chování dětí a mládeže a rodinné zázemí</p> <p>-zdroje: MPSV</p>
<b>tábory, víkendové pobyty</b>	Dnes OSPOD, Radka, Světlo: cca 50 dětí ze SVL ročně	Alespoň 80 dětí ze SVL se ročně zúčastní alespoň 1 tábora zabezpečených OSPOD, poskytovatelem služby NZDM a poskytovatelem služby SAS	<p>Cílem je vzdělávat, zaměstnat v zájmových a volnočasových aktivitách a socializovat děti z nepodnětného rodinného prostředí</p> <p>-OSPOD, dodavatel SAS v IP města, dodavatel NZDM v IP města</p> <p>-pobytové tábory, víkendové tábory, příměstské tábory</p> <p>-zdroje: OPLZZ, MVČR, Kraj</p>
<b>terénní sociální práce</b>	<p>a) Terénní programy: dnes 3 terénní sociální pracovníci města v Prunéřově a 0,5 TSP ve městě (Světlo)</p> <p>b) Sociálně aktivizační služby pro rodiny s dětmi-viz výše</p>	<p>a) Od 2013 budou v Prunéřově 4 terénní soc.pracovníci města v rámci služby Terénní programy (160 dospělých klientů)</p> <p>b) Sociálně aktivizační služby pro rodiny s dětmi-viz výše</p>	<p>a) Cílem TP je záchyt osob v krizi a sociálním vyloučení, asistence při řešení problémů spjatých s bydlením, školní docházkou, úřady obecně, dluhy, a posouvání jich do specializovaných služeb a programů (dluhových, zaměstnanostních...)</p> <p>b) Cíle SAS viz výše</p>





## **STRATEGICKÝ PLÁN LP KADAŇ-VÝCHOZÍ STAV**

## úvod

Při tvorbě strategického plánu jsme vycházeli z deskripce stávající situace v Kadani, tj. z identifikace potřeb cílových skupin a problémů, s kterými se město potýká tak, jak je znají partneři Agentury v LP Kadaň včetně města, jak jsme se k jejich pojmenování dobrali v diskuzích na pracovních skupinách, jak byly postaveny při komunitním plánování a jak se objevily v situační analýze zpracované pro LP společností GAC. Jelikož k poslední jmenovanému výchozímu materiálu měli v podstatě všichni partneři značné výhrady, tuto situační analýzu k plánu nepřikládáme, leč částečně z ní čerpáme a na ní se odvoláváme, a to na ty její části, které rozporovány nebyly.

Priority a cíle Lokálního partnerství na příští roky byly zvoleny a vytyčeny v logické souvislosti se zjištěními o situaci současné. Nejsou tedy vycucány z prstu, nýbrž reagují na identifikované potřeby, které chtějí pomoci naplnit, a problémy, které chtějí pomoci řešit. Berou přitom v potaz kapacitu a možnosti partnerů, za jejich plnění zodpovědných, jakož i externality, které mohou úsilí zpomalit či zhatit.

Plán je proto postaven tak, že reaguje na skutečné problémy města Kadaň v oblasti sociální exkluze, a zároveň tak, že je sice ambiciózní, ale realistický. Nepředpokládáme, že po jeho realizaci tyto problémy úplně zmizí. Věříme ale, že přinese změny, které budou vidět a které zlepší kvalitu života nejen rodin žijících v sociálním vyloučení nebo na jeho pokraji, ale kvalitu života ve městě Kadani obecně.

## základní demografické údaje

V Kadani žije, dle údajů ČSÚ k 31.12.2011, 17.857 obyvatel. V posledních deseti letech má vývoj obyvatelstva mírně vzestupný trend.

Nicméně svůj vrchol zažil v roce 2008, kdy žilo v Kadani přes 18 000 obyvatel.

Stejně jako celý Ústecký kraj patří Kadaň k relativně mladším městům České republiky. Zatímco průměrný věk v celé ČR byl k 1. červenci 2010 40,8 roku, v Kadani byl průměrný věk 39,7 roku. Nicméně nižší věk regionu je způsoben zejména poměrem produktivní a postproduktivní složky obyvatelstva.

Pokud se podíváme na index stáří (tedy poměr osob starších 65 let na počtu osob mladších 15 let) vidíme, že k postupnému stárnutí obyvatelstva dochází i zde. Lze to přičíst na vrub skutečnosti, že se zde post-produkčního věku dorůstá generace, která do severočeských měst přišla během období masivního rozkvětu průmyslu. V postproduktivním věku Kadani také výraznou měrou převažují ženy - na 932 mužů starších 65 let připadá 1540 stejně starých žen.

V roce 2010 se v Kadani narodilo celkem 217 dětí, z toho 11 rodičkám mladším 19 let. V Kadani se náctiletým matkám tak rodí přibližně pět procent ze všech živě narozených dětí, což dvojnásobný podíl než v celé ČR. Více než polovina (53,9 procenta) ze všech narozených dětí se narodila mimo manželství, podíl za celou ČR je přitom výrazně nižší (40,3 procenta). Naopak v posledních letech

výrazně ubylo umělých přerušení těhotenství. Zatímco v roce 2001 jich připadalo celkem 54,1 na 100 živě narozených dětí v roce 2010 to bylo 24. Přesto i v této statistice přesahuje Kadaň průměr ČR. Zatímco přirozený přírůstek obyvatelstva má mírně vzrůstající trend, tak přírůstek stěhováním je značně proměnlivý. Nejvýraznější migrační vlnu zažilo město v letech 2007 a 2008. V obou letech lze nárůst zřejmě spojit s pracovní migrací, výraznou většinu nově příchozích tak tvořili muži a ženy v produktivním věku. V dětských kohortách k žádnému výraznějšímu přírůstku v uvedených letech nedošlo.

V 1. pololetí letošního roku byla v Kadani míra nezaměstnanosti 11,00 %. Celkově se v Kadani ucházelo o práci 1089 osob. Od roku 2008 má nezaměstnanost v obci mírně vzestupnou tendenci, až ke svému vrcholu v druhém pololetí roku 2010. Celkový počet osob závislých na sociálních dávkách a důchodech je za Kadaň a spádové obce odhadován na 4300.

## **sociálně vyloučené obyvatelstvo**

Podle závěrečné zprávy z Projektu *Dlouhodobý stacionární terénní výzkum sociálně vyloučených romských komunit* realizovaný Katedrou antropologie Fakulty humanitních studií Západočeské univerzity v Plzni. „Romové, kteří do Kadaně přišli v první migrační vlně v letech 1945-1947, pocházeli ve valné většině z Východního Slovenska z osad z okolí Michalovců (Sliepkovce, Pavlovce, Lastomir), Trebišova a Košic. Tyto rodiny, které přicházely za prací, tehdy nacházely bydlení hlavně ve starém historickém centru města, které opustilo do války převažující německé obyvatelstvo. Během 50-tých a 60-tých let se komunisté pokoušeli nově příchozí romské rodiny, mezi kterými byly tentokrát i rodiny z okolí Popradu a ze Středního Slovenska, tlačít k co největší asimilaci. Docházelo k rozptylování Romů po obecních bytech v různých částech města, přidělování bytů v nově vystavěných sídlištích a k usídlování jednotlivých romských rodin ve většinově „neromských“ domech, tak aby se Romové „přiučili“ hygienické a sousedské návyky majority. Rodiny romských „starousedlíků“ a nově příchozí v dalších migračních vlnách se v různých lokalitách potkávaly, nežily odděleně.“

Vinou stěhování do průmyslových regionů došlo k deformaci předchozího hodnotového systému, na němž byla jejich rodinná společenství postavena, a k přetržení vztahů v přirozené generační návaznosti. Tyto změny začaly již od poloviny šedesátých let 20. století, od nástupu tehdejší mladé generace, již vyrůstající či už narozené v tomto novém prostředí, v novém domově. Na jedné straně šlo o logickou generační změnu a generační rozpor, který je stále jednou z hybných sil každé sociální struktury, každého společenství. Na straně druhé však utváření této nové generace bylo velmi rozporuplné, protože od období 50. do 60. let byla právě v důsledku násilných asimilačních tlaků přerušena a postupně ztracena ona kontinuita v těchto společenstvích.

K zásadnímu zvratu došlo po roce 1989. Historické budovy v centru města obec prodala a soukromí majitelé nájemníky z naprosté většiny začali vystěhovávat. Posléze město začalo odprodávat i byty na sídlištích. Ke konci 90. let došlo také v rámci privatizace těžkého průmyslu ke kvalitativním změnám v požadavcích na zaměstnance. To se negativně projevilo především v propouštění zaměstnanců s nízkým nebo základním vzděláním. Jednou z nejvíce postižených skupin byli Romové. Podle statistik úřadu práce ztratili zaměstnání téměř okamžitě po roce 1991.

Po roce 2000 se objevila snaha řešit alarmující situaci v romských lokalitách a identifikovat problémy spojené s takzvanými sociálně vyloučenými lokalitami, toto spočívalo zejména v podpoře místních neziskových organizací - podpora vzdělávání, kofinancování projektů z peněz města. Objevuje se také snaha koordinovaně začít řešit problémy sociálně vyloučených lokalit v rámci Integrovaného plánu rozvoje města.

Podle odhadů místní expertů žije na území města Kadaně přibližně 1000 Romů, kteří tak představují celkem asi 6 procent z celkového počtu obyvatel. Při posledním sčítání se k romské národnosti přihlásilo pouhých 26 osob. Zmiňovaný výzkum katedry antropologie v Plzni z roku 2004 uváděl odhad až tři tisíce Romů. Romské obyvatelstvo je na území města rozloženo rovnoměrně, k větší koncentraci pak dochází pouze v lokalitě Pruněrov, leč současným trendem je plíživý vznik nových sídlištních lokalit.

Počet sociálně vyloučených bez ohledu na jejich etnickou příslušnost může indikovat počet vyplacených sociálních dávek. Co se týče vyplacených dávek hmotné nouze bylo ke konci prvního poloviny roku 2011 vyplaceno 558 příspěvků na živobytí, 69 doplatků na bydlení a 109 mimořádných pomocí.

## **veřejné a sociální služby ve městě**

### ***školská zařízení***

V Kadani celkem funguje šest mateřských, pět základních a jedna základní umělecká škola. Mateřské školy navštěvuje jen malá část žáků ze sociálně znevýhodněného prostředí. U rodičů těchto dětí se podle mnohých objevuje především nezájem umísťovat děti do mateřské školy. Ačkoliv děti ze sociálně slabých rodin školné platit nemusejí, zůstává zde pro rodiče povinnost hradit stravu dětí. Jde o částku asi 500 korun měsíčně, což je podle ředitelky mateřské školy hlavní příčinou, proč tak málo sociálně znevýhodněných dětí navštěvuje předškolní zařízení.

Čtyři základní školy vyučují podle rámcového programu Základní škola (ZŠ Chomutovská, ZŠ Školní, ZŠ Rudolfa Koblice, ZŠ Na Podlesí), Základní škola a mateřská škola Při nemocnici má třídy, kde vzdělává podle rámcového vzdělávacího programu pro děti s lehkým mentálním postižením. Nejvíce sociálně znevýhodněných žáků navštěvuje dvě školy 3. Základní školu v Chomutovské ulici a ZŠ a MŠ praktickou Při nemocnici v ulici Chomutovská. V Kadani fungují přípravné ročníky pouze dva na základní škole praktické, a to s kapacitou dvaceti dětí.

## Školy a jejich zájmová činnost

škola	školní klub – kroužky
<p><b><u>ZŠ a MŠ při nemocnici (praktická škola)</u></b></p> <p><b>adresa:</b> Chomutovská 1289, Kadaň 432 01  <b>telefon:</b> 474 335 409  <b>e-mail:</b> <a href="mailto:kancelář@zvs.kadan.cz">kancelář@zvs.kadan.cz</a>  <b>web:</b> <a href="http://www.zvskadan.cz">www.zvskadan.cz</a></p>	<ul style="list-style-type: none"> <li>- ŠVP ZV - LMP „Tvořením se učíme“</li> <li>- Tělesná výchova - kurz plavání ŠVP</li> <li>- ZŠS „Tvoříme a učíme se“</li> <li>- Rehabilitační program</li> <li>- Vzdělávací program školní družiny „Včelky“</li> <li>- Vzdělávací program pomocné školy a přípravný stupeň pomocné školy</li> <li>- Vzdělávací program Přípravná třída</li> <li>- ŠVP Škola s úsměvem</li> <li>- ŠVP MŠ Pastelka</li> <li>- ŠVP ŠD Hrajeme si každý den</li> </ul>
<p><b><u>Základní škola, ul. Školní (1. ZŠ)</u></b></p> <p><b>adresa:</b> Školní 1479  <b>telefon:</b> 474 335 121  <b>e-mail:</b> <a href="mailto:reditelka@1zskadan.cz">reditelka@1zskadan.cz</a>  <b>web:</b> <a href="http://www.1zskadan.cz">www.1zskadan.cz</a></p>	<ul style="list-style-type: none"> <li>- florbal</li> <li>- plavání + sportovní hry</li> <li>- astronomie</li> <li>- práce s PC</li> <li>- papírové pletení</li> <li>- výtvarné práce na zdi</li> <li>- hra na zobcovou flétnu</li> </ul>
<p><b><u>Základní škola Rudolfa Koblíce (2. ZŠ)</u></b></p> <p><b>adresa:</b> Pionýrů 1102, Kadaň 432 01  <b>telefon:</b> 474 316 430  <b>e-mail:</b> <a href="mailto:škola@2zskadan.cz">škola@2zskadan.cz</a>  <b>web:</b> <a href="http://www.2zskadan.cz">www.2zskadan.cz</a></p>	<ul style="list-style-type: none"> <li>- začínáme s angličtinou</li> <li>- co mě baví a zajímá</li> <li>- náprava poruch učení (Dysklub, logopedie)</li> <li>- paličkování</li> <li>- výtvarný</li> <li>- kytara a zpěv</li> <li>- florbal</li> <li>- stolní hry</li> </ul>

	<ul style="list-style-type: none"> <li>- matematický seminář</li> <li>- konverzace AJ, ruský jazyk</li> <li>- kopaná FC BETIS</li> <li>- basketbal</li> <li>- teraristika</li> <li>- kolektivní sporty</li> </ul>
<p><b><u>Základní škola Kadaň, ul. Chomutovská (3. ZŠ)</u></b></p> <p><b>adresa:</b> Chomutovská 1683, Kadaň 432 01  <b>telefon:</b> 474 333 847  <b>web:</b> <a href="http://www.3zskadan.cz">www.3zskadan.cz</a></p>	<ul style="list-style-type: none"> <li>- hudebně dramatický</li> <li>- pískání pro zdraví</li> <li>- sportovní hry</li> <li>- angličtina hrou</li> <li>- šikulka</li> <li>- kuchtík</li> <li>- kopaná</li> <li>- hezky česky</li> <li>- míčové hry</li> <li>- kašpárek</li> </ul>
<p><b><u>Základní škola Na Podlesí (5. ZŠ)</u></b></p> <p><b>adresa:</b> Na Podlesí 1480, Kadaň 432 01  <b>telefon:</b> 474 334 711  <b>e-mail:</b> <a href="mailto:skola@5zskadan.cz">skola@5zskadan.cz</a>  <b>web:</b> <a href="http://www.5zskadan.cz">www.5zskadan.cz</a></p>	<ul style="list-style-type: none"> <li>- konverzace v AJ</li> <li>- kytarový (začátečníci, pokročilí)</li> <li>- hudební soubor</li> <li>- pěvecký kroužek,</li> <li>- kroužek RJ – 1, 2</li> <li>- dopisovatelský</li> <li>- míčové hry</li> <li>- počítařské chvílky</li> <li>- přírodovědný</li> <li>- ručních prací</li> <li>- sportovní hry</li> <li>- malí čtenáři</li> <li>- mluvení je hra</li> <li>- angličtina hrou</li> <li>- kultura anglicky mluvících zemí</li> </ul>

<p><b><u>Základní umělecká škola Kadaň</u></b>  <b>adresa:</b> J. Švermy 474, Kadaň 432 01  <b>telefon:</b> 474 343 282  <b>e-mail:</b> <a href="mailto:zus@zus-kadan.cz">zus@zus-kadan.cz</a>  <b>web:</b> <a href="http://www.zus-kadan.cz">www.zus-kadan.cz</a></p>	<p><b>předmět činnosti:</b></p> <ul style="list-style-type: none"> <li>- hudební obor</li> <li>- výtvarný obor</li> <li>- taneční obor</li> <li>- literárně dramatický obor</li> </ul>
--	--

### *Nabídka sportovních a volnočasových činností pro děti a dospělé*

V Kadani existuje řada sportovních klubů, zájmových kroužků a neziskových organizací, které umožňují dospělým obyvatelům i dětem z Kadaně realizaci sportovního vyžití, zájmových aktivit či trávení volného času. Aktivitu poskytovatelů jsou obyvateli obce hojně využívány, při zjednodušujícím zobecnění se ale setkáváme s jevem, že obyvatelé ohrožení sociálním vyloučením se až na výjimky těchto otevřených aktivit neúčastní. Naopak existují služby a aktivity zaměřené prakticky výhradně na obyvatelstvo sociálně slabé, Romy či obyvatele Pruněrova.

Subjektem s výrazně největší nabídkou výchovné, vzdělávací, rekreační a osvětové činnosti pro děti a mládež (případně pro jejich rodiče a dospělé) je Dům dětí a mládeže „Šuplík“. Dalším velkým poskytovatelem tohoto typu služeb je občanské sdružení Radka.

organizace	přehled činností
<p><b><u>Dům dětí a mládeže – Šuplík -</u></b>  <b>provozovatel:</b> Město Kadaň  <b>adresa:</b> Jana Roháče 1381, 432 01 Kadaň  <b>telefon:</b> 474 334 913  <b>e-mail:</b> <a href="mailto:reditel.ddm@tkkadan.cz">reditel.ddm@tkkadan.cz</a>  <b>web:</b> <a href="http://www.ddmsuplik.cz">www.ddmsuplik.cz</a></p>	<p><b>zájmové útvary:</b>  tanec ve stylu Zumba, herna, florbal, atletika, počítače, badminton, basketbal, stolní tenis, strečink, biatlon, modeling, Pat a Mat, pastelka, plastik modelář, crazydance, výtvarka za školou, kytara bez not, teraristika, vaření, Dr. House, šachy, šuplíkový časopis, gymnastika, fotbal, jóga, keramika, kašpárek, klub kamarádů, TS angels, LP Wing, kick box</p>

<p><b><u>Radka o.s. – Rodiče a děti Kadaně</u></b></p> <p><b>adresa:</b> Kpt. Jaroše 630, Kadaň 432 01  <b>telefon:</b> 734 454 480  <b>e-mail:</b> <a href="mailto:radka@radka.cz">radka@radka.cz</a>  <b>web:</b> <a href="http://www.radka.kadan.cz">www.radka.kadan.cz</a></p>	<p>Předmětem činnosti je péče o rodinu a děti v Kadani a okolí.</p> <p><b>poskytované služby:</b></p> <ul style="list-style-type: none"> <li>- kurzy, kroužky, aktivity pro každý věk</li> <li>- vzdělávání, dobrovolnictví</li> <li>- plavání miminek a předplavecký výcvik dětí</li> <li>- rozvíjení citu pro přírodu a ochranu životního prostředí</li> <li>- další aktivity pro občany města – bezpečnost, tábory, pobyty rodin = <u>centra</u>: Mateřské centrum, Plavecké centrum, Vzdělávací centrum, Dobrovolnické centrum</li> </ul>
--	---

#### Sportovní organizace

organizace	kontaktní údaje
<p><b>Sportovní klub Kadaň, a.s. - hokej</b></p>	<p><b>adresa:</b> U stadionu 1854, Kadaň 432 01  <b>telefon:</b> 474 332 349  <b>web:</b> <a href="http://www.skkadan.cz">www.skkadan.cz</a></p>
<p><b>Karate klub Kadaň - karate</b></p>	<p><b>adresa:</b> Na Strážišti 1897, Kadaň 432 01  <b>telefon:</b> 602 418 098  <b>web:</b> <a href="http://www.karateklubkadan.cz">www.karateklubkadan.cz</a></p>
<p><b>Taneční studio Reflex</b></p>	<p><b>adresa:</b> Fibichova 1041  <b>telefon:</b> 731 894 893  Tsreflex.blogspot.com</p>
<p><b>FK Tatran Kadaň - fotbal</b></p>	<p><b>adresa:</b> U stadionu 1378, Kadaň 432 01  <b>telefon:</b> 602 176 066  <b>web:</b> <a href="http://www.fktatrankadan.cz">www.fktatrankadan.cz</a></p>



<b>Judo Kadaň - judo</b>	<b>adresa:</b> tělocvična 1.ZŠ Kadaň, Školní 1479 <b>telefon:</b> 608 068 811 <b>web:</b> <a href="http://www.judokadan.cz">www.judokadan.cz</a>
<b>Sportovní klub Městské policie Kadaň</b>	<b>adresa:</b> Chomutovská 1254, Kadaň 432 01 <b>e-mail:</b> <a href="mailto:skmpk@seznam.cz">skmpk@seznam.cz</a>
<b>Florbal FBC DDM Kadaň</b>	<b>adresa:</b> Roháčova 1381, Kadaň <b>web:</b> <a href="http://www.florbalkadan.cz">www.florbalkadan.cz</a>
<b>Sdružení občanů malé kopané Kadaň</b>	.. .....
<b>SK Kosagym Kadaň - kickbox</b>	<b>web:</b> <a href="http://www.kickboxkadan.cz">www.kickboxkadan.cz</a>
<b>FC Betis Kadaň - futsal</b>	<b>adresa:</b> Golovinova 1348, Kadaň 432 01 <b>web:</b> <a href="http://www.betiskadan.com">www.betiskadan.com</a>

### ***Subjekty působící v sociální oblasti***

Sociální služby jsou ve městě vnímány veřejností velmi prospěšně. V průzkumu prováděném v rámci zpracování 2. Komunitního plánu sociálních a souvisejících služeb byla ¼ dotazovaných respondentů spokojena s šíří nabídky poskytovaných sociálních služeb v Kadani.

Plánováním sociálních a souvisejících služeb v regionu se město zabývá od roku 2005, kdy začalo zpracovávat 1. komunitní plán sociálních služeb. V současné době je již zpracován 2. KP, jehož cíle a opatření v oblastech péče o seniory, zdravotně postižené, rodiny s dětmi a osoby v krizi, budou realizována v následujícím období.

Mezi nejznámější poskytovatele sociálních služeb patří Městská správa sociálních služeb Kadaň, Občanské sdružení Světlo, občanské sdružení Radka, Poradna pro rodinu a mezilidské vztahy, odbor sociálních věcí a zdravotnictví MěÚ Kadaň a Úřad práce.

a) Péče o ohrožené sociálním vyloučením

subjekt, služba – kontaktní informace	základní přehled činnosti
<p><b><u>Azylový byt Kadaň</u></b></p> <p><b>zřizovatel:</b> Město Kadaň  <b>adresa:</b> Tyršova 567, 432 01 Kadaň  <b>telefon:</b> 474 341 225, 773 561 313  <b>e-mail:</b> <a href="mailto:pec.cluzba.kadan@seznam.cz">pec.cluzba.kadan@seznam.cz</a>  <b>web:</b> <a href="http://www.messskadan.unas.cz">www.messskadan.unas.cz</a></p>	<p>Předmětem činnosti je poskytování pobytové služby (bytová jednotka 2 + 0) na přechodnou dobu matce či otci s dětmi, kteří se ocitli v krizové sociální situaci, spojené se ztrátou bydlení</p> <p><b>poskytované služby:</b></p> <ul style="list-style-type: none"> <li>- poskytnutí stravy nebo pomoc při zajištění stravy</li> <li>- poskytnutí ubytování, případně praní a žehlení za úplatu</li> <li>- pomoc při uplatňování oprávněných práv a zájmů a obstarávání osobních záležitostí</li> </ul> <p><b>kapacita:</b> 4 osoby</p>
<p><b><u>Dům Naděje, pobočka Klášterec nad Ohří – azylové bydlení</u></b></p> <p><b>realizátor:</b> Naděje, o.s.  <b>adresa:</b> Osvobozená 556, Klášterec nad Ohří 431 51  <b>telefon:</b> 474 770 734  <b>e-mail:</b> <a href="mailto:klasterec@nadeje.cz">klasterec@nadeje.cz</a>  <b>web:</b> <a href="http://www.nadeje.cz">www.nadeje.cz</a></p> <p><b><u>Dům Naděje, pobočka Klášterec nad Ohří – noclehárna</u></b></p> <p><b>realizátor:</b> Naděje, o.s.</p>	<p><b>azylové bydlení</b></p> <p>Posláním je pomáhat lidem v nepříznivé sociální situaci spojené se ztrátou bydlení při návratu k běžnému způsobu života – rodiny, jednotlivci.</p> <p><b>poskytované služby:</b></p> <ul style="list-style-type: none"> <li>- celodenní pobyt</li> <li>- umožnění přípravy teplé stravy</li> <li>- hygiena</li> <li>- možnost praní osobního prádla</li> <li>- sociální poradenství</li> <li>- pomoc při uplatňování práv, oprávněných zájmů a při obstarávání osobních záležitostí</li> </ul>

	<p><b>nadstandardně:</b></p> <ul style="list-style-type: none"> <li>- psychologická služba</li> <li>- křesťanská duchovní služba</li> </ul> <p><b>kapacita:</b> 40 osob</p> <p><b>noclehárna – pro muže a ženy:</b></p> <ul style="list-style-type: none"> <li>- možnost přespání – 17, 30 až 8, 00 hodin</li> <li>- umožnění přípravy teplých nápojů</li> <li>- hygiena</li> <li>- možnost praní osobního prádla za úplatu</li> <li>- sociální poradenství</li> </ul> <p><b>kapacita:</b> 10 osob</p>
<p><b><u>Terénní program Společný start Pruněřov</u></b></p> <p><b>zřizovatel, realizátor:</b> Město Kadaň  <b>adresa:</b> Pruněřov 377  <b>telefon:</b> 474 333 956  <b>e-mail:</b> <a href="mailto:miroslava.lizakova@hotmail.cz">miroslava.lizakova@hotmail.cz</a>  <b>web:</b> <a href="http://www.mesto-kadan.cz">www.mesto-kadan.cz</a></p>	<p>Předmětem činnosti je: napomáhat ohrožené skupině obyvatel sociálně vyloučené lokality Pruněřov u Kadaně při znovu začleňování do společnosti.</p> <p><b>poskytované služby</b> – v rámci terénního programu sociální práce zaměřená na:</p> <ul style="list-style-type: none"> <li>- poradenskou činnost</li> <li>- pomoc v krizových situacích</li> <li>- zlepšení sociálních dovedností</li> <li>- získání odpovědnosti za svá rozhodnutí a jednání</li> <li>- prosazování svých práv a zájmů</li> <li>- získání zaměstnání nebo jiného stabilního příjmu</li> <li>- zvýšení motivace ke změně své nepříznivé sociální situace</li> </ul>
<p><b><u>Centrum prevence Světlo – nízkoprahové</u></b></p>	<p>Předmětem činnosti je zlepšit kvalitu života</p>

<p><b><u>zařízení pro děti a mládež</u></b></p> <p><b>realizátor:</b> Světlo o.s. Kadaň  <b>adresa:</b> KZ Orfeum, Jana Švermy 824,  Kadaň 432 01  <b>telefon:</b> 725 758 588  <b>e-mail:</b> <a href="mailto:prevence@os-svetlo.net">prevence@os-svetlo.net</a>  <b>web:</b> <a href="http://www.os-svetlo.net">www.os-svetlo.net</a></p>	<p>předcházením nebo snížením sociálních a zdravotních rizik souvisejících se způsobem jejich života, umožnit jim lépe se orientovat v jejich sociálním prostředí</p> <p><b>poskytované služby - stručně:</b></p> <ul style="list-style-type: none"> <li>- pobyt v zařízení</li> <li>- výchovné, vzdělávací a aktivizační činnosti</li> <li>- situační intervence</li> <li>- volnočasové aktivity</li> <li>- zprostředkování kontaktu se společenským prostředím</li> <li>- poradenství</li> <li>- skupinová práce</li>   <li>- Klub P.R.U. - zájmový klub, terénní program, dlouhodobý program specifické primární prevence</li> </ul>
<p><b><u>K-centrum Kadaň (kontaktní centrum, terénní program)</u></b></p> <p><b>realizátor:</b> Světlo o.s. Kadaň  <b>adresa:</b> Klášterecká 1720 Kadaň 432 01  <b>telefon:</b> 474 335 347  <b>e-mail:</b> <a href="mailto:kckadan@os-svetlo.net">kckadan@os-svetlo.net</a>  <b>web:</b> <a href="http://www.os-svetlo.net">www.os-svetlo.net</a></p>	<p>Základním předmětem činnosti je pomoc překonávat a řešit problémy, které přináší zneužívání návykových látek, jak v kontaktním centru, tak v terénu.</p> <p><b>poskytované služby – stručně:</b></p> <ul style="list-style-type: none"> <li>- výměna injekčního náčiní</li> <li>- hygienický servis</li> <li>- praní prádla</li> <li>- poradenství, motivační program</li> <li>- rodinné poradenství</li> <li>- základní zdravotní servis</li> <li>- asistenční služby</li> <li>- krizová intervence</li> </ul>

	<ul style="list-style-type: none"> <li>- odkazy a zprostředkování</li> </ul> <p><b>kapacita:</b> 30</p>
<p><b><u>Sociální centrum – sociálně aktivizační služby pro rodiny s dětmi</u></b></p> <p><b>realizátor:</b> Radka o.s.  <b>adresa:</b> Kpt. Jaroše 630 Kadaň 432 01  <b>telefon:</b> 737 734 716  <b>e-mail:</b> <a href="mailto:radka@kadan.cz">radka@kadan.cz</a>  <b>web:</b> <a href="http://www.radka.kadan.cz">www.radka.kadan.cz</a></p>	<p><b>poskytované služby:</b></p> <ul style="list-style-type: none"> <li>- poradenství a zprostředkování / terénní sociální práce pro lidi, kteří se dostali do tíživé sociální situace a rozhodli se svůj problém řešit (například problémy v zaměstnání či s výchovou dětí)</li> <li>- pomoc, asistence při jednání na úřadech</li> <li>- finanční gramotnost – pomoc při přípravě a dodržování domácích rozpočtů</li> <li>- volnočasové a pracovní výchovné činnosti pro rodiče s dětmi = Šikulka = nabídka prostoru pro společné trávení volného času rodičů a dětí od 3 do 6ti let prostřednictvím pohybových, hudebních a tvořivých aktivit</li> <li>- školní příprava pro děti – Všeználek (nabídka pomoci se školní přípravou)</li> </ul>

b) oblast péče o rodinu, děti a mládež

subjekt, služba – kontaktní informace	přehled činnosti - stručně
<p><b><u>Egeria o.s.</u></b></p> <p><b>adresa:</b> Sokolovská 1962, 432 01 Kadaň  <b>telefon:</b> 777 035 847  <b>e-mail:</b> <a href="mailto:egeria-kadan@seznam.cz">egeria-kadan@seznam.cz</a>  <b>web:</b> <a href="http://www.egeriakadan.cz">www.egeriakadan.cz</a></p>	<p>Předmětem činnosti je být tzv. pomocnou rukou pro všechny, jakýmkoli způsobem handicapované děti či dospělé, kteří potřebují individuální pomoc, nejen hmotnou, ale i duševní či informační.</p> <p><b>forma:</b></p> <ul style="list-style-type: none"> <li>- zakoupením jídla a pití ve stánku Egerie, jsou</li> </ul>

	podporování jednotlivci či projekty (účast na akcích pořádané městem)
<p><b><u>Kiwanis Kadaň o.s.</u></b></p> <p><b>adresa:</b> Na Strážišti 1920, Kadaň 432 01  <b>telefon:</b> 728 366 959  <b>e-mail:</b> <a href="mailto:pceloud@seznam.cz">pceloud@seznam.cz</a>  <b>web:</b> <a href="http://kiwaniskadan.cz">kiwaniskadan.cz</a></p>	<p><b>předmět činnosti:</b>  Jedná se o servisní klubovou práci = sdružení lidí pomáhajících prostřednictvím vlastních projektů převážně dětem a mladým lidem.</p> <p><b>poskytované služby:</b></p> <ul style="list-style-type: none"> <li>- projekty zaměřené na děti v pediatrickém traumatu</li> <li>- projekty zaměřené na bezpečnost dětí</li> <li>- projekty zaměřené na péči o dítě – např. bezplatné očkování</li> <li>- dále zaměřeno například na rodičovské dovednosti, pomoc dětem z dětských domovů, pomoc postiženým dětem...</li> <li>- projekty zaměřené na podporu talentovaných dětí</li> <li>- organizace aukcí, koncertů, sportovních akcí, plesů, besed, atp. - výtěžky jsou věnovány na dobročinné účely</li> </ul>
<p><b><u>Pedagogicko-psychologická poradna Kadaň</u></b></p> <p><b>adresa:</b> Fibichova 1129, Kadaň 432 01  <b>telefon:</b> 474 334 487  <b>e-mail:</b> <a href="mailto:kadan@ppuk.cz">kadan@ppuk.cz</a>  <b>web:</b> <a href="http://www.pppuk.cz">www.pppuk.cz</a></p>	<p>Předmětem činnosti je přímá práce s dětmi a žáky předškolních zařízení, škol a školských zařízení ve věku od 3 let do ukončení středního nebo vyššího odborného vzdělání, dále pak práce s rodiči, a to formou individuální péče, tak formou skupinové práce, další oblastí činnosti je práce s pedagogickými pracovníky</p> <p><b>poskytované služby:</b></p> <ul style="list-style-type: none"> <li>- odborná pomoc při volbě nebo nápravě vzdělávací cesty žáků, kariérové poradenství,</li> </ul>

	<p>psychologická diagnostika v souvislosti s profesní orientací žáků</p> <ul style="list-style-type: none"> <li>- pomoc při rozvoji psychologicko – pedagogických kompetencí učitelů</li> <li>- podíl na činnostech v oblasti prevence sociálně patologických jevů u dětí a mládeže</li> <li>- kompletní psychologická, sociálně pedagogická a sociální diagnostika – školní zralost, příčiny poruch učení a chování, problémy ve vývoji osobnosti</li> <li>- poradenská činnost zaměřená na rozvoj osobnosti</li> <li>- poskytování konzultací, odborných informací pedagogickým pracovníkům škol a školských zařízení</li> <li>- spolupráce s resortními i ostatními institucemi a organizacemi při prevenci sociálně patologických jevů a drogových závislostí</li> </ul>
<p><b><u>Poradna pro rodinu a mezilidské vztahy Kadaň o.s.</u></b></p> <p><b>adresa:</b> Jungmannova 742, Kadaň 432 01  <b>telefon:</b> 731 963 930  <b>e-mail:</b> <a href="mailto:poradna.kadan@seznam.cz">poradna.kadan@seznam.cz</a>  <b>web:</b> <a href="http://poradnakadan.estranky.cz">poradnakadan.estranky.cz</a></p>	<p>Předmětem činnosti je pomoc a podpora klientů, kteří se potýkají s řešením nejrůznějších životních trápení v oblasti psychologického poradenství a sociální práce.</p> <p><b>pomoc v oblastech:</b></p> <ul style="list-style-type: none"> <li>- konflikt v rodině, partnerském vztahu</li> <li>- emocionální problémy</li> <li>- problémy se zvládnutím sama sebe</li> <li>- problémy s domácím násilím</li> <li>- problémy se závislostí</li> <li>- problémy s dluhy. Exekucemi</li> <li>- pomoc při sepisování úředních dokumentů</li> </ul>

<p><b><u>Radka o.s. – Rodiče a děti Kadaně</u></b></p> <p><b>adresa:</b> Kpt. Jaroše 630, Kadaň 432 01  <b>telefon:</b> 734 454 480  <b>e-mail:</b> <a href="mailto:radka@radka.cz">radka@radka.cz</a>  <b>web:</b> <a href="http://www.radka.kadan.cz">www.radka.kadan.cz</a></p>	<p>Předmětem činnosti je péče o rodinu a děti v Kadani a okolí.</p> <p><b>poskytované služby:</b></p> <ul style="list-style-type: none"> <li>- kurzy, kroužky, aktivity pro každý věk</li> <li>- vzdělávání, dobrovolnictví</li> <li>- plavání miminek a předplavecký výcvik dětí</li> <li>- rozvíjení citu pro přírodu a ochranu životního prostředí</li> <li>- další aktivity pro občany města – bezpečnost, tábory, pobyty rodin = <u>centra</u>: Mateřské centrum, Plavecké centrum, Vzdělávací centrum, Dobrovolnické centrum</li> </ul>
--	---

Jak vidno, v Kadani je řada sportovních a jiných klubů, zájmových kroužků a nestátních neziskových organizací. Při zjednodušujícím zobecnění se ale setkáváme s jevem, že obyvatelstvo sociálně vyloučených lokalit, respektive etnicky vzato Romové, nejsou až na výjimky účastni ať pravidelných nebo jednorázových aktivit otevřených všem, a naopak existují služby a aktivity zaměřené prakticky výhradně na obyvatelstvo sociálně slabé, Romy či obyvatele Prunéřova.

Exkluzivita chystaných či realizovaných služeb a programů pro cílovou skupinu „obyvatelé sociálně vyloučených lokalit“ někdy přirozená (zaměstnanostní programy pro dlouhodobě nezaměstnané a bez intervence nezaměstnatelné, hřiště a herny pro děti v Prunéřově), ale jindy spíš z nouze ctností, kdy se nedaří využít nabídky aktivit institucí ve městě (předškolní klub v Prunéřově jako náhrada mateřské školy).

V reflexi ambivalentního přínosu takových služeb (vštěpují sice svým klientům kompetence nutné k úspěšné integraci do společnosti, ale činí tak segregáčně) je ambicí Lokálního partnerství Kadaň dostat co nejvíce osob z cílové skupiny (obyvatelé sociálně vyloučených lokalit) do služeb, programů a aktivit institucí využívaných majoritní „nevyločenou“ populací. Služby, programy a aktivity zaměřené na obyvatelstvo SVL pak mají být na této cestě nezbytnými schůdky a berličkami.



## sociálně vyloučené lokality

Za sociálně vyloučenou lokalitu považujeme takové místo, kde žije zaznamenatelně zvýšený počet jednotlivců a rodin se specifickými společnými znaky, nositelů kulturních vzorců, kategorizace světa, norem a hodnot, souhrnně nazývaných jako „kultura chudoby“ (Oscar Lewis, *Five Families: Mexican Case Studies in the Culture of Poverty* (1959)). Nejvýraznější z těchto znaků jsou nízká vzdělanostní úroveň, minimální pracovní zkušenosti, z předešlého vyplývající takřka nulová kompetence k uplatnění se na pracovním trhu, tedy pochopitelná obrovská míra nezaměstnanosti, život pod hranicí bídy (hranicí hmotné a sociální nouze), minimální vertikální i horizontální mobilita, rezignace na změnu, příklon k alternativním ekonomickým modelům (šedá ekonomika, kolotoč půjček a splátek, solidární sítě, kriminalita) na jedné straně a asistencialismus (návyk na pasivní přijímání intervencí veřejných institucí spojený s nedůvěrou vůči nim) na straně druhé, a reprodukce symptomů ghettoizace při socializaci dalších generací. Průvodním jevem života v takových lokalitách je nejen kriminogenní chování, jehož jsou obyvatelé lokality jak pachatelé tak oběti, ale v širším ohledu sociální patologie jako takové.

### Pruněřov

Pokud bychom chtěli přidat k charakteristice sociálně vyloučené lokality i jasnou územní hranici, která ji vymezuje vůči zbytku sídelního uspořádání, pak bychom mohli v případě Kadaně ukázat pouze na Pruněřov, jenž má nejen jasnou hranici, ale je i přímo prostorově vyloučen, a kde tedy nalezneme všechny myslitelné typy sociálního vyloučení: socioekonomické (absence sociálních vazeb mimo lokalitu, a pokud ano tak jen příbuzenských, vytváření paralelních ekonomických struktur: šedá ekonomika, nelegální způsoby obživy, krátkodobé ekonomické a životní strategie, život na dluh, neschopnost a rezignace na sehnání si legální stále práce,...), symbolické (velice nízký sociální status, nálepky, špatná adresa, svět sám pro sebe...) i prostorové (lokalita je za městem, víceméně odříznutá od městské infrastruktury).

Důležité je, že (ač tak v současné době nahlížena zvenčí) není již dnes lokalita zcela homogenní (byť etnicky takřka ano: až na výjimky zde žijí výhradně osoby s připisanou etnicitou Romů) a nivelizovaná. Vedle vnitřního dělení na základě rodové (rodinné) příslušnosti **lze provést i dělení** „vnější“, podle schopností, zásluh, aktivity a vzorců chování jednotlivých domácností v lokalitě, ale i podle úrovně bydlení a udržování pořádku v domech.

Nepřirozený způsob vzniku lokality (vystěhováním neplatičů z různých částí města) sice na jednu stranu generuje patologie (a lhostejnost či toleranci k nim) v lokalitě, neboť zde neexistují společné autority a kontrola, na stranu druhou skýtá možnost s částí obyvatelstva pracovat, neboť lokalita nepředstavuje kolektivitu beznadějných případů, nýbrž je spíše atomizovaná do nukleárních rodin-domácností (případně do širších rodinných jednotek tvořených max. několika málo nukleárními rodinami). Tato část (s kterou lze pracovat) pak může fungovat jako vzor pro ostatní a můžeme se dočkat efektu sněhové koule, kdy se nabalují rodiny další a další.

Lokalita ve vlastnictví města vznikla v průběhu 90tých let využitím čtyř bývalých drážních domů pro účely bydlení pro neplatiče z města. Leží 2-3 km od středu města mezi průmyslovými objekty a lebedou. V lokalitě lze napočítat 78 bytových jednotek sníženého standardu (III. a IV. kategorie): většina domácností nemá vlastní přístup k vodě a toaletám, v objektech je toto zařízení společné na chodbě, sprchy jsou placené. Značná část bytů jsou byty o jedné místnosti, sloužící jako kuchyň (bez vody) i ložnice. Byty jsou osazeny tu menšími tu většími kamny na tuhá paliva, v nichž se topí v podstatě výhradně kusy lakovaného a mořeného nábytku, sváženého do Pruněřova za tím účelem technickými službami města. Množství bytů má odpojen přívod elektrické energie, některé jsou připojeny nelegálně na byty sousední.

Nájemní smlouvy jsou uzavírány s nájemníky na dobu určitou, a to na tři měsíce. Platební praxe je u množství rodin taková, že první dva měsíce neplatí a zaplatí až před vypršením smlouvy zpětně, aby se okamžitě po uzavření smlouvy nové dostali opět do dluhu. To znemožňuje vznik nároku na příspěvek na bydlení, díky čemuž, ač nízké, přece je nájemné výraznou položkou domácího rozpočtu.

V lokalitě je jeden obchůdek, který by hygiena a obchodní inspekce zavřela od minuty. Přes lokalitu denně projedou desítky kamionů, které se nevejdou pod viadukt na hlavní silnici. Do lokality kromě nich zajíždí též školní autobus, a od léta bude zaveden ranní spoj do práce. Městská policie do lokality zajíždí při výkonu pravidelné hlídkové činnosti, Policie ČR sem přijíždí jen v případě hlášení trestného činu nebo přestupku, takže nijak často, protože přestupky a trestné činy nikdo neoznamuje. V Pruněřově je jedna bezpečnostní kamera.

Město má na lokalitu tři terénní sociální pracovníce, sídlící přímo v jednom z objektů, které s dopomocí veřejné služby i doučují děti a tráví s nimi volný čas. Terénní program je také obohacen pravidelnými osvětově vzdělávacími setkáními nad tématy jako dluhy nebo trh práce. Jednou týdně zde o.s. Světlo otevře nízkoprahové zařízení pro děti a mládež. Město podalo v tomto roce investiční projekt na zbudování Centra sociálních služeb z části jednoho z objektů a v následujících 5ti letech by zde měly být poskytovány sociálně aktivizační služby pro rodiny s dětmi, posílen terénní program, rozšířen provoz nízkoprahového zařízení pro děti a mládež a otevřena dluhová poradna. Město spolu s Agenturou a dalšími partnery plánuje do Pruněřova v nejbližším období přivést i další služby (drogový terénní program), vzdělávací, volnočasové a prorodinné (předškolní klub, rodičovské centrum, doučování, tábory pro děti) či zaměstnanostní (pracovní poradenství, projekty na podporované zaměstnávání) programy

Od ledna 2012 fungují v lokalitě domovníci mající za úkol zejména zabránit devastaci majetku a nekontrolovanému pohybu cizích osob. Koncept domovnictví tak jak byl nastaven od začátku roku je průběžně hodnocen a již dnes je jasné, že jej bude třeba modifikovat, neboť domovník více než aby vykonával standardní úkony domovníka, supluje spíše práci asistentů prevence kriminality, o které město poprvé žádá v druhém kole dotačního řízení MVČR pro rok 2012. Asistenti mají mít v lokalitě vedle současných povinností domovníka samozřejmě i další úkoly, ale domovníkům se tím uvolní ruce pro řízení, koordinaci a realizaci svépomocných oprav a údržby jednotlivých

domů, zajišťování klidu a pořádku, a vedení domovní samosprávy na bázi domovních komunit, které město spolu s Agenturou začíná v pruněrovských domech budovat jako komplement k systému prostupného bydlení a individualizovaným sociálním službám.

Z dospělých obyvatel Pruněrova je zaměstnaných do 10ti osob, 1 osobu zaměstnává město na VPP, 15 osob vykonává veřejnou službu, 11 je na rodičovské dovolené, 15 pobírá starobní nebo invalidní důchod, a kolem 160 dalších osob je v evidenci úřadu práce. Pokud se nepodaří uskutečnit plánované intervence, hrozí opakování tohoto neutěšeného stavu i v další generaci, kdy dnes z 39 školou povinných dětí dochází na běžnou základní školu pouhých 17 dětí, 1 dítě na speciální školu pro sluchově postižené a celých 20 (!) dětí na základní školu praktickou. 5 ze 6 dětí, které ukončí povinnou školní docházku pak odchází buď rovnou nebo v průběhu prázdnin do evidence úřadu práce a nepokračuje ve studiu.

Díky terénním sociálním pracovnícím se daří posouvat situaci v případě předškolních dětí (kterých je v lokalitě 8 ve věku 4-6 let a 11 ve věku 0-3 roky), které všechny absolvují předškolní přípravu, žel zatím jen v posledním (předškolním v úzkém smyslu slova) roce před nástupem na ZŠ.

Většina evidované kriminální a přestupkové činnosti obyvatel lokality, alespoň té majetkové, se odehrává mimo lokalitu, ve městě, přímo v lokalitě jsou zaznamenané nejčastěji přestupky proti veřejnému pořádku a občanskému soužití, rušení nočního klidu, devastace majetku, ale vedle toho pak také výroba, distribuce a užívání drog. Jelikož obyvatelé oznamují policii trestnou či přestupkovou činnost minimálně, lze se domnívat, že výskyt těchto jevů je v lokalitě hustší a že se zde vyskytují i jevy jiné.

### **Kadaň - město**

Podobnou druhou lokalitu jako je Pruněrov už v Kadani nenalezneme. Nikoli přímo na koncentraci, leč určitě na zvýšený výskyt chudoby lze v dalších částech města, především v panelákových sídlištích, narazit. V Kadani se mluví především o sídlišti B okolo ulice Chomutovská. Na rozdíl od Pruněrova je lokalita okolo Chomutovské ulice, též známá jako „Béčko“, součástí města s veškerou vybaveností a obývaná kromě obyvatel potýkajících se s jmenovanými jevy sociální exkluze i obyvateli standardně fungujícími ve společnosti. Lze však sledovat trend druhých zmiňovaných lokalitu opouštět a uvolňovat tak byty těm prvním, kteří jediní jsou ochotní se do ní přistěhovat. Z teritoriálního hlediska by se tedy dala nazvat spíše lokalitou ohroženou sociálním vyloučením nežli přímo sociálně vyloučenou, a k Pruněrovu se má podobně jako kupříkladu mostecké Sedmistovky k sídlišti Chanov. Na rozdíl o Sedmistovek se o ní zatím sice nemluví jako o časované bombě, ale v nejnovější Gabalově analýze už (oproti roku 2006) figuruje jako lokalita, kterou je záhodno se zabývat se zvýšenou pozorností. Nicméně při bližším přezkumu se to má se sídlištěm spíše tak, že jevy mu připisované se v podobné míře objevují i jinde ve městě a zmiňovat explicitně Chomutovskou při hovoru o sociálním vyloučení, nota bene zmiňovat ji spolu s Pruněrovem, je zavádějící a tuto lokalitu zbytečně stigmatizuje.

Většina bývalých standardních městských bytů v lokalitě je privatizovaná a značné množství chudých rodin zde žije v podnájmech za cenu vyšší než je cena nájemného v místě obvyklá. Soukromý byznys s byty podporuje i poměrně velkou fluktuaci nájemníků či podnájemníků, z kterých majitelé bytů tyjí prostřednictvím příspěvků a doplatků na bydlení.

Sociální, ekonomické a etnické rozdíly v této lokalitě, větší anonymita panelového sídliště, stejně jako standardní vybavenost, vedou (v porovnání s v podstatě kompletně chudým, malým a přehledným Pruněrovem) k vyššímu výskytu trestných činů a přestupků.

Lokalita je v současnosti lépe zasít'ovaná sociálními službami, snad především proto, že jsou poskytované ve městě a jejím obyvatelům tak v dosahu, zatímco pro Pruněrovské už jsou daleko. Jedná se hlavně o nízkoprahové zařízení pro děti a mládež, o sociálně aktivizační služby pro rodiny s dětmi včetně kroužků, předškolního klubu a rodičovského centra (sociálně vyloučenými matkami ale takřka nevyužívaného), kroužků domu dětí a mládeže, sportovních klubů, služeb K-centra nebo zapojení místních obyvatel do zaměstnanostních a vzdělávacích projektů. V porovnání s Pruněrovem jsou zde ale výrazně poddimenzovány terénní programy.

### **oblast vzdělávání, volného času a rodiny**

V Kadani celkem funguje 6 mateřských škol a 4 základní školy. Mateřské školy navštěvuje jen minimum žáků ze sociálně znevýhodňujícího prostředí, a pokud, pak takřka výhradně v posledním předškolním ročníku. Díky práci terénních sociálních pracovníků města v lokalitě Pruněrov je v nějakém typu předškolního zařízení (MŠ nebo přípravná třída) umístěno oproti minulým letům více dětí předškolního věku (v úzkém slova smyslu, tedy rok před nástupem na ZŠ). Jeden rok docházky je však v porovnání s vlivem domácího rodinného prostředí příliš málo na to, aby se dětem dorovnaly šance uspět v hlavním vzdělávacím proudu se šancemi dětí z funkčních (podnětných) rodin.

#### **děti v Pruněrově podle věkových kategorií**

<b>Věkové rozmezí – let</b>	<b>počet dětí</b>
0 – 3	11
4 – 6	8
7 – 14	41
15 – 26	14 – odhad

### **počet dětí z Prunéřova navštěvujících předškolní zařízení**

<b>předškolní zařízení</b>	<b>počet dětí</b>
přípravná třída – ZŠ a MŠ při nemocnici	5 / 2 v předškolním věku /
mateřská škola	1

Díky tomu neúměrně (oproti ostatní populaci) obrovská část dětí ze SVL navštěvuje praktickou (dříve zvláštní) školu. V případě dětí z Prunéřova je to více než 50%, což je číslo beroucí dech. Za celou ČR činí přitom podíl dětí navštěvujících ZŠ praktickou z celkového počtu dětí školou povinných pouhá 2% !

Vedle praktické školy pak dochází děti ze sociálně vyloučených rodin zejména na 3. základní školu na Chomutovské ulici (ale nikdo z Prunéřova).

V nedávné době byla domluvena diseminace prunéřovských dětí do kadaňských běžných základních škol podle vchodů, tak aby nedocházelo k jejich koncentraci ve škole jedné. Toto opatření je chvályhodné, leč mimoběžné největšímu problému vzdělávání prunéřovských dětí: jejich koncentraci na škole praktické.

### **školy s největším zastoupením dětí ze sociálně slabých rodin z celé Kadaně**

3. Základní škola	20 tříd – 380 žáků	odhad – 1/5 dětí ze sociálně vyloučených rodin
Základní škola a mateřská škola při nemocnici	11 tříd – 115 žáků	odhad – 60 % dětí ze sociálně vyloučených rodin

### **rozmístění prunéřovských dětí na základních školách**

<b>základní škola</b>	<b>počet dětí</b>
základní škola a mateřská škola při nemocnici (ZŠ praktická)	20 (!)
1. ZŠ	14
5. ZŠ	3
speciální škola pro sluchově postižené v Praze	1

Neúměrně vysokou účast dětí ze sociálně vyloučených rodin v praktické škole přičítáme několika příčinám: jednak absenci podpůrných mechanismů, inkluzivního individuálního přístupu k žákům na běžné základní škole, jednak kulturocentricky nastaveným testům pedagogicko psychologických poraden a speciálních pedagogických center, částečně tlaku rodičů, kteří sami absolvovali zvláštní školu a její prostředí a personál znají, mají tedy tendenci trvat na tom, že jejich dítě bude chodit právě tam (tím spíše, chodí-li do praktické školy již i jeho starší sourozenec), a především pak nulové předškolní přípravě těchto dětí.

Děti ze sociálně znevýhodňujícího prostředí mají často problémy s mluvou, slovní zásobou, výslovností a rytmizací jazyka, nejsou často schopny samoobsluhy, mají problémy s jemnou motorikou, která u nich doma není rozvíjena, neznají pohádky, neznají knížky a dětské hry, barvy, nadřazené a podřazené pojmy, nechodí na výlety, nevypráví si s rodiči, atd. Nadto nemají již ve školním věku doma někdy ani stůl na školní přípravu, natož klid a vymezený čas.

Rodiče nevidí ve vzdělání svých dětí smysl (často díky praktickým zkušenostem, kdy vzdělání neznamená zvýhodnění na trhu práce, zejména v porovnání se znevýhodněním v podobě připsané etnicity) a hodnotu, školka je pro ně zbytečný luxus (obzvláště mají-li doma ještě další děti v kojeneckém věku) a škola nutné zlo. S tím souvisí i značná míra absence dětí při školní výuce, jako příklad můžeme uvést údaje z praktické školy, kterou navštěvuje nejvíce dětí z Prunéřova (a která zároveň vykazuje největší podíl žáků ze sociálně znevýhodňujícího prostředí), na níž žák průměrně chyběl za školní rok 2010/11 ve více než 227 vyučovacích hodinách a vycházející žák dokonce ve více než 316 hodinách. Kromě přístup rodičů se na vysoké míře omluvené absence podílejí i pediatři, kteří v některých případech potvrzují dětem omluvenky i zpětně, a podle hyperboly členů LP Kadaň tak vyrábějí negramoty.

#### **absence ve školním roce 2012/2011 ZŠ a MŠ při nemocnici (praktická škola)**

počet žáků	98		
počet zameškaných hodin	22 258	(227,12 na žáka)	z toho neomluveně 1 275
počet vycházejících žáků	17		
počet zameškaných hodin vycházejících žáků	5 378	(316,45 na žáka)	z toho neomluveně 390

Není překvapivé, že (dlouhodobější) účast dětí z těchto rodin na středním stupni vzdělávání se blíží nule.

V regionu / do 25 km / je asi 20 učebních oborů, mimo region dalších asi 23 učebních oborů v oblasti obchodu, služeb, stavebnictví, zemědělství, strojírenství, zdravotnictví a potravinářství. Přímo v Kadani je možné navštěvovat dvě odborné školy a Gymnázium.

Žáci ze sociálně slabého prostředí navštěvují především střední odbornou školu služeb, daleko více ovšem nastupují na učiliště v Udlicích, kam musejí dojíždět, což je vedle alternativy rychlého příjmu prostřednictvím evidence na úřadu práce (oproti nejisté investici do vzdělání) jedním z důvodů, proč střední vzdělávání záhy po nástupu opouštějí.

Díky zanedbanosti předškolní přípravy a následnému neúspěšnému působení na základním stupni vzdělávání (až hrozivě často orámovanému přestupem na praktickou školu), jakož i díky nulové motivaci dětí (a jejich rodičů) vzdělávat se dál, kdy není viditelná odměna v podobě lepšího uplatnění na trhu práce, ale schází též (u majoritní populace tolik obsažený) výchovný prvek odloženého požitku něco za něco, protože je košile bližší než kabát, respektive dávky státní sociální podpory a dávky v hmotné nouzi bližší než mzda (tím spíše, pokud minimální mzda se výši sociálních dávek blíží a v případě exekucí padá dokonce pod ní), díky absenci pozitivních vzorů ve svém okolí, ale i díky nesprávné volbě oboru, nebo díky zhoršené prostorové dostupnosti středního stupně vzdělávacího systému a bídné ekonomické situaci rodiny, díky tomu všemu drtivá většina dětí z naší cílové skupiny i když na střední školu nebo učiliště nastoupí, odchází z něj záhy, v podstatě během prvního pololetí.

Vysoká míra předčasného ukončení studia na středním stupni vzdělávání se ale netýká jen dětí ze sociálně slabých rodin. Je to fenomén obecný, vždyť podle údajů Střední odborné školy služeb předčasně ukončilo studium ve školním roce 2010/2011 plných 110 z 500 studentů a učňů této školy!

#### **důvody předčasného ukončení studia na SOŠ služeb Kadaň (AMOS), šk.rok 2010/11**

<b>Důvod</b>	<b>počet žáků</b>
Neprospěch	24
na žádost zákonného zástupce (=obvykle neprospěch nebo nezájem o obor)	21
nezájem o obor	3
přestup na jinou školu	16
na vlastní žádost	9
zdravotní důvody, těhotenství	4
přerušeno studium	9

Stěhování	1
nástup do zaměstnání	1
podle §68 školského zákona ( <a href="http://zakony-online.cz/?s122&amp;q122=68">http://zakony-online.cz/?s122&amp;q122=68</a> )	19
Vyloučení	3
<b>Celkem</b>	<b>110</b> (z celkového počtu 500 žáků školy!)

Je jasné, že pokud je vytrvalost dětí na střední škole takto kritická obecně, v případě naší cílové skupiny je přímo katastrofální. Z pruněřovských dětí ve středoškolském věku navštěvuje střední školu jen jeden (překvapivě v Chomutově). Je samozřejmě jednou z našich priorit s tímto stavem v příštích letech něco udělat.

#### **děti končící základní školní docházku v následujících dvou letech**

<b>základní škola</b>	<b>rok 2012/ rok 2013</b>	<b>počet žáků Kadaň / Pruněřov – rok 2012</b>	<b>počet žáků Kadaň / Pruněřov – rok 2013</b>
1. ZŠ	19/33	18/1	32/1
2. ZŠ	40/34	40/0	34/0
3. ZŠ	33/28	33/0	28/0
5. ZŠ	32/33	32/0	33/0
ZŠ a MŠ při nemocnici	12/8	8/4	6/2

Nikterak veselá není situace ani co se týče návštěvnosti dostupných volnočasových, zájmových a vzdělávacích aktivit. Zejména děti z Pruněřova nabídku aktivit ve městě využívají jen minimálně a pokud ano, pak nepravidelně. Nabídka aktivit přímo v Pruněřově je přitom doposud velmi omezená (klub pro děti terénního programu Pruněřov 3 hodiny týdně, a NZDM o.s. Světla 1 odpoledne týdně), což chceme již v blízké budoucnosti změnit.

#### **zájem o volnočasové, zájmové a vzdělávací aktivity a o sociální služby pro děti a mládež – klientela z Kadaně celkem**

<b>organizace</b>	<b>aktivita – služba / intenzita</b>	<b>počet dětí</b>	<b>Komentář</b>



Terénní program Pruněřov	klub pro děti / 3 hodiny denně	10 dětí denně – průměr	- neformální aktivita - klub je veden pracovníci z veřejné služby - klub je provozován v sídle terénního programu
Dům dětí Šuplík Kadaň	nepravidelné akce – disko, akce pro děti	5	- nepravidelnost
Nízkoprahové zařízení pro děti a mládež Pruněřov – Světlo o.s.	Výtvarná výchova/ 1 hodina týdně	7 – průměr	- nepravidelně
Nízkoprahové zařízení pro děti a mládež Pruněřov – Světlo o.s.	doučování / 1 hodina týdně	3 – pravidelně	- zapsáno 10 dětí
Nízkoprahové zařízení pro děti a mládež Kadaň – Světlo o.s.	nízkoprahový klub	121	
Radka o.s. - Kadaň	Kroužky	20	
Radka o.s. – sociální centrum	Program Šikulka	27	- od 3 do 6 let
Radka o.s. – sociální centrum	Program Všeználek	9	- do 18 let

## oblast zaměstnávání

Odvětvová skladba ekonomicky aktivního obyvatelstva ukazuje, že zaměstnanost v průmyslu přestala být v mikroregionu dominantní sférou ekonomické orientace obyvatelstva. Za období komunistického režimu bylo ve velkých podnicích navázaných na těžbu uhlí, jeho zpracování a dopravu mnoho pracovních míst pro lidi se základním vzděláním, těchto míst však v období transformace značně ubylo. V porovnání s krajskými hodnotami je ve vnitřní struktuře zaměstnaných stále velmi nízký podíl ekonomicky aktivních v oblasti obchodu a služeb, stejně tak jako podíl osob pracujících ve veřejných službách. Zvýšená orientace na třetí sektor je v rámci mikroregionu evidována v Kadani, kde dochází k soustředění veřejných služeb i obchodů. Velký vliv na zaměstnanost v terciéru má existence nemocnice a skutečnost, že Kadaň je obcí s rozšířenou pravomocí státní správy. Práci v zemědělství a lesnictví nalézají pouze 4,1 procenta ekonomicky aktivních, přesto má toto odvětví stále ještě velký význam pro obyvatele venkovských částí mikroregionu, zejména pro sídla v zázemí Kadaně.

Úřad práce uvádí, že nezaměstnanost je v Kadani v srpnu 2011 celkově 11,27 %. V 1. pololetí letošního roku to bylo 11,00 %. Celkově se v Kadani ucházelo o práci 1089 osob. Od roku 2008 má nezaměstnanost v obci mírně vzestupnou tendenci, až ke svému vrcholu v druhém pololetí roku 2010.

Práce „načerno“ je odhadována celkově u pěti procent nezaměstnaných. U nezaměstnaných v Prunéřově je pak procento daleko vyšší, příležitostně pracuje na černo každý druhý dospělý mužský obyvatel lokality, dlouhodoběji kolem 20% mužů, především ve stavebnictví a v přilehlé elektrárně. Většina obyvatel žijících v sociálně vyloučené lokalitě má minimální nebo žádnou kvalifikaci. Nízká motivace obyvatel sociálně vyloučených lokalit při hledání legálního zaměstnání je většinou způsobena jejich častým zadlužením. Jakmile zadlužený člověk uzavře formální pracovní poměr, stává se značná část jeho mzdy předmětem vymáhání dluhů. Strategie pobírání sociálních dávek, kdy jen část z nich může podléhat exekuci (sociální příspěvek, rodičovský příspěvek, příspěvek na dítě), a práce na černo se v takovém případě stává východiskem z finančních potíží. V Prunéřově dnes již vyrostla generace, která neviděla své rodiče nikdy pracovat a v podstatě „neví“, že se peníze dají získávat prací. Staří své pracovní návyky zase již dávno ztratili. Tito lidé se neorientují na trhu práce, v pracovních vztazích, nemají reálné sebehodnocení, často mají naopak fantaskní představy o výši mzdy a zaměstnaneckých benefitech, neumějí se o práci ucházet, nemají sociální síť než z lidí ve stejné situaci, čili se k legální práci nedostanou ani přes známé, pokud už práci získají, často ji záhy ztrácejí, neboť buď nejsou připraveni na svět disciplíny a kooperace, zažívají nedorozumění na pracovišti nebo i šikanu ze strany kolegů, nebo narazí na překážku v podobě exekuce platu, ale i třeba na překážku v podobě povinnosti dělení se o výdělek s příslušníky širší rodiny.

V Kadani, jako i jinde, je rozšířen sběr surovin (v případě opuštěných průmyslových zón dokázali tzv. sběrači rozebrat vše kromě betonových bloků). Tento způsob obživy se ale stal méně atraktivní spolu s poklesem ceny surovin. Vzhledem k blízkosti hranic s Německem je také časté dovážení odložených věcí.

Část obyvatel lokality se účastní veřejné služby. Účast na veřejné službě jim do konce roku 2011 umožňovala mírně vylepšit svou finanční situaci. V loňském roce využívalo tuto možnost cca 130 osob. V letošním roce, přechodem institutu veřejné služby pod agendu úřadu práce a předefinováním podmínek VS se počet osob vykonávajících veřejnou službu výrazně snížil.

#### **Ekonomická aktivita dospělých obyvatel lokality Pruněřov**

veřejná služba	15 – k 1. 4. 2012
veřejně prospěšné práce	5
Zaměstnání	10 – odhad terénního programu
starobní důchod, invalidní důchod	15 – odhad terénního programu
rodičovská dovolená	11
evidence Úřadu práce	160 – 170 – odhad terénního programu

#### **nezaměstnanost – mikroregion Kadaň – k září 2011:**

<b>počet obyvatel</b>	<b>ekonomicky aktivních</b>	<b>Nezaměstnaných</b>
17.579	9.426	1.120

Přestože nezaměstnanost v roce 2011 meziročně stoupla jen o půl %, jeví se vývoj v roce 2012 mnohem méně příznivě, vzhledem k tomu, že v důsledku ekonomické krize již dochází k uzavírání výrobních provozů poboček nadnárodních společností a následnému hromadnému propouštění jejich zaměstnanců. Bohužel nemalá část obyvatel města je zaměstnána právě v těchto výrobních halách na přilehlé průmyslové zóně. Regionální statistiky na rok 2012 dosud nejsou k dispozici.

Přítom nejohroženější či nejpostiženější nezaměstnaností jsou rizikové skupiny, mezi něž patří i cílová skupina LP Kadaň.

### typy problémů rizikových skupin nezaměstnaných podle ÚP Chomutov

Skupina	Problém
Ženy	orientace do oblastí s podprůměrnou poptávkou
uchazeči s nízkým vzděláním	dlouhodobá nezaměstnanost nízké vzdělání
mladí do 20 let věku	nedostatek praxe
Mladiství	Vzdělání
starší 50 ti let	dlouhodobá nezaměstnanost vyšší věk zdravotní problémy

### Sociální dávky

V roce 2011 odbor sociálních věcí a zdravotnictví vyplatil v oblasti tytu obce II. stupně na dávkách pomoci v hmotné nouzi cca 34.400.000 Kč. Z toho příspěvek na živobytí činil přibližně 25.900.000 Kč a doplatek na bydlení cca 5.700.000 Kč. Část příspěvku na živobytí byla příjemcům vyplácena formou poukázek na nákup zboží. V prosinci roku 2011 bylo odborem SVaZ Městského úřadu Kadaň registrováno 619 aktivních žádostí o příspěvek na živobytí a 142 doplateků na bydlení v Kadani a spádových obcích. Počet vyplácených příspěvků na živobytí má v posledních letech vzestupný trend, obdobně i počet doplateků na bydlení. Počet dávek státní sociální podpory vyplácených ÚP nelze za jednotlivé oblasti zjistit.

Celkový počet osob závislých na sociálních dávkách a důchodech je odhadován na 4300. Vzhledem ke kvalifikovanému odhadu počtu sociálně vyloučených Romů, tvoří Romové tedy pouze asi čtvrtinu z nich. Další skupina - nepracující důchodci jsou evidováni v rozsahu 3300 a neúplné rodiny s dětmi v počtu 783 rodin. I když část těchto rodin je začleněna v počtu osob pobírajících sociální dávky, lze zhruba polovinu obyvatel

## **Veřejná služba**

Institut veřejné služby byl zaveden již v roce 2009, do konce roku 2011 byla organizace veřejné služby v kompetenci obcí. Město Kadaň se rozhodlo již v roce 2009 organizovat veřejnou službu na území obce. Oslovilo organizace, na území města a uzavřelo se 14 subjekty Mandátní smlouvy k zajištění pracovních míst pro výkon veřejné služby (dle platných zákonů č. 111/2006 Sb., o pomoci v hmotné nouzi). V roce 2011 vykonávalo veřejnou službu v Kadani v průměru 150 osob měsíčně, v současné době vykonává VS 95 osob. V rámci Sociální reformy I. bylo organizování veřejné služby převedeno do kompetence Úřadu práce ČR, jak upravuje novela zákona o pomoci v hmotné nouzi a novela zákona o zaměstnanosti. Zároveň se rozšířil okruh lidí, pro které je určena. Do konce roku 2011 vykonávali veřejnou službu pouze osoby v hmotné nouzi ( které si odpracováním 20 a více hodin měsíčně mohly navýšit příspěvek na živobytí), v novém pojetí je veřejná služba (ze strany MPSV) chápána jako jeden z nástrojů aktivní politiky zaměstnanosti cílený především na dlouhodobě nezaměstnané. Podle nové legislativy může osoba vykonávající veřejnou službu pracovat v rozsahu nejvýše 20 hodin týdně.

Celkový počet vytvořených míst v současné době u organizací v Kadani, které mají smlouvu s Úřadem práce ČR o organizování veřejné služby je 136 (tyto místa jsou převážně na pomocné práce, podle zájmu je možné kdykoli místa rozšířit i o různé specializace, odbornosti). V současné době jeden z negativních jevů osob vykonávající veřejnou službu je zrušení motivace formou finančního zvýhodnění (navýšení příspěvku na živobytí), dochází k velké opakované fluktuaci, omluvené nepřítomnosti ze strany ošetřujících lékařů z důvodu krátkodobé, či dlouhodobé nemoci. Další skutečností je, že veřejnou službu v roce 2012 vykonávají převážně osoby, které tuto činnost zastávali již v roce 2011. Systém založený na finanční motivaci se rozhodně v praxi osvědčil více než nový systém, založený na povinnosti, ze které se lze ale jednoduše vyvázat.

Velká část osob dlouhodobě závislých na sociálních dávkách je od ledna letošního roku s reformou velmi spokojena, protože si po doložení potvrzení o neschopnosti vykonávat veřejnou službu užívá „svého klidu“ se zvýšenou částkou životního minima. V loňském roce, při motivačním nastavení veřejné služby, část těchto osob pracovala (nyní je ze zdravotního hlediska náhle práce neschopna) a další část osob byla řešena pouze dávkou existenčního minima. V důsledku toho musí docházet k nárůstu objemu vyplacených finančních prostředků na příspěvku na živobytí.

**Přehled subjektů v Kadani zajišťující VS**

organizace	kontaktní osoba	pracovní zaměření	požadovaný počet osob/ z toho pracuje		ukončeno z důvodu
<b>MěSSS Kadaň</b>	Mgr. Raadová	pomocné práce v sociálních službách	10	1	-
<b>OS Radka</b>	pí Bůchová	úklidové práce, práce na zahradě	8	8	-
<b>OS Světlo</b>	pí Klímová	úklidové práce	13	10	-
SK Kadaň	p. Wagner	úklidové práce, pomocná údržba	6	6	-
<b>Nemocnice</b>	p. Franko	úklidové práce, práce na zahradě	6	4	-
<b>TS Kadaň</b>	p. Holec	údržba ulic a městské zeleně	40	29	-
<b>KZK Kadaň</b>	Mgr. Losenický	úklid v zařízeních města, venkovní úklidové práce	20	17	2 nespokojenost ze strany KZK
<b>Město Kadaň, Městská policie Kadaň</b>	pí Molnárová p. Olweczky	domovník, asistent pracovníka v sociálních službách, ostraha-dohled hřiště	20	10	3 nechtěli, když díky systému již nemusí

<b>3. ZŠ Kadaň, Praktická škola a MŠ při nemocnici</b>	Mgr. Rutová	úklidové práce ve venkovních prostorách	6	6	-
<b>2. ZŠ Kadaň</b>	Mgr. Hakl	venkovní úklidové práce, služba u vchodu	3	3	-
<b>5. ZŠ Kadaň</b>	Mgr. Hosman	úklidové práce	4	1	-

Celkový počet vytvořených míst v Kadani je v současnosti 136, veřejnou službu vykonává 95 osob, t.j. necelých 70%.

### **Veřejná služba Kadaň – číselné údaje, komentáře – rok 2012 z pohledu jednotlivých subjektů organizujících VS**

---

#### **1. Technické služby Kadaň**

Kontaktní osoba: p. Holec

rok 2012

<b>Požadavek - osob</b>	<b>z toho pracuje</b>	<b>ukončeno z důvodu</b>	<b>pracovní zaměření</b>
40	29	-	úklid, hrabání trávy ve městě

#### **Komentář:**

- oproti loňskému roku jsou mnohem výraznější problémy s docházkou – zvýšení počtu lidí, kteří nepracují na VS z důvodu nemoci
- v průměru pracuje denně 5 osob z 29, z tohoto počtu pracuje 19 osob v Prunéřově
- systém je demotivující, když se lidé dověděli, že nemusí pracovat a sociální dávky budou vypláceny, začali být nemocní...
- s cca 8 lidmi jsou dobré zkušenosti z předešlého období, ti zůstávají a pracují dobře

- plných 80 hodin měsíčně odpracuje cca 10 % osob
  - v průměru 5 osob v měsíci dlouhodobě marodí
  - potíže s veřejnou službou, s problematickou docházkou, brání v efektivním plánování práce
- 

## 2. Kulturní zařízení Kadaň

Kontaktní osoba: Jan Losenický

rok 2012

Požadavek - osob	z toho pracuje	ukončeno z důvodu	pracovní zaměření
20	17	2 – nespokojenost ze strany KZK – dlouhodobá nemoc	ženy – úklid v zařízeních města muži – venkovní úklidové práce

### *Komentář:*

- 4 – 6 osob pracuje pravidelně
  - od 1. 4. 2012 pracuje na VPP koordinátor – dohlíží na pracovníky veřejné služby = velmi přínosné
  - nastolení motivačního programu – přístupu, zjednodušeně řečeno – forma odměn, budeš spolehlivý, budeš odměněn / výhodné časové rozdělení práce, úlevy /, dále pak záměr - přichází návrh k ÚP o vypracování posudku pro pracovníky veřejné služby, ti, co se osvědčí mohou být přijati k práci na veřejných zakázkách města ...předzvěst modelu prostupného zaměstnávání...
- 

## 3. Občanské sdružení Světlo Kadaň

Kontaktní osoba: Petra Klímová

rok 2012

požadavek - osob	z toho pracuje	ukončeno z důvodu	pracovní zaměření
13	10	1 – nespokojenost ze strany organizace, dlouhodobá nemoc	úklidové práce



**Komentář:**

- přístup, strategie – více osob zaměstnat X nemusí odpracovat 80 hodin měsíčně, v průměru pracuje 8 lidí do 10 hodin týdně
  - v průběhu roku 2012 byly se dvěma osobami řešeny problémy s dlouhodobou nemocí
  - celkově je veřejná služba pro organizaci přínosem
- 

**4. Radka o.s.**

Kontaktní osoba: p. Bůchová

rok 2012

požadavek - osob	z toho pracuje	ukončeno z důvodu	pracovní zaměření
8	8	-	úklidové práce, práce na zahradě

**Komentář:**

- organizace je spokojená x výběr pracovníků v roce 2012 vychází z dobrých zkušeností z předešlého období
  - zkušenost z roku 2011 – ukončena spolupráce se dvěma lidmi – nezájem, dlouhodobé nemoci
  - nejedná se zatím o pravidelnou práci, spíše nárazovou
  - stává se, že lidé se přijdou informovat a poté se nevrátí, na VS nenastoupí
- 

**5. SK Kadaň**

Kontaktní osoba: p. Wagner

rok 2012

požadavek - osob	z toho pracuje	ukončeno z důvodu	pracovní zaměření
6	6	-	pomocná údržba, úklidové práce

**Komentář:**

- organizace vybrala pracovníky veřejné služby na základě dobrých zkušeností z předešlého období = spokojenost, veřejná služba je přínosem
  - práce je spíše tzv. nárazová
  - organizace bude žádat ještě o 2 místa
- 

**6. Nemocnice Kadaň**

Kontaktní osoba: p. Franko

rok 2012

požadavek - osob	z toho pracuje	ukončeno z důvodu	pracovní zaměření
6	4	-	úklidové práce, práce na zahradě

**Komentář:**

- změna systému ve veřejné službě je nemotivující, je evidentní změna v přístupu lidí pracujících ve veřejné službě v roce 2011 a nyní, dnes ví, že nemusí pracovat, nosí potvrzení od lékaře
  - 2 lidé jsou dlouhodobě nemocní
  - veřejná služba je vykonávána systematicky, v pravidelných dnech a hodinách, pracovníci odpracují 80 hodin
- 

**7. Město Kadaň**

Kontaktní osoba: pí Molnárová

rok 2012

požadavek - osob	z toho pracuje	ukončeno z důvodu	pracovní zaměření
20 (včetně 5 MP)	10	5 – nemoc a nechut' pracovat (podle jejich slov zadarmo)	ostraha – dohled hřiště, domovník, asistent pracovníka
15 Pruněrov	8	2 - nemoc	

			v sociálních službách
--	--	--	-----------------------

**Komentář:**

- v měsíci lednu – březnu 2012 vykonávali VS osoby, které tuto činnost zastávali již v roce 2011. ÚP s těmito osobami sepsal v lednu roku 2012 smlouvu o výkonu VS na dobu určitou (3 měsíců). V měsíci dubnu tuto smlouvu prodloužil do konce roku 2012
  - v roce 2012 zařazeni pouze 2 pracovníci, kteří ještě nikdy nevykonávali VS
  - z důvodu změny koncepce VS od 1.1.2012 kdy došlo ke zrušení motivace (formou bonifikace) zmizel zájem z řad uchazečů ÚP o výkon VS, hlavně z řad osob , které jsou řešeny dávkami hmotné nouze. Zjistili, že když nepracují mají dávky ve stejné výši jako když vykonávají VS
  - proti hrozbě (sankci) vyřazení z evidence uchazečů o zaměstnání ÚP začali osoby vykonávající VS dokládat potvrzení od lékařů o dočasné pracovní neschopnosti - celkem 7 osob
- 

**Městská policie Kadaň**

Kontaktní osoba: p. Olweczky

rok 2012

požadavek - osob	z toho pracuje	ukončeno z důvodu	pracovní zaměření
5	2	3 – nechtěli, když díky systému již nemusí	hlídání hřiště, jiných prostor

**Komentář:**

- systém veřejné služby je nemotivující
  - 2 pracovníci pracují velmi dobře, spokojenost
- 

**8. MěSSS Kadaň**

Kontaktní osoba: Lenka Raadová

rok 2012

požadavek - osob	z toho pracuje	ukončeno z důvodu	pracovní zařazení
10	1	-	pomocné práce v sociálních službách

***Komentář:***

- 1 osoba odpracuje 80 hodin
  - práce v sociálních službách je velmi specifická, složitý výběr vhodných kandidátů na veřejnou službu – rizika i pro organizaci, např. finanční náklady se zdravotními prohlídkami, ze zákona povinnými kursy, atp...
- 

**9. 3. ZŠ, Praktická škola a MŠ při nemocnici**

Kontaktní osoba: ředitelky – p. Rutová,

rok 2012

požadavek - osob	z toho pracuje	ukončeno z důvodu	pracovní zařazení
6	6	-	úklidové práce ve venkovních prostorách

***Komentář:***

- na základě dobrých zkušeností z předešlého období jsou tito pracovníci vybráni = spokojenost
  - pracují 80 hodin měsíčně (20 hodin týdně)
- 

**10. 2. ZŠ Kadaň**

Kontaktní osoba: ředitel - p. Hakl

rok 2012

požadavek - osob	z toho pracuje	ukončeno z důvodu	pracovní zařazení
5	3	-	venkovní úklidové práce, služba u

			vchodu
--	--	--	--------

**Komentář:**

- systém nemotivující, ti, kdo veřejnou službu odmítají, jen se informují, nenastoupí ji
  - 1 osoba – dobrá zkušenost, 2 nastoupily aktuálně...
- 

**11. 5. ZŠ Kadaň**

Kontaktní osoba: ředitel – p. Hosman

rok 2012

požadavek - osob	z toho pracuje	ukončeno z důvodu	pracovní zařazení
do 3/012 -3, + 1	1	-	úklidové práce..

**Komentář:**

- přínos, dobrá zkušenost, škola bude navyšovat požadavek
- 

**poznámka:**

*V přehledu jsou uvedeny údaje od organizací, které využívali veřejnou službu k 31. 4. 2012. Nejsou zde uváděny organizace, kam od počátku roku 2012 nenastoupil nikdo na VS, dále nejsou uvedeny okolní obce.*

Naším cílem je kromě změny současného nastavení systému veřejné služby na celonárodní úrovni i zvýšení motivace k výkonu veřejné služby v Kadani. Jednak vytvořením systému prostupného zaměstnávání, kdy osvědčeným pracovníkům z VS budou nabídnuty lepší možnosti uplatnění se na trhu práce a veřejná služba tak dozná svého zamýšleného účelu (aktivizace), a jednak rozšířením palety nabídek VS.

## Model systému prostupného zaměstnávání

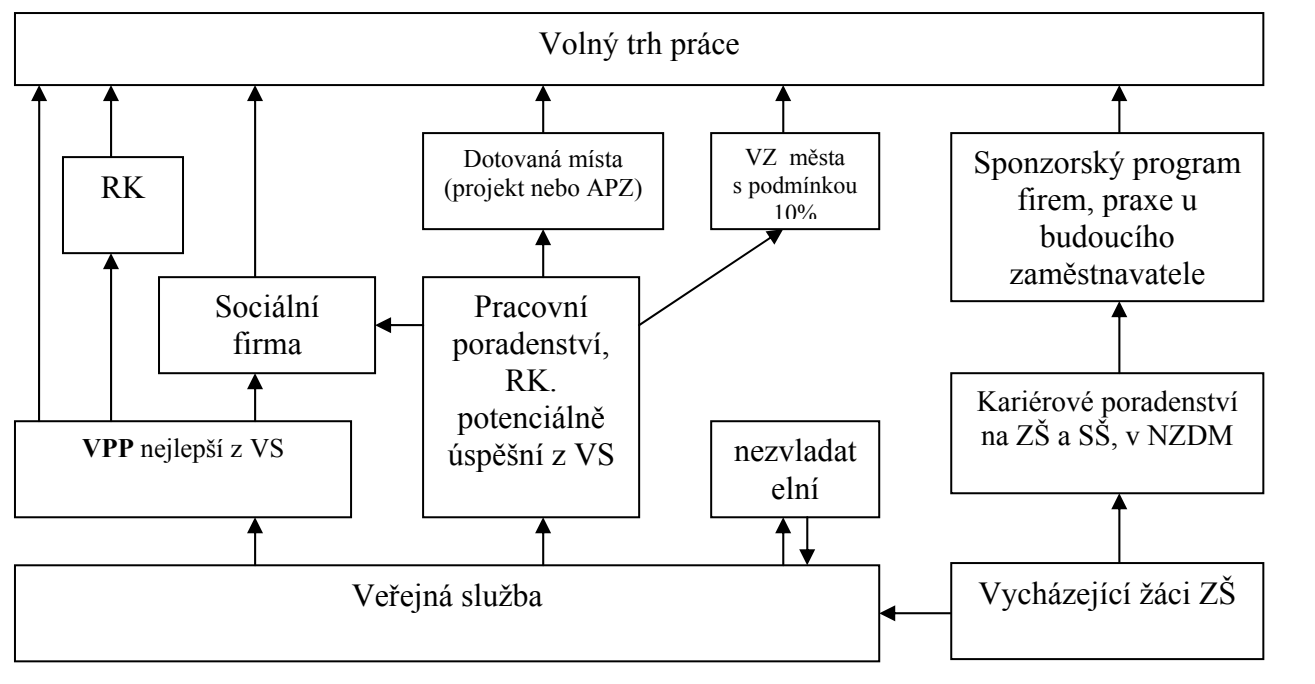

V současné době je v Prunéřově legální ekonomická aktivita obyvatel, jak vyplývá z výše uvedené tabulky, mizivá. Týká se to přitom i výkonu veřejné služby. Deklarovaný zájem je však větší, a i když jsme si vědomi pravděpodobného rozdílu mezi deklarovaným a skutečným zájmem, jsme přesvědčení o tom, že současný nezájme o veřejnou službu je dílem zapříčiněn i její užší nabídkou, respektive nedůsledným využíváním nabídky VS v celé její šíři. Podle průzkumu, který jsme na toto téma v Prunéřově provedli, se k nějakému typu VS přihlásilo 44 dospělých osob:

### **zájem obyvatel Prunéřova o výkon veřejné služby (paleta nabídky)**

<b>typ výkonu veřejné služby</b>	<b>zájem muži</b>	<b>zájem ženy</b>
údržba ulic a městské zeleně	6	4
pečovatel(ka)	2	3
Uklízeč(ka)	2	8
pomocný/á kuchař/ka	2	3
pomocné práce	9	4
ostraha, dohled hřiště	11	3
péče o hřiště	8	4
domovník	9	5
zlepšování životního prostředí	2	3
výpomoc v knihovně	1	8
jiné ( <i>specifikujte</i> )	0	0
<b>celkem</b>	<b>23</b>	<b>21</b>

### **oblast bydlení**

Ústecký kraj je spojen s vysokou nezaměstnaností, poškozenou krajinou a nevhodnou bytovou zástavbou. Po dvou dekádách polistopadového vývoje jsou zde ceny bytů několikrát nižší než v jiných, úspěšnějších regionech / Středočeský kraj, Praha / a podobné jsou i ceny nájmu. Města v tomto regionu jsou proto často cílem přirozeného nebo realitními kancelářemi (ale i za účasti radnic z vnitrozemí) řízeného sestěhovávání společensky méně úspěšných rodin, tvořených z velké části dlouhodobě nezaměstnanými Romy. I Kadaň se potýká s některými problémy typickými pro Ústecký kraj, byť město rozhodně nepatří v kraji k těm nejdeprivovanějším (ekonomicky, ekologicky, architektonicky, sociálně) lokalitám.

V letech 2003 až 2008 město zprivatizovalo podstatnou část bytového fondu. Celkem prodalo 2673 bytů, ve vlastnictví města zůstalo 1067 bytů, z toho 310 bylo vystavěno/rekonstruováno se státní dotací (takže jejich prodej je blokován na dvacet let po dostavbě), 77 bytů v domech s pečovatelskou službou, 12 bytů pro správce, 141 bytů nižší kategorie, 355 první kategorie, které se neprivatizovaly, a 160 bytů

rovněž první kategorie, z nichž bude většina postupně prodána obálkovou metodou (cca 130), s tím, že cca 20 bytů si město ponechá na řešení bezbariérového bydlení.

Byty se státní dotací budou postupně po uplynutí lhůty dvaceti let od výstavby prodány. Město si nadále ponechá ve vlastnictví byty v domech s pečovatelskou službou, byty správců a byty nižší kategorie. Byty první kategorie, tj. 355 bytů, mají tvořit bytový fond, který město bude nadále obhospodařovat s tím, že by měly především sloužit jako startovací byty pro mladé začínající rodiny. Z velké části jde o malometrážní byty. Zároveň město bude vlastnit cca 80 sociálních bytů první kategorie a 141 bytů nižší kategorie určené pro sociálně slabší obyvatele.

Zjištěná výše nájmu je standardně za byt v rozloze 71 m je 4654,- Kč za byt a měsíc.

Získání vlastního bydlení v městském bytě je pro většinu obyvatel sociálně vyloučené lokality nereálná. Byt v některém z domů bylo doposud možné získat pouze po uhrazení dlužného nájemného po předchozím nájemci.

Celkově dluží v Kadani na nájemném nájemníci 246 bytů. Nejčastější dlužnou částkou je 1.500,- až 5.000,- Kč, tedy jeden až dva nájmy. Vyšší dlužné částky se týkají především sociálně vyloučených rodin. Celková bilance dluhu stagnuje, někteří zaplatí, jiní mají zase nové dluhy. Ochotu dluhy zaplatit vykazují pouze bydlící nájemníci. Nejvíce dlužníků je v Prunéřově a na ulici Golovinova.

V sociálně vyloučené lokalitě Prunéřov je patrná výrazná míra zadlužení. Největšími neplatiči jsou osoby se smlouvou na dobu neurčitou. Město Kadaň eviduje celkový dluh ve výši 6.880.343,- Kč. **Většina těchto dluhů připadá na občany, kteří již nejsou v nájmu.** Dluh dosud bydlících nájemníků činí 633.020,- Kč. V Prunéřově je evidováno celkem 48 nájemníků s dluhem.

Lokalita ve vlastnictví města vznikla v průběhu 90tých let využitím čtyř bývalých drážních domů pro účely bydlení pro neplatiče z města. Leží 2-3 km od středu města mezi průmyslovými objekty a lebedou. V lokalitě lze napočítat 78 bytových jednotek sníženého standardu (III. a IV. kategorie): většina domácností nemá vlastní přístup k vodě a toaletám, v objektech je toto zařízení společné na chodbě, sprchy jsou placené. Značná část bytů jsou byty o jedné místnosti, sloužící jako kuchyň (bez vody) i ložnice. Byty jsou osazeny tu menšími tu většími kamny na tuhá paliva, v nichž se topí v podstatě výhradně kusy lakovaného a mořeného nábytku, sváženého do Prunéřova za tím účelem technickými službami města. Množství bytů má odpojen přívod elektrické energie, některé jsou připojeny nelegálně na byty sousední.

Nad pořádkem v lokalitě Prunéřov bdí od začátku roku 2012 domovníci. Momentálně je domovníctví v Prunéřově především ostrahou, dozorem objektů s nepřetržitým provozem. Pročez „domovník“ je spíš vrátný a hlídač, nežli cokoli jiného, a na takový model domovníctví je třeba, aby byl dohled zajištěn 24 hodin denně, armády lidí, kteří se střídají ve třísměnném provozu. Ve dvou ze čtyř prunéřovských domů (167 a 265) jsou vrátnice, kde domovníci sedí. V Prunéřově fungují 3 hlavní domovníci placení z VPP a různě se měnící počet



vedlejších domovníků vykonávajících tuto roli v rámci veřejné služby (10-14). Pracovníci veřejné služby se ale stavějí ke své roli s rozpaky, neboť za tutéž práci, kterou vykonávají pracovníci veřejně prospěšných prací neberou žádný plat, díky čemuž je mezi nimi vysoká fluktuace. Naším záměrem je odlehčit domovníkům v jejich dohlížecí roli asistenty prevence kriminality a instalací kamer, a vrátit domovnictví jeho vlastní rozměr.

V době zjišťování míry dlužnictví (duben 2012) dlužilo na nájemném v pruněrovských bytech 48 (ze 78) domácností. Přitom tento dluh je cyklicky splácen, problém je, že okamžitě znovu narůstá. Jedním z důvodů, proč se tak děje, byla dosavadní politika města přidělování volných bytů s dluhem, tedy bytů, z kterých byli vystěhováni nebo sami odešli dlužníci na nájemném. Takové byty byly ještě podle starých pravidel přidělovány za podmínky, že nový nájemník dluh po tom starém vyplatí. Chtěli jsme takové pravidlo změnit, neboť nám jednak nepřišlo spravedlivé, aby dluh nešel za dlužníkem, ale zůstával na bytě a zatížil nového nájemníka, který se ničím neprovinil, a jednak je takové zatížení v případě nízkopříjmových domácností startovacím momentem spirály půjček a neadekvátně vysokých splátek, čili generováním dalších dluhů. Od 1.7.2012 platí nová městská pravidla hospodaření s byty, jejichž součástí je i změna přidělování bytů s dluhem, které od této chvíle již nezatěžuje nového nájemníka splacením cizího dluhu. Ten musí složit vratnou kauci jako u každého jiného bytu.. Chudá rodina, která chtěla ještě v červnu tohoto roku získat byt s dluhem v Prunéřově (respektive městský byt obecně v celém městě, ale v Prunéřově v podstatě žádné jiné volné byty než byty s dluhem nejsou) si musela na splacení dluhu po předchozím nájemníkovi půjčit, čímž při splacení této půjčky nezvládala platit řádně nájemné (od 1.7.2012 platí nová pravidla hospodaření s byty, jejichž součástí je i úprava, že dluh jde za předchozím nájemníkem a i byty s dluhem jsou přidělovány standardně po složení vratné kauce). Taková rodina obvykle zaplatí nájemné až pod hrozbou neprodloužení nájemní smlouvy, která je v Prunéřově na dobu určitou v délce 3 měsíců. Díky (dobře míněné) benevolenci ze strany správcovské firmy se tak nemusí stát do hodiny a dne vypršení nájemní smlouvy, ale i o měsíc a půl později, kdy je nová nájemní smlouva pak uzavírána zpětně. Jenže je již na ní další nezaplacený nájem, neboť prostředky rodiny byly vyčerpány (respektive přečerpány, neboť je dluh placen z další půjčky) na zaplacení dluhu ze staré nájemní smlouvy, coby podmínky pro uzavření smlouvy nové. Díky tomuto mechanismu nenastane v podstatě nikdy nebo jen na krátké časové období okamžik, kdy je nájemce bezdlužný. To vede k tomu, že nemá nárok na příspěvek na bydlení. Nemá tedy státem pokryté náklady na bydlení (jak je obvyklé u nájemníků v soukromých nájemních bytech, kdy soukromí pronajímatelé nasazují výši nájmu zcela neadekvátní trhu s byty v místě a stát jim na tuto hru přistupuje formou obřích příspěvků a doplateků na bydlení) a jeho ekonomická situace se zhoršuje. V Prunéřově je minimum domácností (10 ze 78) pobírajících příspěvek na bydlení, ostatní si náklady spojené s bydlením hradí z jiných sociálních dávek k tomu neurčených. Město (prostřednictvím správcovské firmy) si takovým přístupem (dosavadním zadlužením nájemníka okamžitě při přidělení bytu /to se od 1.7.2012 změnilo/ a následnou benevolencí k dodržení termínu splacení dlužného nájemného) podřezává větev samo pod sebou, neboť nemožnost čerpat příspěvek na bydlení nese s sebou i nemožnost využít institutu zvláštního příjemce, tedy poukazovat dávky určené na pokrytí nákladů spojených s bydlením (příspěvek a doplatek na bydlení) přímo na účet pronajímatele, čili města, a tím mít nájemné vždy uhrazené. Správcovská firma nevyužívá nadto ani instrument splátkového kalendáře.

Lokalita Prunéřov není co do socioekonomického statusu a potenciálu svých obyvatel tak homogenní jak by se mohlo na první pohled zdát. Této heterogenity chceme využít a dopomoci systémem motivace – podpora – odměna (event. sankce) k lepšímu bydlení schopnějším rodinám v lokalitě samotné i mimo ni, tedy ve městě.

V letošním roce bude aktualizovaná Koncepce rozvoje bydlení a bytové politiky města Kadaně do roku 2015 (z roku 2005, poslední aktualizace 2008). Naší ambicí je do ní včlenit koncepci zásluhového systému dostupného bydlení, systému jenž umožní bydlet sociálně vyloučeným rodinám na slušné adrese, připraví je na to, a zajistí, aby si bydlení udržely.

### **oblast bezpečí a prevence sociálně patologických jevů**

Kadaň spadá spolu s osmi dalšími odděleními pod okresní oddělení Policie ČR v Chomutově. Z pohledu Policie ČR se kriminalita ve městě jeví jako odpovídající velikosti města a počtu obyvatel. Kadaň není spojována s nějakým specifickým druhem kriminality.

#### **celkový počet trestných činů v Kadani od 1.1. 2011 do 31.10.2011: 547**

objasněno v roce 2011	celkem objasněno v roce 2011	vyjádřeno v procentech	
13	203	37, 11	

V Prunéřově je největším problémem zneužívání návykových látek. Lichva, která je v sociálně vyloučených lokalitách běžná, nebyla zatím nikým v Prunéřově zaznamenána. Lidé si půjčují peníze mezi sebou na překlenutí těžkých období, v naprosté většině ovšem v rámci širší rodiny a bezúročně. Objevují se ovšem signály, že lichva existuje, jen velmi skrytě.

Prostituce, vzhledem tomu, že Kadaň neleží na hlavním tahu k Německu, není problémem. V Prunéřově není ve velké míře organizována a provozována. Na druhou stranu, některé ženy z lokality se prostitucí živí.

Zneužívání omamných a návykových látek se týká především alkoholu, čichání toluenu a užívání pervitinu. Návykové látky zneužívá poměrně velké množství mladistvých v Prunéřově. Přitom sociální služba terénní programy pro drogové uživatele, která dokáže jednak

podchytit uživatele pro odborné specializované služby, a jednak zmírnit zdravotní i společenská rizika plynoucí z užívání drog přímo v terénu, je v Kadaň výrazně poddimenzovaná. Na celou Kadaň ročně podchytí pouhé 43 osoby, přičemž jenom v Prunéřově je evidováno 30 pravidelných uživatelů.

**počet osob zneužívajících návykové látky – Prunéřov:**

Pervitin	20 – odborný odhad
Toluen	10 – odborný odhad

**Terénní programy pro drogové uživatele, statistika za město Kadaň v roce 2011**

počet osob v terénním programu – Kadaň, rok 2011	43
počet kontaktů v terénní programu – Kadaň, rok 2011	234

Město na druhou stranu významně podporuje činnost ambulantní služby K-centra, a to tak, že v dostatečné míře.

Co na území města chybí zcela, je poradenství pro abstinující drogové uživatele po léčbě a poradenství pro rodinné příslušníky drogových uživatelů či rodinné příslušníky drogových uživatelů potenciálních. S tím souvisí i nedostatečnost a nepřilíčná efektivnost programů primární prevence zaměřená na potenciální prvouživatele návykových látek. Základní školy nemají většinou kapacitu a prostředky věnovat se této problematice systematicky a dlouhodobě, byť se o to snaží.

Užívání omamných a psychotropních látek, jakož i celkový životní pocit frustrace a nezakotvenosti, ústí do zvýšené míry letitého vandalizmu v Prunéřově, tolerovaného apatickým okolím. Všeobecná devastace a rezignace správcovské firmy na více než nutnou údržbu objektů pak jen opět zpětně prohlubuje v obyvatelích lokality apatii či útěk k návykovým látkám, čímž se kruh uzavírá.

S neutěšenou situací v mnoha prunéřovských rodinách souvisí i závadové chování dětí z těchto rodin. Děti vyrůstají v prostředí posunutých norem (v porovnání s průměrnou rodinou společnosti) a často patologických vzorů. S hodnotovým žebříčkem většinové společnosti se setkávají v mnoha případech toliko ve školských zařízeních a tento je s hodnotovým žebříčkem jejich přirozeného prostředí v rozporu. Samozřejmě silnější vliv na jejich vývoj má svět, ve kterém jsou doma, ve kterém vyrůstají, nežli svět, do kterého docházejí z donucení jako do světa cizího, z kterého je žádoucí co nejdříve utéct, či se mu jak jen to jde vyhnout. Oddělení sociálně právní ochrany dítěte odboru sociálních věcí Města Kadaně řeší v podstatě takřka každou rodinu v Prunéřově, z většiny pro závadové chování rodičů, ale eviduje i poměrně značné množství případů závadového chování dětí a mládeže. Jeho práci chceme podpořit především poskytováním sociálně aktivizačních služeb pro rodiny s dětmi z IP města a zřízením Týmu pro děti a mládež, využívajícího metodu případových konferencí.

**Závadové chování dětí a mládeže podle OSPOD (počty klientů řešených kurátorem pro mládež – 2011)**

	trestná činnost	Přestupky	výchovné problémy	neomluvená absence	Jiné
Kadaň	19	18	41	8	4
- z toho Pruněřov	2	0	8	4	0

Zpracovaná Koncepce prevence kriminality uvádí tato nejvýznamnější bezpečnostní rizika v lokalitě Pruněřov:

- Neřešení situace sociálního vyloučení v Pruněřově se do budoucna může stát velmi problematické a 2km vzdálená lokalita se může velmi snadno stát konfliktní zónou – stačí navýšení produkce drog směrem do klidné Kadaně.
- Bezpečnostní riziko tedy plyne hlavně z pravděpodobné, byť přes policejní razie a šetření nikdy neprokázané, výroby a distribuce drog v Pruněřově.
- Dalším bezpečnostním rizikem je velká míra nekontrolované migrace v lokalitě.
- Místní Policie ČR trpí nedostatkem pracovníků.



**STRATEGICKÝ PLÁN LP KADAŇ-PODROBNÝ PLÁN**  
*s komentáři k prioritám a cílům*

# 1. oblast vzdělávání, volného času a rodiny

## **Priorita 1.1** pracovat s rodiči zejména předškolních (0-6) dětí (změnit nepodnětné prostředí) a zajistit účast dětí v MŠ

### ***Komentář:***

pod touto prioritou se soustředíme na předškolní vzdělávání dětí, dosažení jejich zralosti a zajištění podmínek pro zdravý osobnostní růst a vývoj. Cílem je úspěšný přechod dítěte do školního věku, tj. dítě připravené zdárně absolvovat povinnou školní docházku na běžné základní škole. Jsme si vědomi toho, že intervence zvenčí směrem k dítěti nestačí, proto nejsou naší cílovou skupinou jen děti, ale i jejich rodiče. Kromě práce s dítětem tak chceme změnit nepodnětné rodinné prostředí, ve kterém děti vyrůstají, ukázat rodičům jak přistupovat k dětem, jak je vychovávat, vzdělávat, obohacovat. V rodinách našeho zájmu chybí hračky, knížky, čtení pohádek, zpívání písniček, říkání říkanek, učení barev, názvů, tvarů, protikladů, synonym, nadřazených a podřazených pojmů, atp., ale i vštěpování základních hygienických návyků nebo principů společného chování. Neutěšená rodinná situace, nepodnětné prostředí a jiný hodnotový žebříček rodičů se pak odráží na vyspělosti dítěte v prvních rocích povinné školní docházky: dnes ze 38 pruněfovských školou povinných dětí dochází na běžnou základní školu pouhých 17, zatímco na základní školu praktickou, učenou dětem s lehkým mentálním postižením, celých 20! Jedno dítě pak navštěvuje speciální školu pro sluchově postižené. Je evidentní, že tento oproti majoritní populaci (v průměru 2% dětí ze všech školou povinných navštěvuje praktickou školu) obří nepoměr, nemůže mít příčinu v tak vysokém výskytu vrozeně snížené inteligence, ale kořeny musíme hledat ve výchově a prostředí, ve kterém dítě vyrůstá. A zatímco genetické predispozice lze měnit jen stěží, v případech socializačních hendikepů bezmocní nejsme.

Nechceme však brát rodičovskou roli na svá bedra, nýbrž změnu chceme uskutečnit se samotnými rodiči.

Nástroje, kterými změny chceme dosáhnout, jsou tak rozděleny na ty zaměřené na děti a na ty zaměřené na rodiče, přičemž jich ale hodláme využít především společně, komplementárně. Tak je předškolní klub doprovázen rodičovským centrem, tak sociálně aktivizační služby pro rodiny s dětmi pracují s rodinou jako celkem.

Co se institucionální péče týče, jsme toho názoru, že integračním opatřením par excellence je mateřská škola, a to z toho důvodu, že do ní a) děti docházejí dlouhodobě a b) že se v ní setkávají nejrůznější sociální, kulturní a etnické skupiny společnosti. Podíváme-li se na Pruněrov, navštěvuje dnes z dvanácti dětí ve věku 3-6 let nějaké předškolní zařízení čtvrtina, ale vesměs se jedná o děti v posledním roce před školním věkem, a z těchto 3 dětí chodí do MŠ jen jedno, zbylé dvě do přípravné třídy při praktické škole (do této třídy s nimi chodí další 3 děti z Pruněrova, které mají odklad nástupu do 1.třídy ZŠ). Tento stav chceme změnit, naším cílem je dostat v příštích třech letech do mateřských škol z 19 pruněfovských dětí ve věku 0-6 let alespoň 7 dětí, a to pokud možno dříve než v posledním předškolním ročníku, a 12 z těchto 19ti protáhnout předškolním klubem (doprovázeným rodičovským centrem) přímo v Pruněrově, který chápeme jako první

stupeň, první krok na cestě do školky. Děti, které se nepodaří umístit do mateřské školy, budou při doporučení školského poradenského zařízení navštěvovat přípravnou třídu.

Naším cílem není ale toliko lokalita Prunéřov, stejně či podobně chceme pracovat i s dětmi a rodiči v lokalitách Kadaně, kde zaznamenáváme zvýšený počet sociálně vyloučených rodin, byť v kulisách standardního městského sídliště.

### Hlavní cíle:

#### **1.1.1 80 rodičů je do roku 2014 podchyceno v prarodinných službách**

##### ***Komentář:***

S rodiči chceme pracovat i samostatně, ale zejména a především spolu s dětmi. A to jak jejich účastí na aktivitách předškolních klubů, tak jejich účastí na akcích pro děti, kde se mohou setkat s rodiči z majority.

Předpokládáme, že rodičovská centra jakož i jednorázové akce budou navštěvovat zejména rodiče podchycení službou SAS, čili realisticky stavíme maximum podchycených rodičů na roveň počtu rodičů podchycených právě touto službou.

<b>SPECIFICKÉ CÍLE / KROKY</b>	<b>termín</b>	<b>Zodpovědnost</b>	<b>Zdroje</b>	<b>plnění</b>
<b><i>1.1.1.1 12 rodičů dochází do rodičovského centra v PRU v průběhu příštích tří let</i></b>				
i. jsou vybrány prostory v Prunéřově vhodné pro rodičovské centrum	Červen 2012	Město+ Radka		
ii. je vybrán poskytovatel služby předškolní klub a rodičovské centrum	Červen 2012	Město		Splněno:Radka
iii. je podán projekt (záleží na výzvě; Radka ale již jeden v hodnocení)	Září 2012	Radka		Splněno
iv. služba je spuštěna (záleží na výzvě, Radka ale již jeden v hodnocení)	Leden 2013	Radka	OPVK, dárci	
<b><i>1.1.1.2 8 rodičů dochází do rodičovského centra Radky v Kadani</i></b>				
i. je provedena depistáž rodin v Kadani; zjištěny aktuální potřeby rodičů (září 2012)	Září 2012	Radka		

ii. je vymyšlen způsob změny stávajících aktivit MCR, kde budou zakomponovány aktivity na uspokojení potřeb CS	Září 2012	Radka		
iii. je podán projekt. (záleží na výzvě)	Září 2012	Radka		
iv. služba je spuštěna	Leden 2013	Radka	OPVK	
v. služba je propagována u rodičů z CS	průběžně	Radka		
<b>1.1.1.3 48 rodin (80 rodičů) ročně je klientelou služby SAS (terénní i ambulantní složkou) v SVL Pru+Ka</b>				
i. služba je dimenzována v IP města	Srpen 2012	Město + ASZ		Splněno
ii. je podán IP města (podle schválení investičního projektu)	Září 2012	Město + ASZ		
iii. je vybrán dodavatel služby	Konec 2012	Město	OPLZZ	
iv. služba je spuštěna	Začátek 2013	Město+dodavatel	OPLZZ, IOP	
<b>1.1.1.4 15 rodičů z CS (z Pruněrova +7 z Kadaně) je od roku 2013 zapojeno minimálně do 6 akcí s účastí rodičů z majority</b>				
i. je vytvořen harmonogram akcí kol, školek, DDM s účastí rodičů	Září 2012	Radka		
ii. jsou propagovány u rodičů z CS (Radka, průběžně)	průběžně	Radka	OPVK, OPLZZ	
iii. je vymyšlen způsob zapojení rodičů z CS (Radka+MŠ+ZŠ+DDM.; ad hoc před každou akcí Radka+organizátor)	Ad hoc	Zúčastnění partneři	OPVK, OPLZZ	

### 1.1.2 22 dětí z CS dochází v příštích třech letech do předškolního klubu pro děti 3-6 let

#### **Komentář**

předškolní kluby chápeme jako nikoli metu, ale spíš prostředek k tomu jak dostat co nejvíce dětí do mateřské školy. Nechceme vzdělávací a socializační aktivity stavět segregáčně, ale jsme si vědomi velkého skoku z ničeho do mateřské školy, proto vidíme jako žádoucí mezistupeň v podobě předškolního klubu; počty jsou odvozeny realisticky a) od počtu dětí v předškolním věku v Pruněrově a b) od kapacitních možností o.s. Radka, které je provozovatelem Klubu v Kadani a aspiruje na totéž v Pruněrově



<b>SPECIFICKÉ CÍLE / KROKY</b>	<b>termín</b>	<b>zodpovědnost</b>	<b>zdroje</b>	<b>Plnění</b>
<b>1.1.2.1 12 dětí z CS dochází do předškolního klubu v Pruněrově ročně</b>				
i. jsou vybrány prostory v Pruněrově vhodné pro předškolní klub/rodičovské centrum	Červen 2012	Město + Radka		
ii. je vybrán poskytovatel služby předškolní klub a rodičovské centrum	Červen 2012	Město		Splněno
iii. je podán projekt (podle výzvy, Radka již jeden hodnocení)	Září 2012	Radka		splněno
iv. služba je spuštěna (podle výzvy, Radka již jeden v hodnocení)	Leden 2013	Radka	OPVK	
<b>1.1.2.2 10 dětí z CS dochází do předškolního klubu v Kadani</b>				
i. je provedena depistáž rodin z Kadaně; zjištěny aktuální potřeby dětí	Září 2012	Radka		
ii. je vymyšlen způsob částečné změny stávajících aktivit MCR, kde budou zakomponovány aktivity na uspokojení potřeb CS	Září 2012	Radka		
iii. je podán projekt. (podle výzvy)	Září 2012	Radka		
iv. služba je spuštěna (podle výzvy)	Leden 2013	Radka	OPVK	
v. služba je propagována u rodičů z CS	průběžně	Radka	OPVK	

### **1.1.3 v příštích třech letech navštěvuje 17 dětí z CS (7 z PRU+10 z KA) pravidelně MŠ**

#### **Komentář**

do mateřské školy chceme z důvodů uvedených shora dostat co nejvíce dětí z cílové skupiny; kapacitně jsou na to kadaňské MŠ připraveny již dnes, stejně tak jako podle vyjádření vedení MŠ nepocítí na rozpočtu případné umístění dětí bez povinnosti platit školné i v nižších než posledním předškolním ročníku (jednalo by se o děti, jejichž rodiče mají doložen nízký příjem-bez ohledu na etnicitu!!!), neboť s výkyvy v rozpočtu jsou zvyklé úspěšně pracovat již dnes, kdy se jim rok od roku mění počet předškoláků (ze zákona osvobozených od placení školného) až o 15 dětí na jednu školku. Pročež není třeba žádat po Městě, aby za ekonomicky slabé rodiče školné školám doplácelo. Větší účasti dětí ze sociálně vyloučených lokalit ve školkách chceme dosáhnout pomocí služeb, které dokáží rodiče motivovat a podpořit v zájmu o vzdělání jejich dětí, pomocí průběžné informační kampaně, pomocí společných akcí předškolního klubu a školek, pomocí účasti

rodičů a dětí na dnech otevřených dveří MŠ, pomocí spolupráce sociálních služeb s orgánem sociálně právní ochrany dítěte, pomocí zlepšení dopravní obslužnosti pruněrovské lokality a případným využitím možnosti transferů sociálních dávek určených na děti v odpovídající výši přímo na účty mateřských škol.

<b>SPECIFICKÉ CÍLE / KROKY</b>	<b>termín</b>	<b>zodpovědnost</b>	<b>zdroje</b>	<b>plnění</b>
i. rodiče jsou motivováni a informováni prostřednictvím SAS (IP města)	Od 2013	Město+dodavatel	OPLZZ, IOP	
ii. rodiče jsou motivováni a informováni prostřednictvím předškolního klubu a rod.centra	Od 2013	Radka	OPVK	
iii. rodiče jsou motivováni a informováni prostřednictvím TP (IP města)	Od 2013	Město	OPLZZ	
iv. rodiče jsou motivováni a informováni prostřednictvím NZDM (starší sourozenci)	Od 2013	Město+dodavatel	OPLZZ	
v. rodiče jsou motivováni a informováni prostřednictvím ZŠ (učitelé: před zápisem do MŠ mladší sourozenci žáků ZŠ)	Od 2013	Školy		
vi. rodiče jsou motivováni a informováni prostřednictvím OSPOD-direktivně ?	Od 2013	OSPOD		
vii. je zaveden ranní autobus z Pruněřova: jízdné	Červenec 2012	Město	Město	
viii. doprovod <b>rodičů</b> a dětí z VS nebo APK se zapojením OSPODu a jeho IP s klientem	Září 2012	Město	MVČR,MPSV	
ix. MŠ jako zvláštní příjemce (stravné, školné-nejsou-li osvobozeni)-dohoda MŠ+město+ÚP+rodiče	Od 2013	Město + MŠ		

#### **1.1.4 30 dětí ze sociokulturně znevýhodňujícího prostředí se každý rok připravuje na vstup na ZŠ v přípravné třídě**

##### ***Komentář***

týká se v našich úvahách hlavně dětí, které nenastoupí do MŠ (ale obě množiny se mohou prolínat); o zařazení dítěte do přípravné třídy musí požádat rodič a doporučit je pedagogicko psychologická poradna nebo speciální pedagogické centrum; v Kadani máme možnost otevřít 2 přípravné třídy při Základní škole praktické, každou maximálně pro 19 dětí (včetně výjimek); minimální počet dětí k otevření přípravné třídy je 7; s obsazeností nemá ZŠ praktická problémy, proto lze předpokládat i plný počet dětí ve třídách; ne každé dítě ovšem je

ze sociokulturně znevýhodňujícího prostředí; z řad naší CS tedy nastavujeme hodnotu indikátoru na 30 dětí ročně za celou Kadaň

<b>SPECIFICKÉ CÍLE / KROKY</b>	<b>termín</b>	<b>zodpovědnost</b>	<b>zdroje</b>	<b>plnění</b>
i. zajistit dostatečný počet přihlášek (doporučení PPP, TP, SAS, ZŠ)-	analogicky cíli 1.1.3			
ii. podpora pravidelné docházky do předškolního ročníku (PPP, TP, SAS)	analogicky cíli 1.1.3			

## **Priorita 1.2** zvýšit účast dětí ze sociokulturně znevýhodňujícího prostředí na středním stupni vzdělávání

### ***Komentář:***

Díky zanedbanosti předškolní přípravy a následnému neúspěšnému působení na základním stupni vzdělávání (až hrozivě často orámovanému přestupem na praktickou školu), jakož i díky nulové motivaci dětí (a jejich rodičů) vzdělávat se dál, kdy není viditelná odměna v podobě lepšího uplatnění na trhu práce, ale schází též (u majoritní populace tolik obsažený) výchovný prvek odloženého požitku něco za něco, protože je košile bližší než kabát, respektive dávky státní sociální podpory a dávky v hmotné nouzi bližší než mzda (tím spíše, pokud minimální mzda se výši sociálních dávek blíží a v případě exekucí padá dokonce pod ní), díky absenci pozitivních vzorů ve svém okolí, ale i díky nesprávné volbě oboru, nebo díky zhoršené prostorové dostupnosti středního stupně vzdělávacího systému a bídné ekonomické situaci rodiny, díky tomu všemu drtivá většina dětí z naší cílové skupiny i když na střední školu nebo učiliště nastoupí, odchází z něj záhy, v podstatě během prvního pololetí. Tento fenomén se ale netýká jen dětí ze sociálně vyloučených lokalit. Podle údajů ze Střední odborné školy služeb a středního odborného učiliště v Kadani předčasně ukončilo studium ve školním roce 2010/2011 110 z 500 žáků školy (!), a jen 16 z toho přestupem na školu jinou. Pokud je to souhrnně 1 z 5ti žáků, který školu nedokončí, v případě dětí z Prunéřova je tento poměr více než opačný. 1 z 5ti totiž nějakou střední školu vůbec studuje.

Podpořit účast a úspěšnou účast dětí na středním vzdělávacím stupni chceme v následujících třech letech podporou dětí v uspívání na běžných základních školách (kromě již výše pojednané předškolní přípravy a práce s rodiči to znamená instalaci asistentů pedagoga a široký program doučování, vedle doučování v klubech jako je NZDM pak zejména doučování v rodinách), intenzivnějším a kvalitnějším kariérovým poradenstvím pro 8. a 9.ročníky základních škol, motivačními prvky jako je stipendium nebo předběžná smlouva se zaměstnavateli, a rozšířením nabídky vhodných oborů přímo v Kadani.

V následujících dvou letech končí povinnou školní docházku v Kadani 271 dětí, z toho 8 z Pruněřova, z toho 6 na praktické škole.

**Hlavní cíle:**

**1.2.1 počet dětí ze SVL, které uspějí na běžné ZŠ a nebudou přeřazeni na ZŠ praktickou se do tří let v ročním průměru zvýší o 50%**

***Komentář***

udržení dětí v hlavním vzdělávacím proudu je jedním z předpokladů pokračování jejich další vzdělávací kariéry, byť to neplatí beze zbytku-zvláště v případě praktických škol, které mají navazující střední stupeň vzdělání lze zaznamenat poměrně nezanedbatelné procento jejich žáků, kteří ve studiu pokračují i po ukončení povinné školní docházky; problémem je ale jejich uplatnění na trhu práce; s pomocnými obory díru do světa neudělají a jiné jim jsou v podstatě s praktickou školou nedostupné; proto je důležité podpořit dítě na běžné základní škole, kdy se mu otevírá po jejím skončení širší paleta možností profesní orientace; nejde nám o to udržet děti v hlavním vzdělávacím proudu za každou cenu všechny (tento cíl nesmí být chápán jako útok na praktické školy: vůbec nechceme zpochybnit jejich význam a kvalitní práci tam, kde dítě přes všechny snahy nedokáže uspět v hlavním vzdělávacím proudu), ale jen ty, které v něm s pomocí zatím nevyužívaných nástrojů udržet lze: ve školách chceme zavést asistenty pedagoga, chceme více a intenzivněji doučovat, především v rodinách, kde má taková intervence dopad nejen na děti samotné, ale i na jejich rodiče, kteří si uvědomí, že dítě potřebuje na domácí přípravu stůl, klid a vymezený čas, a přinejlepším se naučí s dítětem sami učit, a také chceme přimět rodiče, aby svým dětem nevybírali školu podle toho, kam chodí sourozenec nebo kam chodili oni sami; samozřejmě největší roli sehraje v tomto cíli výše pojednaná předškolní příprava

<b>SPECIFICKÉ CÍLE / KROKY</b>	<b>termín</b>	<b>zodpovědnost</b>	<b>zdroje</b>	<b>plnění</b>
<b>1.2.1.1 zřídit asistenty pedagoga od školního druhého pololetí školního roku 2012/13 v počtu odpovídajícím potřebám škol</b>				
i. budou prezentovány příklady dobré a špatné praxe	Září 2012	Světlo, ZS praktická, ASZ		
ii. školy se rozhodnou	říjen 2012	Základní školy		
iii. předvýběr potenciálních asistentů (kontakty R.Tirpák)	Listopad 2012	Školy + ASZ		

iv. jsou podány žádosti o dotace na MŠMT, případně OPVK	Konec 2012	Školy + ASZ		
v. asistenti jsou na školách	Únor 2013	Školy	MŠMT,OPVK	
<b>1.2.1.2 zavést službu doučování včetně doučování v rodinách pro nejméně 40 dětí</b>				
i. ředitelé ZŠ dodají počty adeptů	Září 2012	školy		V plnění
ii. s potenciálními realizátory zvolit vhodnou podobu aktivity (samostatný projekt, součást většího projektu, dobrovolníci /ÚJEP, zdravotní škola CV, VS, VOŠ, Radka: dobrovolnické centrum)	Říjen 2012	ASZ		
iii. rozdělit role, najít partnery	Říjen 2012	ASZ		
iv. podat projekt: podle výzvy (max. konec roku)	2.polovina 2012	ASZ + nositel	OPVK,MŠMT	
v. nebo vyčlenit jednoho TP města (ze 4 na PRU)	Od 2013	město	OPLZZ	
<b>1.2.1.3 práce s rodiči dětí školou povinných za účelem přerušení generačně předávaného výběru těžké školy</b>				
posílením terénních programů, zavedením služby SAS v Prunéřově a jejím posílení v Kadani a vytvořením Týmu pro mládež pod vedením OSPOD (viz.všude jinde)				
<b>1.2.1.4 předškolní příprava (viz výše)</b>				

## 1.2.2 40% dětí zařazených do vzdělávacích a podpůrných programů úspěšně dokončí střední školu

### **Komentář**

Preferovanou strategií rodičů ze sociálně vyloučených lokalit a koneckonců i dětí samotných je evidovat potomka po skončení povinné školní docházky na úřadu práce. Byť si většina dětí podá přihlášku na střední školu nebo učiliště, jen minimum na ní v září skutečně nastoupí, a obrovské procento z nich končí školu předčasně, již během prvního pololetí. (Nejen) v případě Kadaně se zde kumulují více příčin, proč tomu tak je: jednak rodiče nevidí ve vzdělání svých dětí smysl, nevidí kauzalitu mezi stupněm vzdělanosti a šancemi uplatnit se na trhu práce, a je třeba říct, že ji do jisté míry nevidí oprávněně, neboť starší generace, ač mnohem více vyučená, práci nemá taktéž (kdy

došlo k dublovanému efektu ekonomické transformace po roce 1989: v průmyslovém regionu ztratilo práci množství lidí bez rozdílu, a ti s připisanou etnicitou Romů první, a dnes ji mezi ostatními hledají s nejmenšími vyhlídkami na úspěch). Inverzně pak děti nevidí kolem sebe pozitivní vzory, v podstatě chodit do školy ještě po 14. roce života je statusová prohra, kdy vaši vrstevníci již čile kšeftují, lelkují či nosí domů jakkoli poctivě nebo nepoctivě vydělané peníze. Představa o světě dospělosti je zkrátka u dětí dospívajících v rodinách a lokalitách našeho zájmu výrazně modulovaná tím, s čím se setkávají denně kolem sebe a jen marginálně tím, co jim řekne výchovný poradce či učitel občanské nauky. S tím souvisejí i nereálné představy o světě práce a neadekvátní sebehodnocení (oběma směry), vedoucí k nesprávné volbě oboru nebo k rezignaci na volbu jakoukoli. Nezanedbatelným důvodem slabé účasti či vysoké neúspěšnosti dětí ze soc.vyloučených lokalit na středním stupni vzdělávání je ekonomická situace jejich orientační rodiny, která neumožňuje dítě ve studiu podporovat, obzvlášť musí-li dojíždět. A můžeme k tomu přidat i strach či šok z neznámého prostředí, a stigmatizaci barvou pleti a adresou bydliště u nových spolužáků, s kterou se dítě na základní škole potká méně a pokud je jako v Kadani tak vysoké procento romských dětí umístěno do jedné školy (v tomto případě praktické), takřka vůbec. O to těžší je samozřejmě se s projevy pohrdání a deklasace vyrovnat ve pubertálním či adolescentním věku.

Na všechny tyto aspekty myslíme a zvýšit úspěšnou účast dětí na středních školách a učilištích chceme koktejlem na ně reagujících nástrojů. Budeme pracovat s rodiči dětí a ovlivňovat jejich postoj ke vzdělání, budeme zábavnou formou představovat dětem na základních školách a dětem v klubech svět dospělosti, hrát hry na dospělost, upravovat sebehodnocení dětí, představovat varianty životních rozhodnutí a jejich důsledky, zajistíme v posledních dvou ročnících ZŠ pravidelné návštěvy středních škol a praktické ochutnávky oborů pod vedením personálu střední školy, otevřeme nové učební obory v Kadani, za nimiž se musí dnes složitě a draze dojíždět, využijeme stipendijní programy a zapojíme do motivace dětí i zaměstnavatele. K tomu podpoříme děti v přípravě na střední školu a během studia doučováním. Jako osmyslnění vzdělávacích aktivit v očích mládeže necht' slouží úspěšně zaměstnaní z jejich okolí. O to se staráme a popisujeme jak ve skupině Zaměstnávání.

<b>SPECIFICKÉ CÍLE / KROKY</b>	<b>termín</b>	<b>Zodpovědnost</b>	<b>zdroje</b>	<b>plnění</b>
<b><i>1.2.2.1 kariérové poradenství pro 8. a 9. třídy předprofesní příprava, polytechnická praxe, interaktivní besedy, deskové, interaktivní a počítačové hry na život C'est la vie, Ghatt Out, stipendijní (sponzorský) program firem): ZŠ, SŠ, NNO, ÚP, zaměstnavatelé</i></b>				
i. shodnout se na formě projektu na kariérové poradenství	květen 2012	ASZ + partneři		splněno
ii. vybrat hlavního nositele a partnery (SŠ, ZŠ, NNO, ÚP)	Červen 2012	ASZ		V plnění
iii. oslovit zaměstnavatele a dohodnout stipendijní program	Září 2012	ASZ + AMOS		
iv. podat projekt (do OPVK): podle výzvy	Září 2012	ASZ + AMOS		

v. spustit	Únor 2013	AMOS	OPVK	
<b>1.2.2.2 bohatší nabídka oborů v Kadani</b> (z dostupnit vzdělání): září 2013; AMOS				
<b>1.2.2.3 příprava na střední školu: doučování</b>				
i. v NZDM (IP města)	viz 1.2.1.2			
ii. v rodinách (MŠMT, OPVK)	viz 1.2.1.2			
<b>1.2.2.4 stipendijní program firem: motivace vzdělávat se pro konkrétní pozici</b>				
i. podat projekt na kariérové poradenství s komponentou stipendijního programu (podle výzvy)	Září 2012	AMOS + ASZ		
ii. dohodnout se zaměstnavateli rámcem	Konec 2012	AMOS + ASZ		
iii. připravit smlouvy zaměstnavatel-škola-rodič	Jaro 2013	AMOS + ASZ		
iv. spustit (od šk.roku 2013/14)	Září 2013	AMOS		
<b>1.2.2.5 motivace rodičů prostřednictvím TP a SAS</b>				
Analogicky cíli 1.1.3				
<b>1.2.2.6 motivace dětí prostřednictvím NZDM 15-26</b>				
Analogicky cíli 1.1.3				
<b>1.2.2.7 využití stipendijního programu Pátia+ČvT</b>				
i. výběr koordinátora pro kadaňsko	Konec 2012	ASZ		
ii. propagace u dětí a rodičů (školy, NZDM, TP, SAS, průběžně)	průběžně	Koordinátor		
iii. využití (od šk. roku 2013/14)	Září 2013	Koordinátor		

### 1.2.3 10 kadaňských nezaměstnaných v evidenci ÚP z řad CS ve věkové skupině 16-26 let se vrátí ve školním roce 2013/14 do školních lavic

#### **Komentář**

Jak se u cíle předešlého zaměřujeme na děti končící povinnou školní docházku a chceme co nejvíce z nich posunout v procesu vzdělávání o krok dál, zde se nám jedná o ty, kteří se již po vychození základní školy ocitli na úřadu práce. Jakkoli bude tvrdým oříškem dostat tuto skupinu zpět do školních lavic (a oč déle již je mimo ně, o to tvrdším), nechceme se vzdát ani této snahy. Leč, jak vidno z kvantifikace, jsme realisté a cíl je nastaven skromně. Praxe z jiných lokalit (Most, Litvínov) nám ale dává naději, že cíl není nesplnitelný.

Na tomto místě mluvíme o snaze motivovat a podpořit evidované na ÚP směrem k dennímu studiu řádného studijního či učebního oboru. Snahu dostat nezaměstnané se základním vzděláním do (re)kvalifikačních kurzů pojednáváme v oblasti zaměstnávání.

<b>SPECIFICKÉ CÍLE / KROKY</b>	<b>termín</b>	<b>Zodpovědnost</b>	<b>zdroje</b>	<b>plnění</b>
i. je zmapován trh práce-nabídka oborů	Leden 2013	Radka, Světlo, ÚP	OPLZZ	
ii. je zmapována poptávka po středním stupni vzdělání u mládeže a mladých dospělých v evidenci ÚP	Leden 2013	Město (TSP) +ÚP	OPLZZ	
iii. potenciální studenti se zúčastní dnů otevřených dveří SŠ	Leden 2013	Radka, Světlo, město	OPLZZ	
iv. je-li u zvoleného oboru potřeba, dodělají si zájemci s neúplným základním vzděláním 9.třídou ZŠ (lze na SŠT v Mostě)	Ad hoc	Radka, Světlo, město	OPLZZ	
v. mládež a mladí dospělí se dostaví k přijímačkám a následně k zápisu ke šk.roku 2013/14	Jaro 2013	Radka, Světlo, město	OPLZZ	
vi. je zajištěn počáteční investice do pomůcek	Září 2013	?	?	

### **Priorita 1.3 posílit zájem o volnočasové aktivit pro děti a mládež a účast na nich**

#### **Komentář**

Do tohoto místa jsme se soustředili na vzdělávání dětí a mládeže a na výchovu k rodičovství, ale jistě důležitou roli jak pro osobnostní rozvoj dětí, tak z hlediska prevence sociálně patologických jevů dokáže sehrát smysluplné trávení volného času: tzv. volnočasové aktivity především pravidelného, ale i jednorázového charakteru, zájmové kroužky, klubové aktivity, tábory, výlety, exkurze, sportovní soutěže či kulturní podniky. Aktivity tohoto druhu zaměstnávají děti, budují sounáležitost, toleranci, smysl pro spolupráci, rozvíjejí jejich morálně



volní vlastnosti, perceptivní i kognitivní dovednosti, a jsou taktéž vhodným prostředkem k nenásilnému předkládání pozitivních nepatologických vzorů z řad dospělých (vedoucí), mládeže (tutoři) či vrstevníků (peři). Formou hry lze dětem předat leckteré důležité hodnoty a informace, které by „školním“ podáním po nich pro jeho nezáživnost sklouzly.

Preferujeme zapojení dětí ze sociálně vyloučených lokalit do zájmových a volnočasových aktivit ve městě poskytovaných standardními institucemi (jako je Dům dětí a mládeže, sportovní oddíl, junák, etc.), ale nevyhneme se nutnosti zřídít či posílit stávající aktivity na sociálně vyloučené děti speciálně zaměřené, ať svoji nízkoprahovou formou, umístěním přímo v lokalitě či charakterem náplně činnosti. Leč integrace je naším cílem, nikoli segregace, a tak aktivity pro Prunéřovské musejí být vnímány (analogicky vztahu předškolní klub-mateřská škola) jako schody k institucím „pro všechny“. Mezi nimi však najdeme aktivity, které svojí povahou čistě nenahrazují naši cílovou skupinou příliš nenavštěvované „institute pro všechny“, ale jsou od nich odlišné: máme na mysli především nízkoprahové zařízení pro děti a mládež, které neslouží jen k trávení volného času, ale jako sociální služba pracuje s klienty mnohem intenzivněji a širší, a především jinak než dokáží (a než jak musí) s frekventanty pracovat kroužky a oddíly.

Dnes se děti a mládež ze sociálně vyloučených rodin objevují v aktivitách zejména služeb NZDM (ve městě a omezeně i v Prunéřově) a SAS (ve městě), případně fakultativních aktivitách služby terénní programy v Prunéřově. Dům dětí a mládeže přiláká děti z CS jen na akce jako je diskotéka. Přitom ekonomické důvody v tom být nemohou, neboť kroužky v Kadani stojí kolem 100-200 Kč na rok. Spíše roli sehrává neznámý kolektiv, vzdálenost a rozdělování na „my“ a „oni“, jakož i nenavýknutí na pravidelný režim a slabá nebo žádná podpora (a kontrola) ze strany rodičů, včetně (ne)ochoty odvádět děti do kroužku a vyzvedávat je z něj. Školní aktivity v době mimo vyučování vedené učiteli zase podle referencí z terénu nejsou atraktivní pro jejich spjatost s autoritami pedagogů (která je autoritou jiného typu). Na rozdíl od celkem slušné nabídky pro děti pokulhává ve městě nabídka pro mládež nad 15 let.

### Hlavní cíle:

#### **1.3.1 20 dětí a mládeže ze SVL je do tří let zapojeno do zájmových a volnočasových aktivit mimo sociální služby**

##### ***Komentář***

Zde se věnujeme aktivitám mimo registrované sociální služby NZDM a SAS, a to buď těm, které jsou již dnes v nabídce zavedených institucí (DDM, sportovní oddíly, jiné zájmové kroužky a oddíly, tábory) nebo novým (pouliční liga)

<b>SPECIFICKÉ CÍLE / KROKY</b>	<b>termín</b>	<b>zodpovědnost</b>	<b>zdroje</b>	<b>plnění</b>
<b>1.3.1.1 dostat děti a mládež z CS do stávajících kroužků</b>				
i. je zmapována nabídka a podmínky	Září 2012	ASZ		

ii. propagace: společné akce, náborů (NZDM), jednorázové akce pro veřejnost	Od září 2012	Město, Radka, Světlo		
iii. zapojení působí jako vzory pro nezapojené (sněhová koule)	průběžně	Město, Radka, Světlo		
<b>1.3.1.2 nabídnout dětem a mládeži aktivity nové</b>				
i. je zmapována poptávka dětí a mládeže ze SVL	Září 2012	Město, Radka, Světlo, školy		
ii. je srovnána stávající nabídka s poptávkou	Září 2012	ASZ		
ii. jsou případně otevřeny nové kroužky	Od 2013	Město, Radka, Světlo		
<b>1.3.1.3 přivést autority, nepatologické vzory a zapojit je do akcí s dětmi a mládeží (tutoři mládežníci pro děti, úspěšní Roma dospělí)</b>				
<b>a) v NZDM (starší mohou vést tutorsky mladší)</b>				
i. zabezpečit metodiku tutorství (peer aktivit)	Srpen 2012	Radka + ASZ		
ii. vepsat do popisu služby NZDM v IPO	Srpen 2012	Město + ASZ		
iii. podat IPO (v návaznosti na investiční projekt města)	Září 2012	Město + ASZ		
iv. je znám dodavatel	Prosinec 2012	město	OPLZZ	
v. služba je spuštěna (podle konce investičního projektu)	Jaro 2013	Město+dodavatel	OPLZZ, IOP	
<b>b) sportovní aktivity</b>				
i. najít smysluplný profil nabídky vzorů: průzkum v Prunéřově a ve vybraných lokalitách Kadaně	Léto 2012	Město (TSP), Světlo (TSP)		
ii. najít vzory samotné (futsalisté-Betis /malá kopaná/, tanečníci-Heková, Holubová)	Září 2012	Město, p.Tirpák, p.Holubová		
iii. připravit úvodní aktivitu (motivační): září 2012 (nebo podle typu aktivity až po kolaudaci nového hřiště: jaro 2013 ?)	Podzim 2012 nebo jaro 2013	Město, p.Tirpák		
iv. narýsovat podobu soutěže (tréninky, turnaje, doprovodné akce)	Podzim 2012	ASZ, město		
v. podat projekt <b>nebo</b> mít jako fakultativní činnost NZDM	Přelom	město	MVČR, Kraj,	

(rozhodnutí: červenec 2012)	2012/2013 <b>nebo</b> Září 2012		Nadace O2, ČEZ, Vodafone, OPLZZ	
vi. spustit (podle hřiště)	Březen 2013	město	dtto + IOP	

### 1.3.2 170 dětí a mládeže z CS je zapojeno ročně do aktivit NZDM jako sociální služby

#### **Komentář**

Nízkoprahové zařízení pro děti a mládež má jako sociální služba na rozdíl od zájmových kroužků a volnočasových aktivit důležitou socializační, výchovnou, vzdělávací, asistenční a poradenskou roli (výchova k rodičovství, kariérové a pracovní poradenství, doučování, nácvik rolí, řešení konfliktů s okolím, individuální sociální poradenství, primární prevence, krizová intervence,...), nelze ho tedy redukovat jen na nabídku trávení volného času. Ta je ovšem samozřejmě jeho součástí, ať už v rámci registrace služby nebo v podobě jejích fakultativních aktivit.

<b>SPECIFICKÉ CÍLE / KROKY</b>	<b>termín</b>	<b>zodpovědnost</b>	<b>zdroje</b>	<b>plnění</b>
<b>1.3.2.1 dostat děti a mládež z CS do NZDM v Pruněřově (50 ročně)</b>				
i. je podán IP města: NZDM 15+ jako jedna z aktivit IP města (OPLZZ 3.2, plus zázemí IOP 3.1b)	září 2012	Město + ASZ		
ii. služba je propagována v terénu a na školách	Od ledna 2013	Dodavatel + město	OPLZZ	
iii. služba je poskytována	Jaro 2013	Město + dodavatel	OPLZZ, IOP	
<b>1.3.2.2 minimálně udržet stávající kapacitu NZDM v Kadani (Světlo): 121 klientů ročně</b>				
i. uspět v dotačním řízení MPSV	Podzim 2012	Světlo		
ii. uspět ve VŘ IP kraje OPLZZ 3.2	Až bude	Světlo		

### 1.3.3 40 dětí a mládežníků z CS je ročně zapojeno do volnočasových, zájmových a socializačních aktivit SAS jako sociální služby

#### **komentář**

sociálně aktivizační služby pro rodiny s dětmi pracují s rodinou jako celkem; setkali jsme se s nimi již u priority 1.1, kde nám šlo o rodiče dětí a o děti v předškolním věku; zde se k službě vracíme z toho důvodu, že její buď přímou součástí (v rámci registrace) nebo fakultativní činností mohou být zájmové, volnočasové a výchovné a vzdělávací aktivity pro děti (zájmové kroužky, nápravné kroužky, výlety, tábory, akce...)

<b>SPECIFICKÉ CÍLE / KROKY</b>	<b>termín</b>	<b>zodpovědnost</b>	<b>zdroje</b>	<b>plnění</b>
i. služba SAS je vepsána do IP města jako jeho klíčová aktivita (léto 2012)	Srpen 2012	ASZ + Město		
ii. součástí popisu KA je i uskutečnění pobytových a příměstských táborů	Srpen 2012	ASZ + město		
iii. IP města je podán (po schválení investičního projektu)	Září 2012	Město + ASZ		
iv. je vybrán dodavatel	Konec 2012	Město	OPLZZ	
v. služba je spuštěna	Začátek 2013	Město + dodavatel	OPLZZ, IOP	
vi. prostřednictvím služby jsou děti a mládež z klientských rodin motivováni účastnit se zájmových kroužků dodavatele či jiných organizací ve městě	průběžně	dodavatel	OPLZZ	
vii. prostřednictvím služby se děti účastní tematicky zaměřených táborů (4x ročně po celou délku projektu)	2013-2015	dodavatel	OPLZZ	

## 2. oblast zaměstnávání

Všechny níže uvedené priority a cíle staví dohromady systém prostupného zaměstnávání. Ten má krok po kroku prostřednictvím podpůrných opatření podle individuálních potřeb dovést osoby bez práce, osoby z minimální pracovní zkušeností a osoby s žádnými nebo zkrácenými představami o fungování světa zaměstnání na legální trh práce a pomoci jim na něm uspět: vštípit jim návyky, dovednosti a kompetence, bez kterých se na trhu práce neobejdou, zorientovat je, vzdělat v konkrétních dovednostech, zacvičit, změkčit přechod do neznámého prostředí a vytvořit pro ně pracovní příležitosti.

Systém bude fungovat jako motivační a zásluhový a měl by být výhodný pro všechny klíčové aktéry: pro nezaměstnané samotné (získají práci, ve které se udrží), pro obec (sníží se nezaměstnanost a na budování obce se budou podílet místní obyvatelé), pro úřad práce a provozovatele veřejné služby (jejich klientela bude motivována dopracovat hodiny na veřejné službě), pro neziskové organizace (smysluplný, zodpovědný a nerizikový výběr účastníků jejich zaměstnancích projektů) a konečně hlavně pro zaměstnavatele, kteří nebudou „kupovat zajíce v pytli“.

Zásluhovost a motivační aspekt systému spočívá v tom, že osoby, které se osvědčí v jeho nižších stupních (veřejná služba, veřejně prospěšné práce) budou doporučovány do stupňů středních (pracovně poradenské programy, místa na zkoušku, sociální firmy jako tréninková pracoviště) a vyšších (dotovaná pracovní místa, místa vytvořená sociálně odpovědným zadáváním veřejných zakázek města). Při úspěšném postupu systémem a za pomoci intervence v podobě poradenských a sociálních služeb pak lze i dlouhodobě nezaměstnaného úspěšně (tj. trvale) umístit na otevřeném trhu práce.

Základními nástroji pro funkčnost systému v Kadani budou v příštích měsících a letech kromě podpůrných sociálních služeb pro jednotlivce i celé rodiny (a kromě podpory vzdělávání dětí a mladistvých) zejména

- a) rozšíření palety nabídky veřejné služby a důsledné využívání možností úřadu práce sankcionovat osoby, které se jí vyhýbají
- b) maximalizace počtu pracovních míst v režimu veřejně prospěšných prací
- c) až šest zaměstnancích projektů v příštích dvou letech zaměřených na motivaci dlouhodobě nezaměstnaných, na vštípení měkkých dovedností, pracovní diagnostiku a cílené rekvalifikace, praxi a pracovní místa na zkoušku a dotovaná pracovní místa i s využitím možnosti pracovní asistence, tedy podpora zaměstnance a zaměstnavatele po okamžiku umístění klienta
- d) pilotní vyzkoušení zařazení tzv. podmínky „10%“ smysluplně do vybraných veřejných zakázek města, spočívající v tom, že dodavatel je povinen zaměstnat 10% dlouhodobě nezaměstnaných z celkového počtu pracovníků na dané zakázce
- e) zřízení sociální firmy jako tréninkového pracoviště, kde si osoba osvojí jednak pracovní návyky a jednak získá praxi v určitém oboru, aby byla posléze snáze umístitelná na trhu práce

*(pozn: grafické znázornění systému viz na konci textu)*

Není-li u jednotlivých cílů uvedeno jinak, hovoříme v oblasti zaměstnanosti o cílové skupině kadaňských dlouhodobě nezaměstnaných bez rozdílu etnicity či adresy bydliště, přičemž naší snahou bude zaměřit se na obyvatele Prunéřova a z vybraných lokalit Kadaně, kteří představují sice jen podskupinu našeho širšího zájmu, ale podskupinu důležitou, neboť vyžadující nejintenzivnější práci. Jedná se zhusta o lidi, kteří buď stabilně pracovali naposledy v první polovině devadesátých let, anebo nepracovali nikdy. Obzvláště tvrdým oříškem je nejmladší dospělá generace, která nejenže dosud sama legálně nepracovala, ale ani nikdy neviděla pracovat své rodiče. Tito lidé tudíž postrádají kromě jakýchkoli pracovních návyků nezbytných k pravidelné stabilní denní práci i jakékoli pozitivní vzory ze svého okolí a nemají vštípeno pravidlo, že peníze se vydělávají prací. Nemají představy o trhu práce, o pracovních právních vztazích či o vztazích na pracovišti, případně mají představy zcela odtržené od reality, jakož i očekávání a nároky nebo požadavky často fantaskní vzhledem k tomu, co umějí a jakou práci mohou dostat. Jsou obvykle jen základně vzdělaní nebo ani to. Nejsou schopni jednat sami za sebe, vystupují (a je to vidět na modelech shánění černé práce) jako kolektivita příbuzných nebo vrstevníků, a pokud už jednotlivec jako jednotlivec práci dostane, brzy ji opouští, neboť se musí o výdělek s kolektivitou (příbuzenskou) podělit a zjišťuje, že pracovat se mu nevyplatí. Kromě rodiny (v širším slova smyslu) je další překážkou udržení se na legálním trhu práce předluženost těchto osob, kdy podstatná část výdělku je exekována. Proto pracovní poradenské a zaměstnanostní programy chceme spojit s dlouhodobým poradenstvím včetně vyjednávání s exekutorem o výši splátek, s terénní sociální prací a v odůvodněných případech s pracovní asistencí, tj. podporou klienta i poté co se zaměstnal. V neposlední řadě jsou osoby ze sociálně vyloučených lokalit stigmatizovány adresou bydliště (ale i hygienickými podmínkami, v nichž jsou nuceny žít, které se odrážejí v (ne)atraktivitě jejich zevnějšku při hledání práce) a mnohé z nich i barvou pleti (to, že zaměstnavatelé podléhají stereotypům, předsudkům nebo generalizacím vlastních negativních zkušeností je neoddiskutovatelné). Celý plán v oblasti zaměstnanosti stojí na třech doplňujících se vektorech intervence, kterým odpovídají i jednotlivé priority: a) udělat CS zaměstnatelnou bez ohledu na konkrétní obor, odvětví a kvalifikaci-myslíme tím aktivizovat, motivovat, zorientovat na trhu práce, vybavit sociálními kompetencemi, vštípit smysl pro povinnost, disciplínu, atd., naučit se chovat, jednat se zaměstnavatelem, hledat si práci, psát životopis..., b) vzdělat CS v konkrétním odvětví podle schopností konkrétního klienta a podle požadavků trhu, c) nabídnout takto připraveným klientům legální práci podle jejich vloh a schopností a podpořit je v ní. Poslední priorita se váže výhradně k Prunéřovu, a je jí práci zprostředkovat i dopravně.

## **Priorita 2.1** vybavit dlouhodobě nezaměstnané osoby kompetencemi nezbytnými pro vstup na legální trh práce

### ***Komentář***

První priorita se skládá z cíle posílit veřejnou službu jako nástroj aktivní politiky zaměstnanosti a jako první stupeň (a můžeme říct síto) systému prostupného zaměstnávání a z cíle prostřednictvím pracovně poradenských a zaměstnanostních projektů motivovat a připravit dlouhodobě nezaměstnané na vstup na trh práce (druhý stupeň).

### **Hlavní cíle:**

#### **2.1.1 500 kadaňských dlouhodobě nezaměstnaných vykonává ročně veřejnou službu**

### ***Komentář***

Na jaře 2012 bylo v Kadani vytvořeno 236 míst na veřejnou službu, přitom ji vykonávalo jen 96 osob. Oproti minulým rokům doznala veřejná služba od ledna 2012 změn. Přešla z obcí na úřad práce, vykonávat ji má povinnost v případě nabídky každý, kdo je v evidenci ÚP déle než 2 měsíce (dříve jen dlouhodobě nezaměstnaní), penzum je až 20 hodin týdně (dříve 20 hodin měsíčně), a to celé bez nároku na finanční přilepšení (dříve bonifikace při odpracování více jak 20 hodin měsíčně: 30 hodin měsíčně znamenalo 1000 Kč navíc). Motivace je v současné době jen negativní, a to hrozba sankčního vyřazení z evidence ÚP a pád z životního minima do ještě větší bídy. Změna pravidel na přelomu roku znamenala výrazný propad zájmu o veřejnou službu v řadách nezaměstnaných. Sami se aktivně nemají proč o ni hlásit, neboť odpadla finanční bonifikace, a pokud je jim veřejná služba nabídnuta, zhusta se z ní omluví s pomocí lékařského potvrzení. Úřad práce aktuálně nabízí v takovém případě další pozici, jiného typu, z které se uchazeč opět může omluvit s potvrzením, že takový druh práce není schopen vykonávat. Naší snahou je dosáhnout toho, aby úřady práce v Ústeckém kraji dostaly od krajského ÚP jasný pokyn využít plnou měrou všech možností zákona o zaměstnanosti, posílat již při druhé omluvence uchazeče na kompletní vyšetření, které ukáže jakých prací je schopen a jakých ne, a v případě neschopnosti vykonávat cokoli zahájit s uchazečem správní řízení o vyřazení z evidence. K uplatnění takového postupu ale potřebujeme širokou a pestrou nabídku typů pozic veřejné služby, tak aby bylo zastoupeno co nejvíce myslitelných pracovních prostředí a druhů výkonu práce. K tomu průběžně zjišťujeme i zájem potenciálních pracovníků VS právě o typ veřejné služby.

Současně s tím Agentura navrhla MPSV zhodnotit dopady změn v systému veřejné služby na příkladu Kadaně. Evaluace by měla proběhnout koncem tohoto nebo začátkem příštího roku. Slibujeme si od toho prokázání zhoršení systému oproti letům předchozím.

Na veřejné službě lpíme i proto, že z ní chceme vybudovat základ systému prostupného zaměstnávání. Již zde se ukáže, kdo může být kandidátem

pro vyšší stupně. Zároveň existence vyšších stupňů systému má být motivačním faktorem pro výkon veřejné služby: kdo se osvědčí na VS, bude mít vyhlídky na získání zaměstnání.

<b>SPECIFICKÉ CÍLE / KROKY</b>	<b>termín</b>	<b>zodpovědnost</b>	<b>zdroje</b>	<b>plnění</b>
<b>2.1.1.1 existuje dostatečná nabídka VS co do počtu míst i do palety uplatnění</b>				
i. probíhá každoměsíční revize stávající nabídky VS a jejího využívání (provozovatelé hlásí ÚP nejen stavy, ale i výdrž: zpětná vazba pro ÚP)	Od září 2012 měsíčně	ÚP, provozovatelé VS		
ii. je vytvořen dotazník zaměřený na představy o VS u uchazečů o zaměstnání	Květen 2012	Město + ÚP		splněno
iii. jsou zmapovány představy klientely o typu zařazení na VS	Červen 2012	Město (TSP) + ÚP		
iv. doplnění nabídky o atraktivní místa v souvislosti s realistickou poptávkou	Září 2012	Provozovatelé VS	MPSV	
v. Agentura ujedná s Krajským ředitelstvím ÚP pro KoPy v ÚK možnost využívat komplexního lékařského vyšetření uchazečů o zaměstnání vyhýbajících se VS ze zdravotních důvodů-ve smyslu §21, odst.2 ZoZ	Září 2012	ASZ		
vi. důsledně jsou využívány sankční možnosti ÚP: v nejkratším možném termínu (po druhém odmítnutí nabízené pozice ze zdravotních důvodů) je nařízeno komplexní lékařské vyšetření pod hrozbou zahájení správního řízení o vyřazení z evidence; podle §21, odst.2 ZoZ	průběžně	ÚP		
<b>2.1.1.2 uchazeči jsou k výkonu VS motivováni systémem prostupného zaměstnávání</b>				
i. zaměstnanostní projekty OPLZZ jsou podávány s komponentou výběru účastníků projektu na základě osvědčení se na VS	Červen 2012, a podle dalších výzev	Světlo, Radka, město		
ii. je uplatněna podmínka zaměstnání dlouhodobě nezaměstnaných jako pilot ve vybraných VZ města: výběr osvědčených pracovníků VS	průběžně	město		
iii. zaměstnanci chystaného sociálního podniku budou vybíráni s ohledem na jejich osvědčení se na VS (Bok&LK, s.r.o., další subjekt	Polovina 2013	Sociální podnikatel	OPLZZ	



podle analýzy soc.podnikání)				
<b>2.1.1.3 Agentura s městem navrhne MPSV změnu systému veřejné služby</b>				
i. Agentura poskytne městu dosavadní připomínky k VS od 2012	Květen 2012	ASZ		Splněno
ii. Město ve spolupráci s provozovateli VS doplní o zkušenosti z Kadaně a návrhy změny	Červen 2012	město		Splněno
iii. Město zajistí sběr zkušeností a podnětů z jiných měst vyjma agenturních	Září 2012	Město		
iv. Agentura zajistí sběr zkušeností a podnětů z ostatních lokalit	Září 2012	ASZ		
v. Města a Agentura sepiší metodické připomínky k VS do dopisu MPSV	Říjen 2012	ASZ + město		
vi. Agentura zajistí, že se Kadaň stane jedním z měst evaluace VS ze strany MPSV	Červen 2012	ASZ		splněno
vii. proběhne evaluace (MPSV)	Leden 2013	MPSV	OPLZZ	
viii. Agentura bude po MPSV žádat vypořádání připomínek, odpovědi na metodické návrhy a modifikaci VS na základě evaluace	Duben 2013	ASZ		

### **2.1.2 180 kadaňských dlouhodobě nezaměstnaných je během následujících tří let připraveno na vstup na legální trh práce**

#### ***Komentář***

První z pilířů plánu v oblasti zaměstnanosti spočívá v motivaci a připravenosti dlouhodobě nezaměstnaných osob, z nichž některé nepracovaly ještě vůbec nikdy, na vstup do legálního zaměstnání. Tito lidé jsou bez intervence zvenčí nezaměstnatelní: nemají žádné nebo již ztracené pracovní zkušenosti, nemají obvykle žádné vzdělání, nemají představu o zákonitostech na trhu práce, mají značně pokřivené sebehodnocení, nereálná očekávání a vysoké požadavky na ohodnocení vzhledem k možnému pracovnímu zařazení. Neumějí si práci najít a dojednat, nejsou disciplinovaní a často jsou rezignovaní. Částečně přispěje k odbourání některých z těchto charakteristik účast na výkonu veřejné služby. Právě

s lidmi, kteří se na veřejné službě osvědčili, chceme pracovat dál. Jedním ze způsobů takové práce jsou pracovní poradenské a motivační programy coby součást zaměstnaneckých projektů. Takové projekty budou trojího druhu: jednak grantové, kde nositeli jsou především neziskové organizace (ale mohou být i jiné subjekty), potom individuální projekty krajského úřadu práce a konečně i individuální projekt města. U posledních dvou pak bude dodavatel aktivit vybrán výběrovým řízením. K vstřípení kompetencí (a zároveň již k zaměstnání, byť v tréninkovém modu) může sloužit i sociální firma.

<b>SPECIFICKÉ CÍLE / KROKY</b>	<b>termín</b>	<b>zodpovědnost</b>	<b>Zdroje</b>	<b>plnění</b>
<b>2.1.2.1 60 nezaměstnaných osob z Pruněřova je během následujících tří let podchyceno programem pracovního poradenství a asistence IP města</b>				
i. je rozhodnuto o zařazení pracovního poradenství i do IP města a dimenzovat objem	Duben 2012	město		Splněno
ii. je připraven IP města OPLZZ 3.2, výzva 55	Srpen 2012	Město + ASZ		
iii. jsou stanoveny mechanismy koordinace tohoto programu s jinými KA IPO	Srpen 2012	Město + ASZ		
iv. je podán IP města (po schválení investičního projektu)	Září 2012	Město + ASZ		
v. je vybrán dodavatel programu	Konec 2012	město	OPLZZ	
vi. program je spuštěn	Leden 2013	město	OPLZZ	
<b>2.1.2.2 alespoň 100 klientů je zařazeno do zaměstnaneckých projektů OPLZZ 2.1 a OPLZZ 3.3</b>				
i. je vybrán nositel projektu OPLZZ 2.1, 3.3	Duben 2012	ASZ		Splněno
ii. jsou dimenzovány projekty dle potřeby a dle 2.1.2.	Květen 2012	ASZ, Radka, Světlo		splněno
iii. jsou stanoveny mechanismy koordinace tohoto programu se SS v IPO, s VS (idea prostupného zaměstnávání) a s 2.1.2.1	květen 2012 a podle výzev	ASZ, Radka, Světlo, město	OPLZZ	V plnění
iv. jsou podány projektové žádosti (květen OPLZZ 2.1, červen až podle výzvy OPLZZ 3.3)	Květen 2012 a podle výzev	ASZ, Radka, Světlo	OPLZZ	V plnění

<b>2.1.2.3 alespoň 7 klientů bude zaměstnáno v sociální firmě jako tréninkovém pracovišti pro volný trh práce</b>				
pozn: při výběru zaměstnanců SF zohlednit doporučení TSP a provozovatelů VS (město, NNO, další): preferovat pracovníky VS, kteří jsou aktivní ale nejsou buď zralí na otevřený pracovní trh nebo se je nepodařilo umístit				
i. je hotova analýza trhu nebo záměr někoho z partnerů	Srpen 2012	ASZ, žadatel	ASZ	
ii. na základě analýzy je stvořen podnikatelský a projektový záměr	Říjen 2012	Žadatel, ASZ	ASZ, OPLZZ	
iii. je podána projektová žádost	Listopad 2012	Žadatel + ASZ	OPLZZ	
iv. firma je spuštěna	Polovina 2013	žadatel	OPLZZ	
<b>2.1.2.4 20 klientů z řad kadaňských dlouhodobě nezaměstnaných bude podchyceno regionálními individuálními projekty krajského úřadu práce</b>				
i. projekty jsou schválené k realizaci	Podzim 2012	MPSV		
ii. některý z kadaňských subjektů se přihlásí do VŘ na dodavatele programu	Podzim 2012	ASZ		
iii. program je realizován	Od 2013	dodavatel	OPLZZ	

## **Priorita 2.2 kvalifikovat CS pro konkrétní pracovní pozice**

### ***Komentář***

Druhá priorita je zaměřena na cílené vzdělávání dlouhodobě nezaměstnaných nekvalifikovaných osob s ohledem na jejich dispozice a s ohledem na nabídku konkrétních pozic na trhu práce. Nevěnujeme se zde středoškolskému vzdělávání dětí a mládeže, neboť to řešíme v oblasti vzdělávání, volného času a rodiny.

### Hlavní cíle:

#### **2.2.1 85 kadaňských dlouhodobě nezaměstnaných je během následujících tří let vzděláno v oboru podle požadavků trhu a podle jejich osobnostních a profesních předpokladů**

##### ***Komentář***

Součástí plnění předešlého cíle programy pracovního poradenství je i diagnostikování schopností, dovedností, vloh a limitů klienta. Na základě takové (bilanční a pracovní) diagnostiky je klientovi nabízena odpovídající práce nebo (podle výstupů z diagnostiky) možnost zvýšit či změnit si kvalifikaci. Nabídka rekvalifikačních kurzů nebo dílčích kvalifikací musí ale vedle respektu k předpokladům klienta brát ohledy i na situaci na trhu. Rekvalifikace nebo dílčí kvalifikace musejí být cílené, adresné, přinejlepším domluvené již s konkrétními zaměstnavateli.

Zde tedy motivovanému, měkkými dovednostmi vybavenému klientovi, kompetentnímu ke vstupu na trh práce, pomůžeme se trhu přiblížit tím, že mu zvýšíme kvalifikaci podle jeho osobnostních předpokladů a podle požadavků místních (ale případně i vzdálenějších) zaměstnavatelů. Prostředky jak toho dosáhnout jsou shodné s prostředky jmenovanými u cíle předešlého, konkrétně pracovní poradenské a zaměstnanostní projekty grantové, zaměstnanostní projekty krajského úřadu práce a individuální projekt města.

Reflektujeme ale přitom fakt, že zaměstnavatelé spíše sáhnou po takovém adeptovi na práci, který má výuční list nežli po takovém, který má osvědčení absolvování rekvalifikačního kurzu. Naši odpovědi na to je jednak program praxe (míst na zkoušku) s využitím pracovní asistence a dotace na mzdy, a jednak snaha vrátit mladistvé a mladé dospělé evidované na úřadu práce zpátky do školních lavic. Zde se ale držíme při zemi a tento cíl si klademe skromně.

<b>SPECIFICKÉ CÍLE / KROKY</b>	<b>termín</b>	<b>zodpovědnost</b>	<b>zdroje</b>	<b>plnění</b>
<b>2.2.1.1 na základě BDG a EDG bude (re)kvalifikováno alespoň 50 účastníků zaměstnanostních projektů OP LZZ 2.1 a 3.3 (viz. výše)</b>				
<b>2.2.1.2 na základě srovnání poptávky zaměstnavatelů a představ klientů bude (re)kvalifikováno alespoň 15 klientů programu pracovní poradenství a asistence IP města</b>				
i. je zmapována poptávka zaměstnavatelů po lidských zdrojích a kvalifikační podmínky	Březen 2013	Dodavatel	OPLZZ	
ii. je zmapována nabídka kvalifikačních kurzů (dílčí kvalifikace)- pozn. Radka má	Březen 2013	dodavatel	OPLZZ	

iii. je zmapován potenciál a představy CS	Průběžně	Dodavatel + ÚP	OPLZZ	
iv. na základě i, ii a iii. jsou dohodnuty cílené RK a dílčí kvalifikace s ÚP a zaměstnavateli	průběžně	dodavatel	OPLZZ	
<b>2.2.1.3 10 osob z řad kadaňských dlouhodobě nezaměstnaných bude rekvalifikováno regionálními individuálními projekty krajského úřadu práce</b>				
i. projekty jsou schválené k realizaci	Podzim 2012	MPSV		
ii. některý z kadaňských subjektů se přihlásí do VŘ na dodavatele programu	Podzim 2012	ASZ		
iii. program je realizován	Od 2013	dodavatel	OPLZZ	
<b>2.2.1.4 10 kadaňských nezaměstnaných v evidenci ÚP z řad věkové skupiny 16-26 let se vrátí ve školním roce 2013/14 do školních lavic</b>				
i. je zmapován trh práce-nabídka oborů	Leden 2013	Radka, Světlo, ÚP	OPLZZ	
ii. je zmapována poptávka po středním stupni vzdělání u mládeže a mladých dospělých v evidenci ÚP	Leden 2013	Město (TSP) +ÚP	OPLZZ	
iii. potenciální studenti se zúčastní dnů otevřených dveří SŠ	Leden 2013	Radka, Světlo, město	OPLZZ	
iv. je-li u zvoleného oboru potřeba, dodělají si zájemci s neúplným základním vzděláním 9. třídu ZŠ (lze na SŠT v Mostě)	Ad hoc	Radka, Světlo, město	OPLZZ	
v. mládež a mladí dospělí se dostaví k přijímačkám a následně k zápisu ke šk.roku 2013/14	Jaro 2013	Radka, Světlo, město	OPLZZ	
vi. je zajištěn počáteční investice do pomůcek	Září 2013	?	?	

## **Priorita 2.3 nabídnout CS uplatnění na legálním trhu práce**

### ***Komentář***

Legální zaměstnání chceme nabídnout zaměstnatelné a vzdělané skupině dlouhodobě nezaměstnaných, tedy cílové skupině priorit předchozích. Nechceme nabízet zaměstnavatelům zajíce v pytli, ale naopak osoby připravené a alespoň částečně osvědčené. Chceme tak činit prostřednictvím dotovaných i nedotovaných pracovních míst zaměstnanostních projektů, prostřednictvím praxe a míst na zkoušku, prostřednictvím veřejně prospěšných prací a prostřednictvím veřejných zakázek města se zvláštní podmínkou.

### **Hlavní cíle:**

#### **2.3.1 v následujících třech bude 130 dlouhodobě nezaměstnaných obyvatel Kadaně umístěno na legálním pracovním trhu**

### ***Komentář***

Pracovní místa pro dlouhodobě nezaměstnané nechceme po zaměstnavatelích bez dalšího. Zaměstnavatelům nabídneme lidi prošlé systémem dostupného zaměstnávání: tedy ty, kteří se osvědčili na VS, případně na VPP, motivované, vybavené pracovními i sociálními kompetencemi, vzdělané podle požadavků zaměstnavatele, a ozkoušené formou praxe/místa na zkoušku u daného zaměstnavatele. Zaměstnavatelům nabídneme mzdové příspěvky na více než polovinu nabízených pracovníků na dobu 6ti až 10 měsíců a úhradu či zabezpečení pracovní asistence, bude-li ze strany zaměstnance i zaměstnavatele zájem. Pracovní asistence provází klienta již při praxi, ale pak může sloužit též po okamžiku zaměstnání klienta coby pomocná ruka při samotné práci, ale též coby komunikační (interpretační, překladatelský) most mezi zaměstnancem elévem a zaměstnavatelem či kolegy na pracovišti. Taktéž v případě absence terénních sociálních pracovníků může pracovní asistent pracovat s rodinou zaměstnance tak, aby nebyla překážkou úspěšného udržení se v práci (distribuce výdělku, způsoby výplaty, žárlivost manželek,...). Pro zvláště aktivní a šikovné pracovníky veřejné služby chceme zajistit možnost zaměstnání formou veřejně prospěšných prací, kdy momentálně dokážeme vytvořit v Kadani až 39 takových míst, jak u města tak u ostatních subjektů.

<b>SPECIFICKÉ CÍLE / KROKY</b>	<b>termín</b>	<b>zodpovědnost</b>	<b>zdroje</b>	<b>plnění</b>
<b>2.3.1.1 alespoň 50 klientů je zaměstnáno díky grantovým projektům OPLZZ 2.1 a OPLZZ 3.3</b>				

i. je vybrán nositel projektu OPLZZ 2.1, 3.3	Duben 2012	ASZ		Splněno
ii. jsou dimenzovány projekty dle potřebnosti a dle 2.1.2.	Květen 2012	ASZ, Radka, Světlo		splněno
iii. jsou stanoveny mechanismy koordinace tohoto programu se SS v IPO, s VS (idea prostupného zaměstnávání) a s 2.1.2.1	květen 2012 a podle výzev	ASZ, Radka, Světlo, město	OPLZZ	V plnění
iv. jsou podány projektové žádosti (květen OPLZZ 2.1, červen až podle výzvy OPLZZ 3.3)	Květen 2012 a podle výzev	ASZ, Radka, Světlo	OPLZZ	V plnění
<b>2.3.1.2 alespoň 5 klientů bude zaměstnáno v sociální firmě jako tréninkovém pracovišti pro volný trh práce</b> pozn: při výběru zaměstnanců SF zohlednit doporučení TSP a provozovatelů VS (město, NNO, další): preferovat pracovníky VS, kteří jsou aktivní ale nejsou buď zralí na otevřený pracovní trh nebo se je nepodařilo umístit				
i. je hotova analýza trhu nebo záměr někoho z partnerů	Srpen 2012	ASZ, žadatel	ASZ	
ii. na základě analýzy je stvořen podnikatelský a projektový záměr	Říjen 2012	Žadatel, ASZ	ASZ, OPLZZ	
iii. je podána projektová žádost	Listopad 2012	Žadatel + ASZ	OPLZZ	
iv. firma je spuštěna	Polovina 2013	žadatel	OPLZZ	
<b>2.3.1.3 alespoň 5 klientů bude zaměstnáno díky programu pracovní poradenství a asistence v IP města</b>				
i. klíčová aktivita je vepsána do IP města a je dohodnuta spolupráce s ÚP	Srpen 2012	Město + ASZ		
ii. projekt je podán (podle schválení investičního projektu)	Září 2012	Město + ASZ		
iii. je vybrán dodavatel	Konec 2012	město	OPLZZ	
iv. program je spuštěn	Jaro 2012	dodavatel	OPLZZ	
<b>2.3.1.4 10 osob z řad kadaňských dlouhodobě nezaměstnaných bude během příštích tří let zaměstnáno prostřednictvím individuálních projektů krajského úřadu práce</b>				
i. projekty jsou schválené k realizaci	Podzim 2012	MPSV		
ii. některý z kadaňských subjektů se přihlásí do VŘ na dodavatele programu	Podzim 2012	ASZ		

iii. program je realizován	Od 2013	dodavatel	OPLZZ	
<b>2.3.1.5 pracovní poradenské a zaměstnanostní programy jsou provázány s dluhovým poradenstvím v IP města</b> <i>pracovní poradenské a zaměstnanostní aktivity musí počítat s potencialitou exekutorských výměrů u svých klientů: je nutná jejich koordinace s dluhovým poradenstvím: sdílení klientů, přinejmenším kontakt na službu, nejlépe postup ruku v ruce-</i> <i>a) dluhové poradenství se zaměří nejen na vyjednávání splátkových kalendářů vůči věřitelům, ale i na vyjednání nelikvidačních splátek (takových, kdy se klientovi vyplatí setrvat na legálním trhu práce) s exekutory tam, kde již je exekuce</i> <i>b) určená osoba zaměstnanostního projektu se pokusí vyjednávat se zaměstnavateli alternativní formu výplaty části mzdy pro klienty s exekucí</i>				
i. koordinace s dluhovou poradnou a aktivita vyjednávání se zaměstnavateli je zakomponována do zaměstnanostních projektů OPLZZ	Květen 2012 a podle výzev	ASZ, město, Radka, Světlo		
ii. koordinace se zaměstnanostními projekty a aktivita vyjednávání s exekutory je zakomponována do klíčové aktivity dluhové poradenství IP města	Srpen 2012	Město + ASZ		
<b>2.3.1.6 vytvořit dostatek VPP (ideální počet=39 VPP na 12 měsíců, cílem je 20 ročně) a v kooperaci s ÚP posunovat přednostně na VPP osvědčené pracovníky VS</b>				
i. sepsat předběžně náplň práce VPP v počtu min.20 osob na 12 měsíců a podat žádosti	Červenec 2012	Město + partneři		
ii. Agentura připraví zdůvodnění místa VPP v systému dostupného zaměstnávání v Kadani	Červenec 2012	ASZ		
iii. vyjednat s vedoucím oddělení Aktivní politiky zaměstnanosti krajského ÚP přidělení VPP pro Kadaň od 2013	Červenec 2012	AS + město		
iv. je nastaven princip dostupnosti: nejlepší z VS na VPP	Září 2012	Město + ASZ		

### **2.3.2 vytvořit 10 pracovních příležitostí do konce 2014 pro dlouhodobě nezaměstnané přijetím zvláštní podmínky ZD VZ města na podporu zaměstnanosti dlouhodobě nezaměstnaných (tzv.,,10%“)**

#### **Komentář:**

Logicky sice tento cíl spadá pod cíl uvedený výše (3.3.1), ale vzhledem k jeho povaze a důležitosti jej vytyčujeme takto samostatně. Sociálně a lokálně odpovědné zadávání veřejných zakázek je totiž systémovým nástrojem, který město může využít k posílení zaměstnanosti na svém území



bez odkázání na dotační tituly (které hrají klíčovou roli v plnění cíle předchozího).

Náš návrh spočívá v implementaci podmínky pro dodavatele „zaměstnat alespoň 10% dlouhodobě nezaměstnaných evidovaných na úřadu práce z celkového počtu pracovníků na zakázce“ do zadávací dokumentace vybraných veřejných zakázek města. Nechceme takovou podmínku uplatňovat plošně u všech VZ, ale jen u těch, které jsou pro její použití vhodné, a to a) charakterem práce (stavební práce a bourací, úprava veřejných prostranství a zeleně, práce zahradní a lesnické, úklidové práce, ...) a b) svojí délkou (aby přinášelo zaměstnání dlouhodobě nezaměstnaným efekt, měla by trvat realizace zakázky alespoň půl roku). Podmínka je nediskriminační a rovná, platí pro všechny uchazeče o zakázku a hovoří nikoli o etnické skupině či obyvatelích té a té lokality, dokonce ani o evidenci konkrétního úřadu práce, hovoří pouze o dlouhodobě nezaměstnaných v evidenci ÚP. Výběr zaměstnanců však dokážeme zaměstnavatelům ulehčit jednak referencemi na konkrétní osoby ze strany neziskových organizací, které s nimi pracují buď v zaměstnanostních projektech nebo v sociálních službách, a jednak referencemi provozovatelů veřejné služby. Pročež uplatnění podmínky (ač je její znění celorepublikové) dokážeme nasměrovat místně, neboť pro zaměstnavatele bude výhodnější nekupovat zajíce v pytli (neznámá jména z evidence jakéhokoli ÚP), ale spolehnout se na místní prověřené, osvědčené lidi. Takto byla tato podmínka odzkoušena pilotně městem Most a o její smysluplnosti hovoří fakt, že firmy byly s těmito lidmi spokojeny natolik, že si je ponechaly v pracovním poměru i po skončení zakázek, které byly s touto podmínkou vyhlášeny. Ovšem i pokud by se tak nestalo, benefit pro dlouhodobě nezaměstnané spočívá ani ne tak ve zvýšení příjmu po dobu zakázky, jako v tom, že se mohou vykázat pracovní zkušeností, zápočtovým listem a referencemi při dalším hledání práce. Což je obrovský kvalitativní rozdíl oproti lidem, kteří nikdy legálně nepracovali a jsou proto v očích zaměstnavatelů enormně rizikováni.

Podmínka je v souladu se zákonem o veřejných zakázkách (§44) a její nediskriminační charakter potvrdil i Úřad pro ochranu hospodářské soutěže. V Mostě už se připravují další zakázky, kde bude uplatněna.

<b>SPECIFICKÉ CÍLE / KROKY</b>	<b>termín</b>	<b>zodpovědnost</b>	<b>zdroje</b>	<b>plnění</b>
i. představení podmínky 10% v ZD VZ města Mostu: přenos dobré praxe vedení a Radě města	duben	ASZ		Splněno
ii. předběžný výběr <b>typů</b> zakázek	Podzim 2012	Město + ASZ		
iii. formulace podmínky: stejně jako v Mostě nebo modifikace?	Podzim 2012	Město + ASZ		
iv. interní dohoda RM+LP o pilotním vyzkoušení podmínky ve vybraných zakázkách	průběžně	Město + ASZ		
v. realizace	průběžně	Město + ASZ	IOP, město	

## Priorita 2.4 zlepšit dopravní infrastrukturu pro pracující z Prunéřova

Tato priorita již byla naplněna zřízením ranního spoje městské hromadné dopravy, který umožní dostat se pohodlně a včas z Prunéřova do Kadaně lidem, kteří dojíždí za prací

Grafické znázornění systému prostupného zaměstnávání:

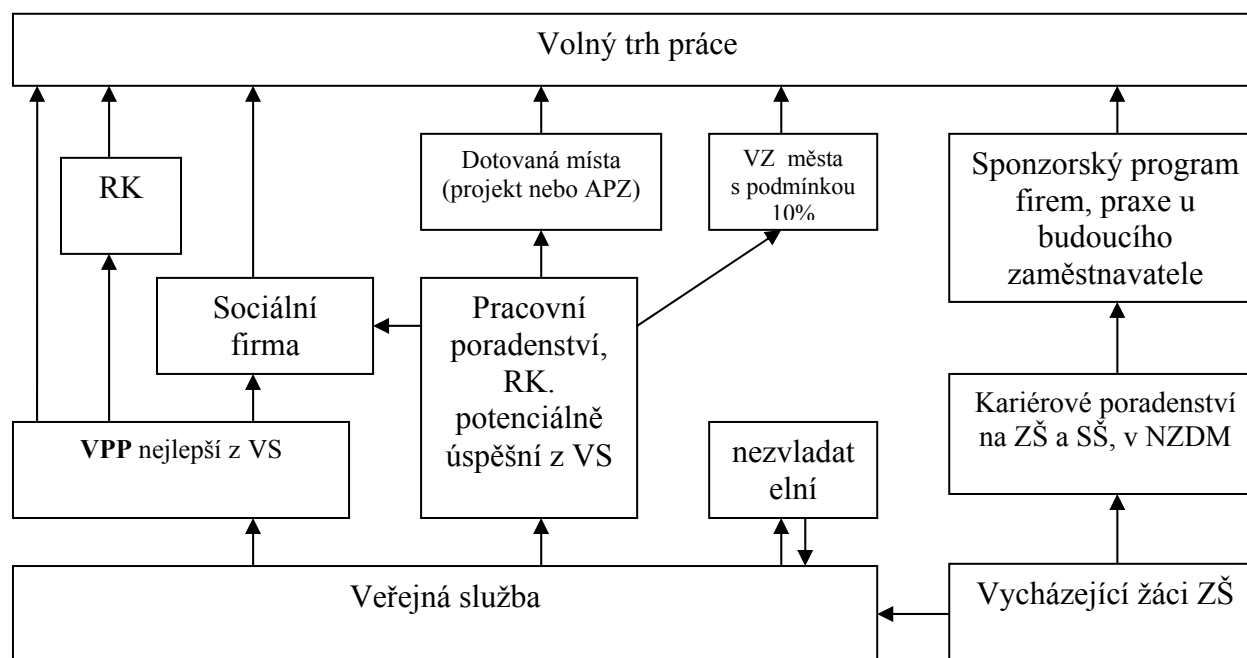

### 3. oblast bydlení

#### **Priorita 3.1 snížení dluhů nejen na nájemném a zamezení dalšímu zadlužování**

##### ***Komentář***

Nejen v případě kadaňských sociálně vyloučených rodin je příznačným rysem života v ghettu či života v bídě obecně žít na dluh. Dluhovou past může nastražit legální úvěrová nebankovní společnost, nelegální lichvář anebo i vlastník nájemního bydlení. Pohnutky k tomu, aby si lidé půjčovali jsou různé, a nemůžeme generálně soudit, že „si za svoje zadlužení mohou sami“. Z výzkumů a zkušeností vyplývá dokonce to, že zbytečné půjčky (tedy zjednodušeně takové, netýkající se zabezpečení základních životních potřeb anebo povinností vůči rodině) jsou v pomyslné koláči typů příčin dlužnictví v menšině. Ostatně na dluh dnes žije kdekdo včetně státu. Rozdíl je v tom, že onen kdekdo má stabilní příjem a dokáže svůj dluh z něho splácet, zatímco lidé, o nichž hovoříme takový příjem nemají (a přesto jsou oblíbenou klientelou úvěrových společností) a splácení dluhu řeší dalšími půjčkami. Druhý rozdíl je v tom, že onen kdekdo má díky příjmu a statkům možnost půjčit si za výrazně lepších podmínek nežli chudina bez práce. Té nezbyvá nežli obrátit se na takové společnosti, jejichž podmínky půjčky bez nadsázky dosahují rozměrů lichvy, a kterým navíc jejich klienti při uzavírání smlouvy nerozumí (ba je ani nedokáží na X-té straně sotva viditelným písmem přečíst). Nezřídka se tak ocitnou v situaci, kdy si musejí půjčit znovu někde jinde pouze na to, aby spláceli alespoň úroky z půjčky první. Dluhová spirála se roztáčí. Nakonec takoví lidé dluží kam se podívají (respektive tam, kde jim byli ještě ochotni půjčit) a splátky jsou směřovány k věřitelům podle aktuálního ohrožení z té či té strany (něco ještě chvílku počká, něco už ne). V důsledku předluženosti jsou tito lidé obtížně umístitelní na legální trh práce, neboť podstatná část platu jim je exekuvána, čímž se jim legálně pracovat nevyplatí. Díky tomu si ale nedokáží zvednou příjem tak, aby staré závazky vyrovnali a nové nevytvářeli. Ocitají se v kruhu, který bez intervence zvenčí jen těžko rozetnou, tím spíš, že lidé, s kterými jako jedinými mají sociální vazby a tkají solidární sítě, jsou na tom stejně. Takovou intervenci v podobě níže popsaných nástrojů, ale i nástrojů popsaných v oblasti zaměstnanosti, přinášíme.

##### **Hlavní cíle:**

#### **3.1.1 40% obyvatel SVL bude finančně gramotných (dospělých i dětí)**

##### ***Komentář***

Častou příčinou zadlužování nevzdělaných a ekonomicky slabých rodin je jednak nepochopení podmínek půjček, které nabízejí nejrozličnější úvěrové společnosti, a jednak nedostatek kompetencí zacházet ekonomicky s domácím rozpočtem. Tito lidé jsou finančně negramotní,

neumějí číst logiku půjček „něco málo oplátkou za něco víc“, nedokáží nahlédnou katastrofální důsledky svého jednání, které jim přináší okamžitý rychlý profit. K půjčce se přitom uchylují díky tomu, že s penězi neumí „vyjít“. Tento stav chceme změnit prostřednictvím dluhové poradny a jejích fakultativních programů zaměřených na finanční gramotnost pro dospělé, prostřednictvím nácviků hospodaření a sestavování domácího rozpočtu sociálně aktivizačních služeb pro rodiny s dětmi v terénu, prostřednictvím tematizování tohoto problému v rodičovském centru, a prostřednictvím zařazení finanční gramotnosti do balíčku primární prevence pro školy a dětské a mládežnické kluby, jakož i do tematicky zaměřených dětských táborů. Součástí vzdělávání k finanční gramotnosti budou i osvědčené hry na život (na svět dospělosti) v jejich deskové, počítačové či interaktivní formě.

Finanční gramotnost je dnes na základních školách rozeseta v několika předmětech (obvykle matematika, občanská výchova), ministerstvo uvažuje o jejím zavedení jako předmětu zvláštního. Než se tak stane (a doufáme, že ano), jsme odkázáni na aktivity do škol díky našemu plánu přicházející (tedy cyklus primární prevence a hraní her zaměřených na představení světa dospělosti).

<b>SPECIFICKÉ CÍLE / KROKY</b>	<b>termín</b>	<b>zodpovědnost</b>	<b>zdroje</b>	<b>plnění</b>
<b><i>3.1.1.1 minimálně 70 dospělých obyvatel CS lokality bude ročně vzděláno ve finanční gramotnosti (via vzdělávání dluhové poradny 30 ročně, via SAS 40 ročně, via rodičovská centra 20 ročně-částečně podskupina SAS), a to 35 z Pruněrova a 35 z Kadaně</i></b>	Ročně 2013-2015	Dodavatelé KA IP města, Radka	OPLZZ, IOP, OPVK	
i. finanční gramotnost figuruje v klíčových aktivitách (SAS, dluhová poradna) IP města Kadaň	Srpen 2012	ASZ + město		
ii. individuální projekt města Kadaně je podán (na základě schválení investičního projektu města do IOP)	Září 2012	ASZ + město		
iii. jsou vybráni dodavatelé služeb SAS a dluhové poradenství a je s nimi podepsána smlouva, jejímž obsahem jsou i aktivity zaměřené na FG jako fakultativní činnosti služeb	Konec 2012	město		
iv. aktivity jako součást projektu jsou spuštěny	Jaro 2013	Dodavatelé KA IP města	OPLZZ	
v. finanční gramotnost figuruje v grantovém projektu na rodičovské centrum o.s. Radka (pozn.: v březnu podaný projekt vyřazen na kritériích přijatelnosti, nyní dohady; další podle výsledku dohadů, případně další výzvy)	Březen 2012	Radka	OPVK	splněno

vi. je podán nový projekt (pokud podaný nebude schválen)	Září 2012 (podle výzvy)	Radka+ ASZ		
vii. aktivita je spuštěna jako součást projektu	Leden 2013 (podle výzvy)	Radka	OPVK	
<b>3.1.1.2 alespoň 2/3 kadaňských školáků i od 2. stupně výše bude vzděláno ve finanční gramotnosti</b>				
-nepůjčovat si a dobře hospodařit (spotřební koš: zábava, jídlo, hygiena, léky, cigarety, oblečení, knihy, hračky, věci do domácnosti, školné, stravné, pomůcky; nájem, energie)				
<b>a) hra na život</b> (Ghett Out, Cesta z ghetta, C'est la vie, jiná forma) ve školách, klubech a na táborech				
i. je představena hra ( a její metodika)	Září 2012	ASZ		
ii.a je napsán a podán projekt pro jednoho „dodavatele“ takové hry, putujícího po školách, klubech a táborech-říjen, nositel projektu	Podle výzvy (cca září 2012)	ASZ + nositel	OPVK, MŠMT	
ii.b. nebo se každá instituce pracující s dětmi hrát hru naučí PREFERUJEME (není potřeba projekt)	2. pololetí Školního roku 2012/13	Školy, NZDM		
iii. hra je součástí kariérového poradenství a výuky ve finanční gramotnosti	2. pololetí Školního roku 2012/13	Nositelé KP a FG	OPVK, MŠMT	
<b>b) primární prevence</b> -viz. PS prevence soc.pat.jevů: balíček pro školy a NZDM	2. pololetí Školního roku 2012/13	Nositel primární prevence	MŠMT, Kraj	

### 3.1.2 90% klientely služby dluhového poradenství bude do konce roku 2014 oddluženo nebo bude svůj dluh úspěšně splácet

#### **Komentář**

V Pruněrově zavádíme zjara 2013 protidluhovou poradnu, jež pojme během tří let nejméně 180 klientů, což (za předpokladu že klienty budou zástupci domácností spíše než všichni členové domácnosti) znamená úplné pokrytí Pruněrova touto službou. Služba bude ale fungovat i pro klientelu v Kadani.

Kromě odborného sociálního poradenství, sestavování splátkových kalendářů k věřitelům, fakultativní aktivity vzdělávacích seminářů ve finanční gramotnosti a dalších obvyklých úkonů dluhové poradny se soustředíme i na vyjednávání výše splátek s exekutory tak, aby tyto nebyli likvidační vzhledem k šancím umístit daného dlužníka na legálním trhu práce. Výhodné by nastavení menších splátek mělo být i pro exekutory, neboť budou mít delší dobu co exektovat.

<b>SPECIFICKÉ CÍLE / KROKY</b>	<b>termín</b>	<b>zodpovědnost</b>	<b>zdroje</b>	<b>plnění</b>
<b>3.1.2.1 bude zavedeno dluhové poradenství a posíleny terénní programy</b>	2013-2015	město	OPLZZ, IOP	
i. dimenzování v IP města, provázání služeb	Srpen 2012	ASZ + město		
ii. podání projektu (podle IOP)	Září 2012	Město + ASZ		
iii. výběr dodavatele	Konec 2012	Město	OPLZZ	
iv. spuštění služby	Jaro 2013	Dodavatel dluhové poradny+ město	OPLZZ	

### 3.1.3 míra dlužnictví nájemníků s nájem.smlouvou na nájemném v městských bytech v Prunéřově se do roku 2014 sníží o 80%

#### ***Komentář***

Lokalita ve vlastnictví města vznikla v průběhu 90tých let využitím čtyř bývalých drážních domů pro účely bydlení pro neplatiče z města. Leží 2-3 km od středu města mezi průmyslovými objekty a lebedou. V lokalitě lze napočítat 78 bytových jednotek sníženého standardu (III. a IV. kategorie): většina domácností nemá vlastní přístup k vodě a toaletám, v objektech je toto zařízení společné na chodbě, sprchy jsou placené. Značná část bytů jsou byty o jedné místnosti, sloužící jako kuchyň (bez vody) i ložnice. Byty jsou osazeny tu menšími tu většími kamny na tuhá paliva, v nichž se topí v podstatě výhradně kusy lakovaného a mořeného nábytku, sváženého do Prunéřova za tím účelem technickými službami města. Množství bytů má odpojen přívod elektrické energie, některé jsou připojeny nelegálně na byty sousední.

V době zjišťování míry dlužnictví (duben 2012) dlužilo na nájemném v prunéřovských bytech 48 (ze 78) domácností. Přitom tento dluh je cyklicky splácen, problém je, že okamžitě znovu narůstá. Jedním z důvodů, proč se tak děje, byla dosavadní politika města přidělování volných bytů s dluhem, tedy bytů, z kterých byli vystěhováni nebo sami odešli dlužníci na nájemném. Takové byty byly ještě podle starých pravidel přidělovány za podmínky, že nový nájemník dluh po tom starém vyplatí. Chtěli jsme takové pravidlo změnit, neboť nám jednak nepřišlo spravedlivé, aby dluh nešel za dlužníkem, ale zůstal na bytě a zatížil nového nájemníka, který se ničím neprovinil, a jednak je takové zatížení v případě nízkopříjmových domácností startovacím momentem spirály půjček a neadekvátně vysokých splátek, čili generováním dalších dluhů. Od 1.7.2012 platí nová městská pravidla hospodaření s byty, jejichž součástí je i změna přidělování bytů s dluhem, které od této chvíle již nezatěžuje nového nájemníka splacením cizího dluhu. Ten musí složit vratnou kauci jako u každého jiného bytu. Chudá rodina, která chtěla ještě v červnu tohoto roku získat byt s dluhem v Prunéřově (respektive městský byt obecně v celém městě, ale v Prunéřově v podstatě žádné jiné volné byty než byty s dluhem nejsou) si musela na splacení dluhu po předchozím nájemníkovi půjčit, čímž při splacení této půjčky nezvládala platit řádně nájemné. Taková rodina nájmené obvykle zaplatí až pod hrozbou neprodloužení nájemní smlouvy, která je v Prunéřově na dobu určitou v délce 3 měsíců. Díky (dobře míněné) benevolenci ze strany správcovské firmy se tak nemusí stát do hodiny a dne vypršení nájemní smlouvy, ale i o měsíc a půl později, kdy je nová nájemní smlouva pak uzavírána zpětně. Jenže je již na ní další nezaplacený nájem, neboť prostředky rodiny byly vyčerpány (respektive přečerpány, neboť je dluh placen z další půjčky) na zaplacení dluhu ze staré nájemní smlouvy, coby podmínky pro uzavření smlouvy nové. Díky tomuto mechanismu nenastane v podstatě nikdy nebo jen na krátké časové období okamžik, kdy je nájemce bezdlužný. To vede k tomu, že nemá nárok na příspěvek na bydlení. Nemá tedy státem pokryté náklady na bydlení (jak je obvyklé u nájemníků v soukromých nájemních bytech, kdy soukromí pronajímatelé nasazují vyšší nájmu zcela neadekvátní trhu s byty v místě a stát jim na tuto hru přistupuje formou obřích příspěvků a doplateků na bydlení) a jeho ekonomická situace se zhoršuje. V Prunéřově je minimum domácností (10 ze 78) pobírajících příspěvek na bydlení, ostatní si náklady spojené s bydlením hradí z jiných sociálních dávek k tomu určených. Město (prostřednictvím správcovské

firmy) si takovým přístupem (dosavadním zadlužením nájemníka okamžitě při přidělení bytu a následnou benevolencí k dodržení termínu splacení dlužného nájemného) podřezává větev samo pod sebou, neboť nemožnost čerpat příspěvek na bydlení nese s sebou i nemožnost využít institutu zvláštního příjemce, tedy poukazovat dávky určené na pokrytí nákladů spojených s bydlením (příspěvek a doplatek na bydlení) přímo na účet pronajímatele, čili města, a tím mít nájemné vždy uhrazené. Správcovská firma nevyužívá nadto ani instrument splátkového kalendáře.

<b>SPECIFICKÉ CÍLE / KROKY</b>	<b>termín</b>	<b>zodpovědnost</b>	<b>zdroje</b>	<b>plnění</b>
<b>3.1.3.1 sníží se dluhy na nájemném a nebudou vznikat nové</b>				
i. změna pravidla přidělování městských bytů: dluh nezůstává na bytě, jde za dlužníkem	Srpen 2012	město		Splněno od 1.7.2012
ii. motivační vratná kauce v nelikvidační výši na všechny byty-jednání s městem: kauce na byty ses níženým standardem by měla být nižší (nikoli 3 nájmy) než u bytů standardních	Srpen 2012	Město + ASZ		
iii. během domovních schůzí avizovat, že od září nebude tolerován dluh po vypršení nájemní smlouvy pro uzavření smlouvy nové	Léto 2012	ASZ + město		
iv. nevystavovat nájemní smlouvy zpětně po zaplacení dluhu z minulé smlouvy (během toleranční doby vzniká dluh nový; toleranční doba nesmí překročit měsíc)	Od září 2012	Město		
v. komunikace správce a TSP: žádost o příspěvek na bydlení v okamžiku bezdlužnosti na konci 3-měsíční smlouvy a okamžité využití IZP	průběžně	Město (TSP)		
vi. spuštění systému prostupného bydlení jako motivačního nástroje (viz níže)				
<b>3.1.3.2 sníží se dluhy na elektrické energii a nebudou vznikat nové</b>				
i. náklady spojené s opětovným zřízením <u>zaniklého</u> odběrného místa pro <u>nového</u> nájemníka (který nemá nic do činění s odpojením odběrného místa) může uhradit v případech zvláštního zřetele po	Od září 2012	město	město	



individuálním posouzení bytovou komisí a Radou města vlastník (město). Nájemce však nemůže takovou úhradu nárokovat.				
ii. TSP města vyjednávají s ČEZ o splátkových kalendářích pro dlužníky (snaha zamezit přehlašování na příbuzné)	průběžně	Město (TSP)		
<b>3.1.3.3. sníží se dluhy na popelnících a nebudou vznikat nové</b> (pozn: momentálně vyžadována bezdlužnost při přidělení bytu novému nájemníkovi, při prodlužování smluv už ne)				
i. TSP zjistí stav dlužnictví na odpadech (podle termínu plateb)	Září 2012	město		
ii. je dohodnuta forma úhrady (refundace?) platby za odpady z dávek SSP (příspěvek na bydlení) nebo dávek v HN (doplatek na bydlení)	Léto 2012	Město (OSVaZ)		
iii. TSP zprostředkují úhradu klientům na ÚP	průběžně	Město (TSP)		
<b>3.1.3.4 sníží se jiné dluhy vůči městu a nebudou vznikat nové</b>				
i. nájemní smlouva je uzavírána jen s tím, kdo uzavře splátkový kalendář na splacení dluhu (jiného než za bydlení a odpady) nebo jej splatí (město-pravidla přidělování)	Od září 2012	město		
ii. za tím účelem bude využita Dluhová poradna a TSP města	Od jara 2013	Dodavatel+město	OPLZZ, IOP	

### **Priorita 3.2 zastavit devastaci bytů (obecně majetku) v Pruněrově**

#### ***Komentář***

Městský majetek v Pruněrově chceme chránit několika způsoby. Jednak je to pokračování v pilotně zavedeném institutu domovnictví a jeho doplněním o dva asistenty prevence kriminality pracujícími denně pod křídly městské policie přímo v Pruněrově, kterým by měly pomáhat kamery umístěné na chodbách domů, dále je to odpovědné přidělování bytů tak, aby nebyly přidělovány dlužníkům na energiích a aby do nich nebyly hlášeny osoby v počtech neadekvátních rozměrů a dispozicím bytů, a konečně je to diverzifikace Pruněrova na lepší a horší bydlení (kvalitou, vybaveností, řádem a skladbou nájemníků), které chceme dosáhnout jak zvenčí vybudováním systému prostupného bydlení (o něm viz níže) tak zevnitř podporou zrodu domovních samospráv a komunitní prací.

## Hlavní cíle:

### 3.2.1 Vytvoření udržitelného konceptu domovnictví od roku 2013

#### **Komentář**

Momentálně je domovnictví v Prunéřově především ostrahou, dozorem objektů s nepřetržitým provozem. Pročež „domovník“ je spíš vrátný a hlídač, nežli cokoli jiného, a na takový model domovnictví je třeba, aby byl dohled zajištěn 24 hodin denně, armády lidí, kteří se střídají ve třísměnném provozu. Ve dvou ze čtyř prunéřovských domů (167 a 265) jsou vrátnice, kde domovníci sedí. V Prunéřově fungují 3 hlavní domovníci placení z VPP a různě se měnící počet vedlejších domovníků vykonávajících tuto roli v rámci veřejné služby (10-14). Pracovníci veřejné služby se ale stavějí ke své roli s rozpaky, neboť za tutéž práci, kterou vykonávají pracovníci veřejně prospěšných prací neberou žádný plat, díky čemuž (ale i díky obavám z fyzického napadení) je mezi nimi vysoká fluktuace. Naším záměrem je odlehčit domovníkům v jejich dohlížecí roli asistenty prevence kriminality a instalací kamer, a vrátit domovnictví jeho vlastní rozměr. Mít domovníka v každém domě, podpořit nájemníky ve zbudování domovních samospráv reprezentovaných domovní radou, kdy domovník je hlavou takového domu, reprezentuje jej při jednání s městem, dohlíží na plnění pravidel přijatých domovní samosprávou a zajišťuje drobné opravy a údržbu. Zároveň chceme zajistit trvalé financování domovníků (které by ale nemělo být ta náročné jako v případě vrátných na směny). Předpokládáme, že takový koncept se nám nepodaří prosadit v každém z prunéřovských domů, že nejméně jeden dům (nejvíc však dva) zůstane v režimu stávající formy ostrahy.

<b>SPECIFICKÉ CÍLE / KROKY</b>	<b>termín</b>	<b>zodpovědnost</b>	<b>zdroje</b>	<b>plnění</b>
i. vyhodnocení pilotní fáze domovnictví	Září 2012	Město + ASZ		
ii. je k dispozici metodika domovnictví a budování domovních komunit (samospráv)	Září 2012	ASZ		
iii. metodické ukotvení, vedení, řízení a rozdělení rolí s asistenty prevence kriminality	Září 2012	Město + ASZ		
iv. zajistit financování od srpna do ledna 2013 z VPP	Červenec 2012	Město + ASZ	ÚP (MPSV)	
v. zajistit dlouhodobé financování od 2013	Konec 2012	ASZ + město	MVČR, Nadace Via,	

			OPLZZ	
--	--	--	-------	--

### **Cíl 3.2.2 do konce roku 2012 jsou instalovány minimálně 2 kamery napojené na záznamová zařízení**

#### ***Komentář***

Jedná se o kamery mimo kamerový systém městské policie, napojené na záznamové zařízení (až 4 na jedno), které by mělo být umístěno u domovníků. O umístění kamer chceme mluvit s nájemníky jednotlivých domů během domovních schůzí (viz níže), konečné slovo by měla mít bytová správa města.

<b>SPECIFICKÉ CÍLE / KROKY</b>	<b>termín</b>	<b>zodpovědnost</b>	<b>Zdroje</b>	<b>plnění</b>
i. zjištění mínění nájemníků o kamerách (během domovních schůzí)	Léto 2012	město	ASZ	
ii. město a správcovská firma rozhodnou o poloze kamer	Září 2012	Město		
iii. kamery a záznamové zařízení se objeví v rozpočtu města na 2013	Září 2012	Město		
iv. město zakoupí malé kamery (4000 Kč) a záznamová zařízení (6 000 Kč)	Leden 2013	město	Město	
v. instalace minimálně do 265 a 167 nebo podle výstupů z domovních schůzí	Leden 2013	město	Město	

### **3.2.3 jsou zavedeny komunitní principy bydlení a odpovědnější správa v Prunéřově**

#### ***Komentář***

Individuální sociální a související služby chceme v Prunéřově doplnit komunitní prací a přispět ke zrodu komunit založených na domě coby společném zájmu. Komunita je definována jako společenství živých bytostí sdílejících společný zájem; (zdroj: <http://cs.wikipedia.org/wiki/Komunita>).

Ve veřejném diskurzu se vžil termín romská komunita či v plurálu romské komunity. Jeho používání je však při bližším prozkoumání nevhodné, neboť Romové (obyvatelé s připsanou etnicitou Romů-tedy ti, kdo jsou za Romy považováni okolím nebo se tak označují sami) žádné znaky

komunit(y) nevykazují. To společné, společný zájem, je vždy nejspíše v hranicích rodiny (tu užší tu širší), která je také jedinou funkční kolektivitou a akceschopnou jednotkou. Pruněrov je obýván rodinami různými a coby lokalita je tedy jedinečnou jednotkou topografickou. Přesto kromě rodinných zájmů věříme ještě v jeden zájem, který by mohli obyvatelé lokality sdílet: a to je dům, ve kterém bydlí, respektive kvalita bydlení v něm. Tohoto momentu spolu s transformací domovnictví a s prostupným bydlením bychom chtěli využít k zlepšení kvality bydlení v lokalitě. Za podpory odborné facilitace komunitního pracovníka zvenčí chceme (a máme již ze strany nájemníků potvrzen jejich zájem) dát vzniknout domovním samosprávám, které budou participovat na zkrášlování domů, na výběru nájemníků v nich (poradním hlasem) a na ochraně a údržbě majetku, který samy zkrášlovaly. Díky patrně rozdílným úspěchům s budováním komunit v tom kterém domě nám tento proces pomůže v rozlišení lokality na horší a lepší domy. Tam, kde bude domovní samospráva fungovat, nebude již zapotřebí dozoru v té míře jako dnes, neboť nájemníci si pořádek a majetek ohlírají sami.

Zároveň chceme změnit stávající stav přeplněnosti některých bytů důsledným využíváním existujících předpisů.

<b>SPECIFICKÉ CÍLE / KROKY</b>	<b>termín</b>	<b>zodpovědnost</b>	<b>zdroje</b>	<b>plnění</b>
<b><i>3.2.3.1 jsou zavedeny komunitní principy bydlení včetně participace nájemníků na svépomocných formách oprav/údržby</i></b>				
i. známe principy domovní samosprávy	květen 2012	ASZ		Splněno
ii. je zmapován zájem nájemníků o domovní samosprávu	Květen 2012	Město (TSP)		Splněno
iii. je domluvena s vedením města účast na prvním setkání nájemníků a termín	květen 2012	Město (OSVaZ)		Splněno
iv. je zajištěn facilitátor a zajištěno jeho financování	Květen 2012	ASZ	ASZ	Splněno
v. jsou uskutečněny první schůze (max.2 hod): tvorba domovních řádů, stanov, pravidel, mechanismů jejich vymáhání a sankcí po barácích, volba domovního výboru, témata k řešení: kdo čím jak přispívá, kdo za co zodpovídá včetně majetku, místností, požadavky na město a správu: za účasti vedení města, sociálky, ProfiRealu nebo městské správy, TSP a facilitátora	Léto ve vytipovaných domech	Město + ASZ	ASZ	

vi. proběhne společná první akce: brigáda v domě podle volby nájemníků (malování, lakování?), materiál: p.Tirpák	Podzim 2012	Město, p.Tirpák		
vii. existuje plán oprav na domě: co je třeba a co z toho jsou schopni svépomocí	Září 2012	facilitátor		
viii. je porovnán s harmonogramem oprav správcovské firmy na rok 2012	Září 2012	město		
ix. je vytvořen harmonogram oprav na rok 2013 a zanesen do rozpočtu města na rok 2013	Září 2012	Město		
x. známe účty za opravy a údržbu PRU	Červenec 2012	město		
xi. spolu s tím je schváleno navýšení nájemného (kontext: oddlužení a čerpání příspěvku na bydlení formou zvláštního příjemce)	Srpen 2012	město		
xii. z paušální zakázky firmě Jamečný se vykrojí vše to, co jsou si schopni nájemníci udělat svépomocí	Září 2012	Město		
xiii. realizace oprav (sladit s bezpečností práce)	průběžně	město	Město	
<b>3.2.3.2 byty v Pruněřově jsou přidělovány odpovědně</b>				
i. do bytů budou přihlašovány osoby jen do počtu úměrného velikosti bytu při využití existujících předpisů: <b>vyhlášky č. 268/2009 o technických požadavcích na stavby a ČSN 73 4301 Obytné prostředí</b> , kde jsou uvedeny požadavky na minimální plochy jednotlivých místností bytu dle jejich funkcí	stále	Město		
ii. výjimku tvoří přírodní příbuzní (podle OZ § 689)	Stále	město		
iii. při přidělování bytů a přihlašování osob má doporučující (poradní) hlas domovní samospráva nájemníků	Od podzimu 2012	Město + ASZ		
iv. je kontrolován a hlášen nelegální podnájem bytů	průběžně	Město (TSP, APK)		

v. v nájemní smlouvě k jednotlivým bytům přidělovat WC, sklep (tam kde to jde) = posílit prvky osobní odpovědnosti za přidělené prostory + vyšší výběr nájemného, má-li přidělený prostor charakter místnosti	Září 2012	Město		
vi. nájemní smlouva je prodlužována jen v případě, že se nájemník chová v souladu s dobrými mravy (ne devastuje apod.)	Září 2012	Město		
vii. po zbudování systému prostupného bydlení přidělování bytů podle pravidel svázaných s jednotlivými stupni	Jaro 2013	Město + ASZ		

### **Priorita 3.3 vytvořit nabídku důstojného bydlení v Prunéřově a Kadani adekvátního socioekonomické situaci rodiny**

#### ***Komentář***

Mluvili jsme výše o diverzifikaci kvality bydlení v Prunéřově, k čemuž chceme přispět mimo jiné podporou vzniku komunitních vazeb v jednotlivých domech. Ale máme zároveň ambici i dostat rodiny, připravené řádně bydlet ve standardních bytech, dostat z Prunéřova ven, zpátky do města. K tomu, aby takové návraty byly úspěšné a smysluplné, kontrolované a veřejností netorpédované, nám má posloužit systém prostupného bydlení.

Jedná se o systém bytů a ubytovacích zařízení různých vlastníků a provozovatelů vzájemně propojených v informační síti s poskytovateli sociálních služeb a sociálním odborem města. Systém je postaven **občansky, nikoli etnický**. Systém je vertikálně **rozdělen do několika stupňů** a lze jej rozdělit i horizontálně podle různých cílových skupin (kupř. rodiny /včetně neúplných/ s dětmi, osamělí senioři, osamělí v produktivním věku, zdravotně postižení,..). Stupně se liší typem a mírou komfortu bydlení. Do systému lze **vstoupit na jakémkoli z jeho stupňů**. Nejnižší stupně jsou málo komfortní, jedná se o ubytovací zařízení a pobyt v nich je limitován časem i pravidly užívání. Jejich účelem je 1. sesbírat lidi z ulice nebo ty, kterým hrozí vystěhování z bytu, dát jim střechu nad hlavou a 2. umožnit jim vrátit se do kvalitního bydlení, které nabízejí stupně vyšší a motivovat je k tomu, aby o takový postup usilovali (negativní motivací pak je přísný režim, nepohodlí a všudypřítomná kontrola v těchto nejnižších stupních, zabraňující tomu, aby se v nich klienti zabydleli a byli spokojeni tam kde jsou a neměli snahu postupovat v systému výše).

**Čím vyšší stupeň, tím větší komfort, výhodnější smlouvy, ale také větší nároky na klienta a jeho větší svoboda svázaná s větší odpovědností** (kupř. postupné odbourávání institutu zvláštního příjemce). Systém je svázan se **sociální prací**, kdy klient musí podepsat individuální plán s poskytovatelem jako jednu z podmínek zařazení do systému. Čím vyšší stupeň, tím méně sociální práce, případně tím se mění její druh. **Postup v systému se odehrává na základě zásluh a probíhá oběma směry**. Zásluhy jsou přiznávány podle předem dané tabulky

**kritérií** a podle plnění individuálních plánů klienta. **Systém je motivační** a má dopad i na jiné oblasti života nežli je bydlení: bydlení figuruje jako motivační faktor pro osobnostní růst: čím vyšší stupeň, tím větší nároky na 1. pravidelnou školní docházku dětí klienta, 2. snahu klienta sehnat si zaměstnání, případně fakt být zaměstnán, 3. návštěvu klienta RK či jiných vzdělávacích programů, 4. bezdlužnost nebo řádné splácení dluhů, 5. bezúhonnost, 6. schopnost vlastního hospodaření s penězi a schopnost malých investic do nabízeného bydlení, atp. Plnění kritérií je podporováno kromě sociální práce i **doprovodnými vzdělávacími a zaměstnanostními programy**. O přidělení bytů, respektive o pohybu v systému, rozhoduje **komise** složená z majitelů bytů a ubytovacích prostor, poskytovatelů služeb a sociálního odboru města. Nejvyšší stupeň systému (v tabulce stupeň IV.) již ze systému vykračuje a klient jej dosahuje v momentu, kdy přestává být klientem. Je mu nabídnuto bydlení nesvázané se službou a dalšími pravidly. Přitom je mu ale nabídnuta možnost sociální služby nadále využívat.

IV. DLOUHODOBÉ FORMY BYDLENÍ (již prakticky mimo systém)		
Jednotlivec	rodina s dětmi	postih, senior
nájemní byty s tržním nájemným		Domov pro seniory, Dům s pečovatelskou službou, odlehčovací služby
↑ ↓		
III. GARANTOVANÉ BYDLENÍ-kompetentní klientela		
Jednotlivec	rodina s dětmi	postih, senior
Soukromé i městské nájemní bydlení se sníženým nájemným a dohledem NNO jako mediátora a případného intervenanta		
↑ ↓		
II. TRÉNINKOVÉ BYDLENÍ-zisk kompetencí		
Jednotlivec	rodina s dětmi	postih, senior
Městské tréninkové byty s intenzivní podporou sociálních služeb, dům na půl cesty	Městské tréninkové byty s intenzivní podporou sociálních služeb	
↑ ↓		
I. KRIZOVÉ BYDLENÍ-zajištění střechy nad hlavou		
Jednotlivec	rodina s dětmi	postih, senior
Noclehárna, azyl.dům,ubytovna	Azylový dům, ubytovna	Krizová pomoc

## 2. Kadaň

### 2.1 Pruněřov

V Kadani je nejviditelnějším problémem **lokalita Pruněřov**, kde nalezneme všechny myslitelné typy sociálního vyloučení: socioekonomické (absence sociálních vazeb mimo lokalitu, a pokud ano tak jen příbuzenských, vytváření paralelních ekonomických struktur: šedá ekonomika, nelegální způsoby obživy, krátkodobé ekonomické a životní strategie, život na dluh, neschopnost a rezignace na sehnání si legální stále práce,...), symbolické (velice nízký sociální status, nálepky, špatná adresa, svět sám pro sebe...) i prostorové (lokalita je za městem, víceméně odříznutá od městské infrastruktury).

Důležité je, že (ač tak v současné době nahlížena zvenčí) není již dnes lokalita zcela homogenní a nivelizovaná. Vedle vnitřního dělení na základě rodové (rodinné) příslušnosti **lze provést i dělení** „vnější“, podle schopností, zásluh, aktivity a vzorců chování jednotlivých domácností v lokalitě, ale i podle úrovně bydlení a udržování pořádku v domech.

Nepřirozený způsob vzniku lokality (vystěhováním neplatičů z různých částí města) sice na jednu stranu generuje patologie (a lhostejnost či toleranci k nim) v lokalitě, neboť zde neexistují společné autority a kontrola, na stranu druhou skýtá možnost s částí obyvatelstva pracovat, neboť lokalita nepředstavuje kolektivitu beznadějných případů, nýbrž je spíše atomizovaná do nukleárních rodin-domácností (případně do širších rodinných jednotek tvořených max. několika málo nukleárními rodinami). Tato část (s kterou lze pracovat) pak může fungovat jako vzor pro ostatní a můžeme se dočkat efektu sněhové koule, kdy se nabalují rodiny další a další.

**Cílem** je začlenit rodiny do společnosti (jsou úspěšné na trhu práce, vytvářejí si vazby i mimo lokalitu, starají se o vzdělání svoje a svých dětí, využívají veřejných služeb, mají občanské postoje, kvalitně bydlí...), **prostředkem** je system motivace-odměna-sankce (tedy system prostupného bydlení), a **podporou** jsou sociální služby, vzdělávací a zaměstnanostní programy.

Vedle individuální práce s rodinami je možné pracovat s obyvatelstvem směrem k **vytvoření komunity**, a to komunity zdravé, aktivní a progresivní, která se ztotožní se svoji kolektivitou, participuje na tvorbě pravidel a volbě autorit, které nad jejich dodržováním bdí, a artikuluje **společný zájem**. Takovým společným zájmem může být (a v tuto chvíli se nabízí jako nic jiného) **dům** a komunitou jeho nájemníci. Z autorit se pak mohou rekrutovat domovníci.

Vhodnou kombinací individuálního přístupu k rodinám a budováním komunitních principů lze postavit system prostupného bydlení velice přirozeně: v počátku může být vybrán jeden dům jako vzorový (v Pruněřově se nabízí č.p.377), který bude obsazen na základě transparentních kritérií spořádanými rodinami aktivními i směrem k trhu práce, kde by zrod komunitního prvku neměl být problémem, po jeho vzoru se budou



přidávat domy další, přičemž vždy minimálně jeden dům zbude pro ty, kdo kritéria splnit nechtějí či přes veškeré podpůrné mechanismy nesvedou.

Čili: systém prostupného bydlení je možné v Prunéřově vystavět

- a) buď tak, že se vybere jeden nebo dva domy, které se odlišují od zbytku vybaveností, typem smluv, režimem, nájemným, službami..atd., a přidělování bytů v nich se sváže s kritérii, které kdo z jiného domu splní a po přidělení bude plnit nadále, ten bude bydlet lépe (pokud opakovaně selže, propadne se zpět), a rodiny se takto budou mechanicky přesunovat z domu do domu (a „nejúspěšnější“ z nich pak do Kadaně), přičemž **rozdělení na horší a lepší domy bude pevné: „lepší“ nájemníci budou přestěhováni do lepších domů**
- b) nebo tak, že se použitím principů komunitní práce bude počet „lepších domů“ zvyšovat (patrně max. 3) a bude se měnit ráz lokality jako celku; přirozeně pak **vzniknou jemnější nuance** toho, co je kvalitnější a co méně kvalitní bydlení, což je možné v intencích systému prostupného bydlení dále využít: *zlepšené chování (platby, úklid, starost, ochrana majetku) nájemníků povede z zvýšení komfortu v jejich domě a bytech (budou odměněni), a za lepším bydlením se nebudou muset stěhovat do vedlejšího domu, neboť se jim stane jejich vlastní, přičemž ti „nejlepší“ (nejen se slušně chovají k majetku města, ale plní i další kritéria-např. z oblasti zaměstnanosti) budou přestěhováni do domů ještě lepších, a ti „horší“ (problémoví jedinci v zlepšujícím se domě) budou vystěhováni do domu horšího (jeden takový bude muset, dokud se nám nezlepší všichni (to je vtip), zůstat)*

Nejlepší dům v Prunéřově by však neměl být konečným stupněm v systému. Samozřejmě, pokud někdo bude chtít v Prunéřově žít, měla by být tato jeho vůle respektována, čili část bytů v nejlepším domě v Prunéřově se nám zašpuntuje, ale tento dům by měl principiálně fungovat jako bydlení, kde se posilují a ověřují schopnosti nájemce **uspět na trhu s byty ve městě** (případně lze lepší domy v Kadani podle vzoru b) ještě rozčlenit a z jednoho udělat již nejvyšší stupeň pro rodiny, které se do Kadaně nechtějí stěhovat).

Potřebujeme tedy ještě nabídku bytů v samotné Kadani. Ty mohou být jak městské tak soukromé a měl by k nim existovat nějaký **garant** (NNO), který garantuje majiteli dobrý výběr nájemníka a dohled nad ním (případně soc.práci, je-li ještě třeba) a nájemníkovi slušné zacházení ze strany majitele. Také by v takových bytech mělo být nájemné o něco (10%) nižší nežli je tržní nájemné v místě obvyklé. Tuto ztrátu by měl majitel kompenzováno právě garancí za nájemníka ze strany garanta. Garance může obsahovat i dorovnání ušlého zisku v případě výpadku nájemného, sanaci devastace vybavení bytu a dorovnání soudních výloh, ale to si nejsem jistý, zda v Kadani v nejbližší době dokážeme zajistit, neboť v Chebu má být toto pilotně odzkoušeno s využitím peněz OSF (garanční fond) k následnému vzniku komerčního pojistného produktu na trhu (Agentura jedná s pojišťovnami, které model budou sledovat: jak často se do garančního fondu bude muset sahat, v jak velkých částkách, atd.).

„Přestup“ z Prunéřova do Kadaně může být pozvolnější: nemusí se odehrávat rovnou z druhého stupně v Prunéřově do třetího stupně ve městě, ale může se v odůvodněných případech z Prunéřova do města prostupovat přes druhý stupeň ve městě. Nemělo by to být ale striktní pravidlo, neboť takové pravidlo by bylo diskriminační.

Pro vytvoření „kadaňských stupňů“ je tento rok ideální, neboť proběhne aktualizace **Koncepce rozvoje bydlení a bytové politiky města Kadaně**, jejíž součástí by systém dostupného bydlení měl být.

### 2.2 město

**Ve městě je X rodin, které jsou ohrožené ztrátou bydlení** nebo již bydlení ztratily. Některé z vlastního přičinění, některé dílem náhody, kalamity, nenadálé události, některé dílem pronajímatelů. Takové rodiny jsou následně buď rozděleny a žijí po pobytových zařízeních nebo jako bezdomovci, nebo odcházejí do jiných měst, nebo se přichýlí k příbuzenstvu, čímž značně zhoršují jeho situaci a hrozí další ztráta bydlení i hostitelům, nebo rotují po ubytovnách či soukromých nájemních bytech s nehoráznými platbami (transfery prostředků ze státní kasy do kapes soukromníků).

I takovým rodinám ve městě by systém dostupného bydlení měl být otevřený. Lze si představit, že některé z těchto rodin mohou do systému vstoupit v nejnižším stupni v Pruněřově a projít i pruněřovským stupněm vyšším (případně pokud budou splňovat podmínky, mohou do systému vstoupit i rovnou ve vyšším pruněřovském stupni), ale nedělám si iluze, že si s pruněřovskou „základnou“ a „přípravkou“ vystačíme.

Jako nejnižší stupeň pro rodiny, které nebudeme moct zachytit v jejich bezdomovectví prostřednictvím Pruněřova, mohou sloužit pobytová zařízení v Kadani a Klášterci, případně jinde (azylový dům, noclehárna). Ale potřebujeme i **městské tréninkové bydlení**. Tedy prostřední (druhý) stupeň systému, analogický „lepší“ domům v Pruněřově.

Obě větve systému (2.1 a 2.2) by se pak měly spojit ve stupni nejvyšším, který již bude ve městě pro úspěšné z obou stupňů tréninkových.

### **3. schéma možné podoby systému v Kadani:**

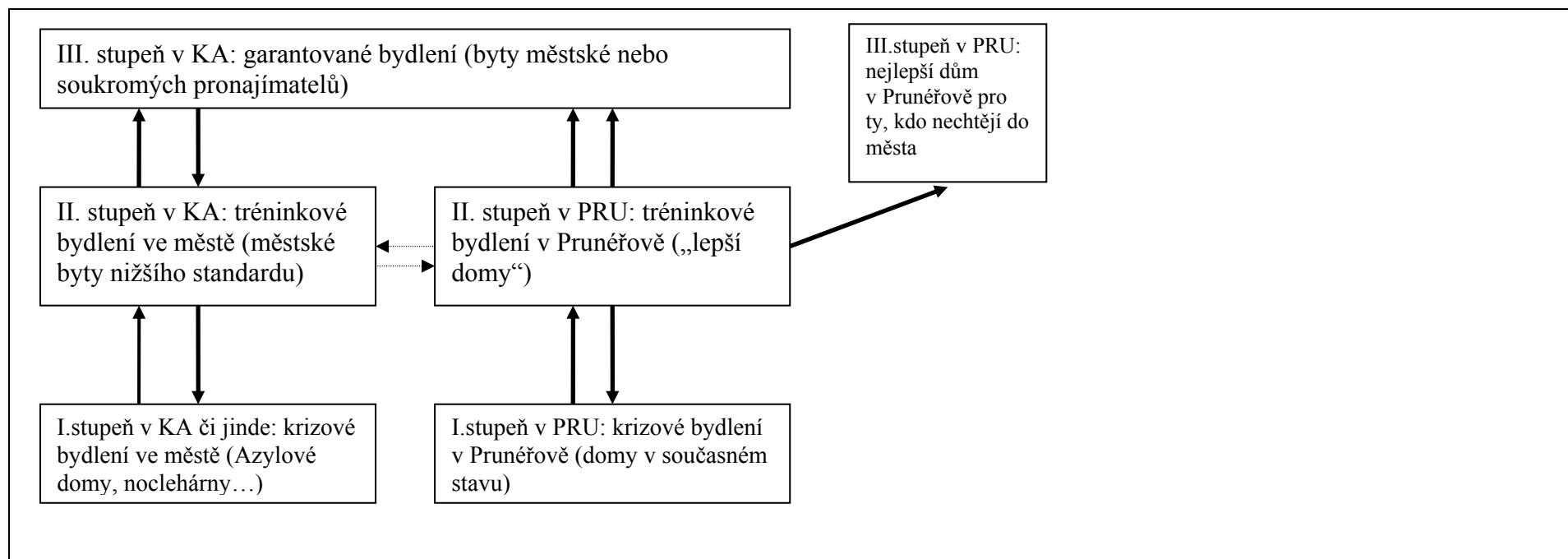

### Hlavní cíle:

#### **3.3.1 minimálně 5 nájemníků z PRU uspěje do konce roku 2016 na trhu s městskými byty ve městě a 5 u soukromých pronajímatelů**

#### ***Komentář***

K zbudování systému dostupného bydlení potřebujeme byty ve městě vyčleněné pro nejvyšší stupeň systému, byty vyčleněné pro tréninkové bydlení ve městě, prostředky na kvalitativní rozlišení (zvýšení komfortu) pruněřovských domů, adekvátní zvýšení nájemného v nich, kritéria přidělování jednotlivých stupňů, smluvní zajištění systému (nájemce, pronajímatel, NNO), domovníky a komunitní prvky a dům, sociální služby

(SAS, TP, OSP-dluhy) a doprovodné programy (vzdělávací a zaměstnanostní), garanta pro nejvyšší stupeň (NNO), prosadit dostupné bydlení do bytové Koncepce města, zanást do zásad přidělování bytů města pravidlo, že nájemník bytu se sníženou kvalitou bydlení si může zažádat o městský byt standardní, vysvětlit systém jeho potenciální klientele, vysvětlit systém veřejnosti („politicky ho prodat“)

<b>SPECIFICKÉ CÍLE / KROKY</b>	<b>termín</b>	<b>zodpovědnost</b>	<b>zdroje</b>	<b>Plnění</b>
<b>3.3.1.1 do poloviny roku 2013 existuje schválená metodika systému dostupného bydlení v Kadani</b>				
i. je hotov přehled -vybavenosti, rozlohy, dispozic a stavu bytů -dluhů po bytech -skladby nájemníků po bytech -jejich ekonomické aktivity	Červen 2012	Město (TSP), p.Tirpák		
ii. založit domovní samosprávy	Léto 2012	Město + ASZ	ASZ	
iii. na základě přehledu a fungování domovních samospráv vytipovat 2 domy, které budou rekonstruovány (s využitím svépomoci místních obyvatel, VS, VPP nebo spec.podmínky v ZD VZ města zaměstnat osoby dlouhodobě nezaměstnané) či s pomocí dotací MMR (max.30%) na kvalitativně vyšší stupeň bydlení; projektová studie: SŠT stavební v rámci výuky	Podzim 2012	město	město	
iv. rekonstrukce vybraných objektů	Polovina 2013	město	Město nebo MMR	
v. zanást do zásad přidělování městských bytů možnost nájemníkům bytů se sníženou kvalitou žádat o standardní byt	Polovina 2013	město		
vi. výběr bytů ve městě pro nejvyšší stupeň systému	Polovina 2013	Město + ASZ		
vii. výběr bytů ve městě pro tréninkové bydlení ve městě	Polovina 2013	Město + ASZ		
viii. složení výběrové komise, výběr služeb, a programu garance a dohledu	Polovina 2013	Město + ASZ		

ix. existují kritéria přidělování stupňů a smluvní zajištění SPB	Polovina 2013	Město + ASZ		
x. škatulata s nájemníky v Prunéřově v bodě nula	podzim 2013	Město		
xi. sociální služby a další podpůrné programy (IP města, GP)	Jaro 2013	IP: Město + dodavatelé, GP: Radka, Světlo	OPLZZ, IOP	
xii. spuštění systému	Leden 2014	Město + ASZ		
<b><i>3.3.1.2 do konce 2014 je ověřena funkčnost pilotní fáze SPB</i></b>				
i. systém je spuštěn	leden 2014	Město + ASZ		
ii. každý měsíc je evaluován	měsíčně	Město + ASZ		
iii. ve IV.kvartálu 2013 je vyhodnocena funkčnost systému	Prosinec 2014	Město + ASZ		
<b><i>3.3.1.3 do ledna 2016 je systém na základě zkušeností z praxe modifikován a spuštěn v plné šíři</i></b>				
i. jsou přijaty kroky k optimalizaci systému na základě vyhodnocení jeho pilotní fáze	Polovina 2015	Město + ASZ		
ii. je otevřen další stupeň systému: navázána spolupráce se soukromými pronajímateli	Leden 2016	Město + ASZ		

## 4. oblast bezpečí, zdraví a prevence soc.pat.jevů

### **Priorita 4.1 snížit riziko i dostupnost užívání omamných a psychotropních látek**

#### ***Komentář***

Pod touto prioritou se věnujeme a) drogovým uživatelům, b) osobám drogovou kariérou ohroženým, c) osobám ohroženým recidivou užívání návykových látek a konečně d) rodinným příslušníkům obou předchozích cílových skupin. Chceme snížit míru prvouživatelů, míru drogových recidivistů, odborně podpořit rodiče a další blízké aktivních či latentních uživatelů a posílit terénní sociální práci zaměřenou na drogové uživatele, která má kromě snížení zdravotních rizik plynoucích z užívání drog za úkol i podchycení uživatelů pro specializované léčebné a poradenské služby. V plánu se nezaobíráme naopak kontaktními centry (K-centrem), neboť ho neumíme podpořit více, nežli si dokáže podpora zajistit jeho provozovatel a jen bychom opakovali to, co je již napsané v komunitním plánu. Zde ho zmiňujeme proto, aby se nezapomnělo, že v mozaice nástrojů řešení drogového problému má své místo.

Ještě je na tomto místě třeba upřesnit, že ačkoli nespouštíme se žřetele Pruněrov, týkají se veškeré naše cíle v oblasti sociálně patologických jevů všech obyvatel Kadaně bez rozdílu.

#### **Hlavní Cíle:**

### **4.1.1 podchytit 70 kadaňských aktivních uživatelů drog v terénu ročně**

#### ***Komentář***

Terénní program pro drogové uživatele je dnes v Kadani výrazně poddimenzován, v podstatě je vykonáván jako vedlejší činnost K-centra. Chceme jej tedy posílit, a to jak ve městě samotném, tak v Pruněrově. Kvalifikované odhady hovoří o 30 uživatelích návykových látek jen v lokalitě Pruněrov, zatímco v roce 2011 bylo v terénu za celou Kadaň podchyceno klientsky pouhých 43 osob (příčemž K-centrum v Kadani evidovalo minulý rok 233 klientů). Nejčastěji užívanou drogou (nepočítáme-li středoškolské experimenty s konopím) je pervitin, ale v Pruněrově se lze setkat i s čicháním těkavých látek (toluen apod.), které jsou pro svoji dostupnost jakož i pro devastující účinky na lidské zdraví a vysoký potenciál agresivního chování jejich uživatelů vůči okolí, velmi nebezpečné.

Posílením drogového terénního programu chceme podchytit minimálně 70 uživatelů ročně, z toho alespoň 20 v Pruněrově.

<b>SPECIFICKÉ CÍLE / KROKY</b>	<b>termín</b>	<b>zodpovědnost</b>	<b>zdroje</b>	<b>plnění</b>
<b>4.1.1.1 posílit službu terénní program pro drogové uživatele</b>				
i. dimenzovat potřebnost služby drogového terénního programu	Květen 2012	ASZ + partneři		Splněno
ii. zařadit službu mezi klíčové aktivity IP města	Srpen 2012	ASZ + město		
iii. podat projekt (podle schválení investičního projektu města)	Září 2012	Město + ASZ		
iv. vybrat dodavatele služby	Prosinec 2012	město	OPLZZ	
v. domluvit mechanismy koordinace služeb (SAS, TP, drogový TP; město+ASZ+odborníci z řad partnerů)	leden 2013	ASZ + město + dodavatelé	OPLZZ	
vi. vepsat tyto mechanismy koordinace do dodavatelských smluv IP	Leden 2013	město	OPLZZ	
vii. start projektu leden 2013	Jaro 2013	Město + dodavatel	OPLZZ	

#### **4.1.2 bojovat proti recidivě drog.uživatelů v Kadani**

##### ***Komentář***

Nejbližší následná péče pro uživatele, kteří prošli léčbou, je v Mostě, kde Most k naději realizuje projekt Centrum pro rodinu a následnou péči. Podmínkou pro vstup do služby je minimálně 3 měsíční abstinence; spolupráce trvá 6 měsíců a v případě zájmu klienta ji lze prodloužit o 3 měsíce; služba je poskytována ambulantní formou a nástroji práce jsou individuální a skupinové terapie, pracovní a sociální poradenství, ergoterapie, práce s rodinnými příslušníky aj.

Vzhledem k ambulantnímu charakteru služby je Most pro kadaňské abstinenty relativně vzdáleným místem (na dojíždění). Co do kapacity by patrně při současných číslech neměla být mostecká služba pro kadaňské klienty, kterých se ročně z léčby vrací kolem 6ti, uzavřená, nicméně do budoucna stačit nebude. Proto chceme v Kadani otevřít poradnu pro osoby ohrožené drogovou recidivou, která se samozřejmě nebude týkat jen 6 osob ročně. Předpokládáme jednak, že bývalých uživatelů dokáže využít služeb poradny víc, neboť riziko relapsu bývá dlouhodobé, ale hlavně plánujeme cílovou skupinu poradny rozšířit kromě abstinujících drogových uživatelů po návratu z léčby ještě o jejich rodinné příslušníky, rodinné příslušníky uživatelů aktivních, a rodinné příslušníky prvouživatelů či osob ohrožených užíváním drog. Po takové poradenské službě je v Kadani ze strany zejména rodičů náctiletých dětí zdokumentována silná poptávka. V našich plánech by tak taková poradna sloužila ročně vele oněch abstinujících osob ještě 70 rodičům či jiným blízkým rodinným příslušníkům.

<b>SPECIFICKÉ CÍLE / KROKY</b>				
<b>4.1.2.1 zřídit poradnu pro drog.abstinující ohrožené recidivou a pro rodinné příslušníky uživatelů</b>				
i. je dimenzována kapacita poradny	květen 2012	ASZ + partneři		Splněno
ii. je vybráno místo	Srpen 2012	ASZ + město + partneři		
iii. jsou vyčísleny náklady	Srpen 2012	ASZ + město + partneři		
iv. služba je zanesena do IP města	Srpen 2012	Město + ASZ		
v. Individuální projekt města (IPO) je podán (podle schválení investičního projektu města)	Září 2012	Město + ASZ		
vi. je znám dodavatel vzešlý z VŘ IPO	Do konce 2012	město	OPLZZ	
vii. služba je spuštěna	Jaro 2013	Město + dodavatel	OPLZZ	

### 4.1.3 postavit se vzrůstající míře prvo uživatelů

#### **Komentář**

V každé další generaci je zkušenost s drogou v mladším a mladším věku. Doba je rychlejší, rodiče vytiženější a drogy dostupnější. Školy se snaží informovat děti o nebezpečích experimentování s drogami, leč na intenzivnější systematickou práci nemají až na výjimky dost peněz a ani dost sil je získat. Odstrašující příklady nezabírají. Obzvláště děti ze sociálně vyloučených lokalit jsou rizikovou skupinou, neboť jednak nenaplňuje jejich volný čas obvykle žádná bohubilá aktivita a jednak se ve svém okolí setkávají s drogami a vysokou tolerancí k nim na každém kroku, ať již jde o drogy legální a společensky tolerované obecně (alkohol, tabák) nebo nelegální (pervitin, marihuana, toluen) a jejich užívání se tak stává normou.

Ke snížení míry prvo uživatelů návykových látek chceme přispět v příštích třech letech



- a) vytvořením balíčku komplexního programu primární prevence pro všechny základní školy zdarma a bez požadavku na nadčas pedagogů, balíčku, který bude vhodnou formou odrazovat děti nejen od užívání drog, ale i od dalších forem závadového chování,
- b) dětem ze sociálně vyloučených lokalit přinést vzory jiné než s jakými mají možnost setkávat se ve svém bezprostředním okolí, tedy vzory pozitivní, ale nikoli nárazovitě, neb by bylo naivní domnívat se, že může mít efekt to, že někdo přijede, předstoupí před děti, řekne jim neberte drogy, sportujte a uče se jako já, budete také tak slavní, bohatí a šťastní, a odjede to říkat jinam (stejně jako příliš nefunguje opačný příklad, který dětem říká neberte drogy, dopadnete jako já). Vzory chceme zapojit přirozeně do aktivit s dětmi a hledat je nikoli mezi mediálními tvářemi, ale v co nejméně vzdáleném okolí, neodtažené od reality dětí. Vzory mohou být již hotové nebo se tvořit, mohou být starší mladším nebo mohou být vrstevnické.
- c) již zmiňovaným zřízením poradny pro rodinné příslušníky uživatelů a osob užíváním návykových látek ohrožených (v cíli předchozím jsme ji zmiňovali v souvislosti s osobami ohroženými recidivou závislosti), která především rodičům dospívajících dětí dokáže pomoci rodič se problém zvládnout.

<b>SPECIFICKÉ CÍLE / KROKY</b>	<b>termín</b>	<b>zodpovědnost</b>	<b>zdroje</b>	<b>plnění</b>
<b>4.1.3.1 program primární prevence na základních školách a v klubech (NZDM)</b>				
i. proběhne prezentace balíčku primární prevence o.s. Světlo (akreditováno MŠMT) jako referenčního rámce	Září 2012	Světlo + ASZ		
ii. balíček bude upraven na základě připomínek a požadavků ředitelů a pedagogů škol a možností dalších subjektů (NNO) jej rozšířit	Září 2012	Světlo + ASZ		
iii. je vybrán nositel	Září 2012	ASZ + partneři		
iv. je hotova akreditace	Prosinec 2012	Nositel projektu		
v. je podán projekt	a) Září 2012 b) začátek 2013	nositel	a) MŠMT b) Kraj	
vi. program je spuštěn (podle výzvy: ideálně od druhého pololetí šk.roku 2012/2013)	Únor 2013	nositel	MŠMT, Kraj	

<b>4.1.3.2 přinést nepatologické vzory (úspěšní Romové, vrstevníci) a zapojit je do práce s dětmi</b>				
<b>a) v NZDM (starší mohou vést tutorsky mladší)</b>				
i. zabezpečit metodiku tutorství (peer aktivit)	Srpen 2012	Radka + ASZ		
ii. vepsat do popisu služby NZDM v IPO	Srpen 2012	Město + ASZ		
iii. podat IPO (v návaznosti na investiční projekt města)	Září 2012	Město + ASZ		
iv. je znám dodavatel	Prosinec 2012	město	OPLZZ	
v. služba je spuštěna (podle konce investičního projektu)	Jaro 2013	Město+dodavatel	OPLZZ, IOP	
<b>b) sportovní aktivity</b>				
i. najít smysluplný profil nabídky vzorů: průzkum v Prunětově a v Kadani	Léto 2012	Město (TSP), Světlo (TSP)		
ii. najít vzory samotné (futsalisté-Betis /malá kopaná/, tanečníci-Heková, Holubová)	Září 2012	Město, p.Tirpák,p.Holubová		
iii. připravit úvodní aktivitu (motivační): září 2012 (nebo podle typu aktivity až po kolaudaci nového hřiště: jaro 2013 ?)	Podzim 2012 nebo jaro 2013	Město, p.Tirpák		
iv. narýsovat podobu soutěže (tréninky, turnaje, doprovodné akce)	Podzim 2012	ASZ, město		
v. podat projekt <b>nebo</b> mít jako fakultativní činnost NZDM (rozhodnutí: červenec 2012)	Přelom 2012/2013 <b>nebo</b> Září 2012	město	MVČR, Kraj, Nadace O2, ČEZ, Vodafone, OPLZZ	
vi. spustit (podle hřiště)	Březen 2013	město	dtto + IOP	

### 4.1.3.3 zřídit poradnu pro rodinné příslušníky uživatelů a potenciálních uživatelů

-postup viz výše

## **Priorita 4.2 předcházet rizikovému chování dětí a účinně je řešit**

### ***Komentář***

Další prioritou je soustředit se na rizikové nebo závadové chování dětí v nejširším smyslu. Což obnáší jednak soustředit se na děti samotné, ale také na jejich rodiče. Rodičům se věnujeme hlavně ve skupině Vzdělávání, volný čas a rodina, kde mluvíme o různých formách tzv. výchovy k rodičovství (ať již směřované na rodiče stávající nebo na rodiče budoucí), tady cílíme zejména na děti samotné, ale přesto se pod touto prioritou ukrývá jeden z nejkompexnějších nástrojů nápravy chování dětí a rodinného prostředí, ve kterém vyrůstají: zřízení tzv. Týmu pro děti a mládež (někdy též známého jako multidisciplinární tým) s jeho klíčovou metodou práce: případovými konferencemi (tzv. case managementem). Jedná se o tým pod vedením orgánu sociálně právní ochrany dítěte složený ze zástupců škol, obou policií, pedagogicko psychologické poradny, pediatrů a neziskových organizací pracujících v terénu s rodinami v krizi či problému (obvykle NNO poskytující sociálně aktivizační služby pro rodiny s dětmi), případně ještě probační a mediační služby či jiných aktérů. Tento tým pojmenovává aktuální hlavní problémy dětí a mládeže ve městě a volí strategie, jak je řešit. Jeho druhá složka (obvykle v užším zastoupení, ale s ad hoc přizývanými odborníky), tzv. případová konference, spočívá v řešení konkrétních klientských kauz, kdy se sezení účastní klient (rodič a dítě) a přítomní s ním hledají co nejefektivnější cestu k nápravě nežádoucího stavu, sestaví sled kroků, které se především klient, ale i ostatní, je-li to relevantní, zaváží do dalšího sezení splnit. Koordinovanost a mnohostranný (celistvý) pohled (neziskové organizace, OSPODu, škol, pediatrů,..) na jeden problém v konkrétní kauze umožňuje jeho efektivní řešení. Na této platformě bude určitě velkým tématem záškoláctví, ke kterému chceme přispět kromě vtažení pediatrů do týmu i závaznou směrnicí odboru školství jak mají školy postupovat při omlouvání absence žáků.

Vedle týmu pro děti a mládež a case managementu zde pro úplnost zmiňujeme ještě jednu program primární prevence, na který jsme již narazili u předchozí priority, a zajištění volnočasových aktivit pro děti a mládež ze sociálně vyloučených lokalit, čímž se podrobněji zabýváme ve skupině vzdělávání, volný čas a rodina.

Pokračovat chceme v pořádání tematicky zaměřených pobytových i příměstských táborů a našim úkolem je dostat do nich co nejvíce dětí z Prunéřova a vybraných lokalit Kadaně (dnes cca 8 dětí z obou lokalit na každém z příměstských táborů OSPODu, které jsou pořádány 3x ročně, ale děti se částečně opakují, a 15-20 dětí na každém z dvou pobytových táborů Radky). Formou hry lze na takových táborech kromě jiného předat dětem hodnoty celospolečensky pozitivně přijímané.

Dalším nástrojem prevence sociálně patologických jevů je zřízení nové služby v Prunéřově, a to nízkoprahového zařízení pro děti a mládež, zejména pro doposud v této lokalitě zcela nepodchycenou mládež nad 15 let.

Až na NZDM, volnočasové aktivity a tábory zde mluvíme o všech dětech a rodičích bez rozdílu.

**Hlavní cíle:**

**4.2.1 snížit do konce 2014 míru závadového chování dětí o 20%**

***komentář***

Kurátoři kadaňského OSPODu vedli v roce 2011 na území města 90 případů závadového chování dětí, z toho 14 v Prunéřově. Tam převažovaly výchovné problémy (shodně s jinými částmi města) následované neomluvenou absencí (oproti trestné činnosti a přestupkům ve městě). Spis vede OSPOD v Prunéřově na celkem 40 rodin.

Plnění cíle se bude vykazovat statistikami OSPOD, škol, PČR, MěP a přestupkové komise.

<b>SPECIFICKÉ CÍLE / KROKY</b>	<b>termín</b>	<b>zodpovědnost</b>	<b>zdroje</b>	<b>plnění</b>
<b>4.2.1.1 program primární prevence na školách (viz.výše)</b>				
<b>4.2.1.2 začátkem 2013 je zřízen Tým pro mládež (TM) a Case Management (CM)</b>				
i. představit příklady dobré praxe TM a CM	Květen 2012	ASZ		Splněno
ii. projektová žádost do programu prevence kriminality pro rok 2013	Přelom 2012/2013	Město + ASZ		
iii. ustavit TM/CM pod vedením OSPOD (ze zákona, pokud nebude zákon, sami)	Leden 2013	město		
iv. vzdělat účastníky v metodice	Jaro 2013	město	MVČR,MPSV	
v. účast služby na MT/CM je zanesena v popisu KA IPO SAS a v dodavatelské smlouvě	Srpen 2012 a prosinec 2012	Město + ASZ		
vi. je spuštěna služba SAS	Jaro 2013	Město+dodavatel	OPLZZ	

vii. spustit MT/CM	Jaro 2013	město	MVČR, OPLZZ	
<b>4.2.1.3 od roku 2013 je rozšířena služba NZDM v Prunéřově</b>				
i. je podán projekt (IP města, podle schválení investičního projektu)	Září 2012	Město + ASZ		
ii. je vybrán dodavatel služby NZDM	Prosinec 2012	Město	OPLZZ	
iii. služba je spuštěna (podle konce investičního projektu)	Jaro 2013	Město+dodavatel	OPLZZ, IOP	
<b>4.2.1.4 Od roku 2013 se ročně zúčastní alespoň jednoho tábora 80 dětí z CS (tábory zajistí OSPOD,, dodavatel SAS IP města, dodavatel NZDM IP města)</b>				
i. bude podán projekt na MVČR do programu prevence kriminality	Konec 2012	Město + ASZ		
ii. tábory, jejich četnost a náplň, budou vepsány do popisu služby SAS v IP města a do služby NZDM v IP města	Srpen 2012	Město + ASZ		
iii. služby budou spuštěny a tábory financovány	Jaro 2013	Město + dodavatelé	MVČR, OPLZZ	

#### 4.2.2 míra absence dětí ve škole se sníží do roku 2014 o 25%

##### **Komentář**

Ač je absenci dětí možné považovat za závadové chování, uvádíme ji zvlášť, neboť je lokálním partnerstvím vnímaná jako jeden z nejvýznamnějších problémů současného školství (ZŠ a MŠ při nemocnici evidovala v loňském školním roce v průměru více než 227 zameškaných hodin na jednoho žáka ! ). Zejména vysoká omluvená absence, kdy lékaři v podstatě svým přístupem k omlouvání (i zpětnému) absence dětí ve škole vytvářejí analfabety. Pročež jednoznačně musíme pediatri vtáhnout do Týmu pro děti a mládež, případně jiné platformy, na které se vysoká omluvená absence bude řešit. Zároveň chceme, aby městský odbor školství vydal směrnici závaznou pro školy, jak postupovat v řešení tohoto problému. Inspirací může být metodický pokyn školám Magistrátu v Českých Budějovicích.

<b>SPECIFICKÉ CÍLE / KROKY</b>	<b>termín</b>	<b>zodpovědnost</b>	<b>zdroje</b>	<b>plnění</b>
i. proběhne setkání OSPOD, OŠaK, školy, pediatri, TSP, na kterém bude dohodnut jednotný postup při psaní omluvenek a kontrole	Září 2012	Město + ASZ		

dodržování léčebného režimu				
ii. vzejde metodický pokyn OŠaK školám (inspirace viz ČB)	Září 2012	Město + ASZ		
iii. pediatři se stanou součástí MT / v případě relevance i CM	Leden 2013	Město	MVČR, MPSV	
iv. výchova k rodičovství ve službách: rozšíření SAS, spuštění rodičovského centra, NZDM	Jaro 2013	Město, dodavatelé služeb, Radka	OPLZZ, OPVK	

#### 4.2.3 maximalizovat zapojení dětí a mládeže z CS do volnočasových, vzdělávacích a zájmových aktivit

##### ***Komentář***

*Tento cíl je rozpracován v oblasti vzdělávání, volného času a rodiny*

### **Priorita 4.3 zajistit pocit bezpečí nejen obyvatelům Kadaně, ale i Prunéřova**

##### **Hlavní cíle:**

#### **4.3.1 počet trestných činů a přestupků páchaných v Kadani a v lokalitě Prunéřov se sníží, naopak se zvýší jejich ohlašování**

##### ***Komentář***

Nedokážeme jako Lokální partnerství samozřejmě ovlivnit nezákonnou činnost a její objasňenost na území celého města. Ale můžeme přispět troškou do mlýna a v případě tak malé a uzavřené lokality jakou je Prunéřov dokonce změnit stav věcí výrazně, a to nejen

bezpečnostními opatřeními, ale celkovým náporům služeb, aktivit a nových pravidel, které v lokalitě plánujeme. Samozřejmě se změnou klimatu prostředí k lepšímu, s růstem vzdělanosti, zaměstnanosti a kvality bydlení, s programy domovníctví a domovních rad, či s kvalitním volnočasovým vyžitím, nebo s drogovými poradenskými službami, s tím vším ruku v ruce jde i zvyšování bezpečnosti místa. To vše se prolíná všemi skupinami, zde se ale zaměříme vyloženě jen na takové bezpečnostní kroky, které chceme podniknout, s pocitem bezpečí bezprostředně spatité.

Sociálně vyloučené lokality jsou kromě jiného typické i nízkou mírou ohlašování nezákonné činnosti páchané přímo v lokalitě. Je to dílem dáno tím, že takovou činnost osoby z lokality páchají často vně tuto lokalitu, ale dílem také tím, že trestné činy a přestupky obyvatelé lokality, které jimi trpí, standardně neohlašují. To má tři základní příčiny: jednou je nedůvěra v instituce jako je policie a „řešení si věci uvnitř po svém“, druhou je strach z odplaty či sociálního vyloučení na druhou, a třetí zvýšená tolerance k takovému jednání. Čili malý nápor ohlášené trestné a přestupkové činnosti v lokalitě neznámá ještě, že tam taková činnost není. Jelikož ovšem nejsou zdokumentovány, nemáme ani jak kvantifikovat tento cíl: zda se míra trestných činů a přestupků v lokalitách snížila či nikoli. Jediné, na čem můžeme sledovat posun, je míra ohlašování takové činnosti, tedy může nastat situace, že díky námi podniknutým krokům se opticky míra nezákonné činnosti zvýší, ovšem jen proto, že bude víc skutků víc ohlašováno. I to je pozitivní efekt, který mimo jiné vypovídá i o tom, jak se mění klima v lokalitě, strach, tolerance k nezákonnému chování a důvěra ve společenské instituce.

Nejzásadnějším námi navrhovaným nástrojem jak jednak snížit riziko kriminální či obecně nežádoucí činnosti, a také jak přiblížit policii obyvatelům lokality, je zavedení asistentů prevence kriminality, zaměstnaných pod Městkou policií. V kombinaci s domovníky by měli primárně zajistit klid a pořádek domech i ve veřejných prostranstvích a působit preventivně svoji přítomností. Měli by to být lidé orientující se v lokalitě a požívající důvěry a autority u jejích obyvatel. V případě Kadaně jsou určeni zejména na lokalitu Pruněrov a částečně též na podle potřeby na další exponované lokality ve městě.

Tam budou doplňováni již dnes částečně fungující veřejnou službou při Městské policii, jejímž úkolem je dohled a ostraha městského majetku.

Městkou policii chceme také vtáhnout do účasti na balíčku primární prevence určeného školám, dětským a mládežnickým klubům, ale i třeba táborům. Již v minulosti kadaňská městská policie osvědčila vůli a schopnost se osvětových preventivních programů účastnit, ba dokonce některé sama vedla.

Jejich zkušeností lze využít zejména při právním vzdělávání dětí a mládeže.

<b>SPECIFICKÉ CÍLE / KROKY</b>	<b>termín</b>	<b>zodpovědnost</b>	<b>zdroje</b>	<b>plnění</b>
--------------------------------	---------------	---------------------	---------------	---------------

<b>4.3.1.1 zřízení asistentů prevence kriminality</b>				
i. prezentace příkladů dobré a špatné praxe	Květen 2012	ASZ		splněno
ii. je dohodnuta požadovaná náplň práce	červen 2012	Město(OSVaZ+MěP)		splněno
iii. je podána žádost o dotace na MVČR	Červen 2012	město		splněno
iv. je dodána Koncepce prevence kriminality pro MVČR	Červen 2012	Město + ASZ		
v. jsou vybráni APK	Srpen 2012	Město + ASZ	MVČR	
vi. APK jsou umístěni do lokalit	Září 2012	Město	MVČR	
<b>4.3.1.2 podpora veřejné služby u městské policie</b>				
i. městem bude podporován požadavek MěP na 5 pracovníků VS	průběžně	Město	ÚP (MPSV)	
ii. úřadem práce bude v intencích dohod z PS zaměstnávání adeptům veřejné služby nabízena v široké palatě pozic i pozice VS u městské policie	průběžně	Úřad práce	ÚP (MPSV)	
iii. veřejná služba MěP bude koordinována s asistenty prevence kriminality (rozdělení rolí, území a časů)	Průběžně	Město (MěP)	MVČR, MPSV	
iv. MěP bude dávat měsíčně zpětnou vazbu ÚP a vedení města jak se VS osvědčuje	Průběžně	Město (MěP)		
<b>4.3.1.3 podpora právního vzdělávání na základních školách, v klubech a na táborech</b>				
-součástí balíčku Primární prevence -využití zkušeností MěP				
i. proběhne prezentace balíčku primární prevence o.s. Světlo (akreditováno MŠMT) jako referenčního rámce	Září 2012	Světlo + ASZ		
ii. balíček bude upraven na základě připomínek a požadavků ředitelů a pedagogů škol a možností dalších subjektů (NNO) jej rozšířit	Září 2012	ASZ + Světlo		
iii. je vybrán nositel balíčku	Září 2012	ASZ + partneři		
iv. akreditace balíčku na MŠMT	Prosinec	nositel		



	2012			
v. podán projekt (do programu MŠMT <b>nebo</b> na Kraj)	Září 2012 <b>nebo</b> začátek 2013	nositel		
vi. program je spuštěn (podle výzvy: ideálně od druhého pololetí šk.roku 2012/2013)	únor 2013	nositel	MŠMT, Kraj	

### **Priorita 4.4 posílit terénní sociální práci**

Jedná se nám o sociální služby podle zákona 108/2006 sb. v platném znění (terénní programy a sociálně aktivizační služby pro rodiny s dětmi) poskytované v přirozeném životním prostředí zájemců a uživatelů služby, jež je určena v případě terénních programů cílové skupině osob ve věkovém rozmezí 15 – 64 let ohrožených z jakýchkoli důvodů sociálním vyloučením a v případě SAS celým rodinám. Obě služby jsou službami sociální prevence a využívají mnoho různých forem činností za účelem dosažení cíle služby, jímž je snižování ohrožení sociálním vyloučením a dorovnávání šancí cílové skupiny, respektive zabránění rozpadu rodin a sanace rodinného prostředí.

Terénní program: přímo v terénu služba poskytuje základní a odborné poradenské činnosti, poskytuje zájemcům o službu a uživatelům služby informace potřebné k dosažení řešení jejich zakázky, vede případovou práci a spolupracuje s návaznými službami, ke kterým uživatele služby doprovází. TSP neopomíjí žádný problém klienta, ať už je svázaný s bydlením, dluhy a hospodařením obecně, konfliktem s úřady, prací nebo vzděláním, její rolí je zachytit klienta, motivovat jej k aktivní participaci na řešení jeho problému, asistovat mu při tom a zprostředkovat mu kontakt na poskytovatele dalších služeb tam, kde již role terénního sociálního pracovníka končí.

Sociálně aktivizační služby pro rodiny s dětmi: terénní, popřípadě ambulantní služby poskytované rodině s dítětem, u kterého je jeho vývoj ohrožen v důsledku dopadů dlouhodobě krizové sociální situace, kterou rodiče nedokáží sami bez pomoci překonat, a u kterého existují další rizika ohrožení jeho vývoje. Služba obsahuje tyto základní činnosti: a) výchovné, vzdělávací a aktivizační činnosti, b) zprostředkování kontaktu se společenským prostředím, c) sociálně terapeutické činnosti, d) pomoc při uplatňování práv, oprávněných zájmů a při obstarávání osobních záležitostí. Služba pracuje s celou rodinou, jak s dětmi tak s jejich rodiči. Je nezbytným článkem pro vytvoření platformy Týmu pro děti a mládež a case managementu při zapojení OSPOD, PČR, MP, škol, pediatrů a NNO, platformy včasné intervence a koordinovaného postupu při problémech v rodinách.

**Hlavní cíle:**

**4.4.1 od roku 2013 působí v lokalitě Prunéřov 6 terénních sociálních pracovníků pro nejméně 200 dospělých klientů**

**Komentář**  
V lokalitě budou od roku 2013 působit 2 pracovníci sociálně aktivizačních služeb pro rodiny s dětmi na zkrácený úvazek, kteří budou dlouhodobě pracovat s 20ti rodinami, tedy podpoří 40 dospělých osob a 40 dětí.  
V lokalitě budou od roku 2013 působit 4 pracovníci terénních programů, kterým projede pod rukama nejméně 160 dospělých osob.

<b>SPECIFICKÉ CÍLE / KROKY</b>	<b>termín</b>	<b>zodpovědnost</b>	<b>zdroje</b>	<b>plnění</b>
<b>4.4.1.1 Terénní programy</b>				
i. je vyčíslena potřebnost TP v lokalitě Prunéřov	Duben 2012	Město + ASZ		splněno
ii. služba je dimenzována v IP města	Srpen 2012	Město + ASZ		
iii. je podán IP města (podle schválení investičního projektu)	Září 2012	Město + ASZ		
iv. služba je spuštěna (podle konce investičního projektu)	Začátek 2013	město	OPLZZ, IOP	
<b>4.4.1.2 Sociálně aktivizační služby pro rodiny s dětmi</b>				
i. je vyčíslena potřebnost SAS v lokalitě Prunéřov	Duben 2013	Město + ASZ		Splněno
ii. služba je dimenzována v IP města	Srpen 2012	Město + ASZ		
iii. je podán IP města (podle schválení investičního projektu)	Září 2012	Město + ASZ		
iv. je vybrán dodavatel služby	Konec 2012	město	OPLZZ	
v. služba je spuštěna (podle konce investičního projektu)	Začátek 2013	Město+dodavatel	OPLZZ+IOP	

#### 4.4.2 od roku 2013 působí v exponovaných lokalitách Kadaně 3 terénní sociálních pracovníci pro 100 dospělých klientů

**Komentář**  
 Ve městě budou od roku 2013 působit 2 pracovníci sociálně aktivizačních služeb pro rodiny s dětmi, kteří budou dlouhodobě pracovat s 30ti rodinami, tedy podpoří 60 dospělých osob a 60 dětí.  
 Ve městě bude od roku 2013 působit 1 terénní sociální pracovník odboru sociálních věcí a zdravotnictví uvolněný pro terén reformou, kterému projde pod rukama nejméně 40 dospělých osob.

*(pozn: na Kadaň jsou ze zdrojů OSVaZ vyčleněni 3 terénní sociální pracovníci (+1 na okolní obce ve spádové oblasti), kteří jednak mají širokou paletu cílových skupin a jednak vykonávají i další činnosti, čili 1 pracovník prioritně pro naši CS v Kadani je maximum možného)*

<b>SPECIFICKÉ CÍLE / KROKY</b>	<b>termín</b>	<b>zodpovědnost</b>	<b>zdroje</b>	<b>plnění</b>
<b>4.4.2.1 zajištění TSP z kapacit OSVaZ po reformě</b>				
i. pracovník OSVaZ je proškolen a vzdělán	Konec 2012	Město + ASZ	MPSV, ASZ	
ii. OSVaZ si rozdělí terén s NNO v lokalitě působícími (Světlo, Radka)	Konec 2012	Město, Světlo, Radka		
iii. již zde působící organizace vytipují pracovníkovi OSVaZ první klientelu	Konec 2012	Město, Světlo, Radka		
<b>4.4.2.2 Sociálně aktivizační služby pro rodiny s dětmi</b>				
i. je vyčíslena potřebnost SAS v lokalitě Kadaň	Duben 2013	Město + ASZ		Splněno
ii. služba je dimenzována v IP města	Srpen 2012	Město + ASZ		
iii. je podán IP města (podle schválení investičního projektu)	Září 2012	Město + ASZ		
iv. je vybrán dodavatel služby	Konec 2012	město	OPLZZ	
v. služba je spuštěna (podle konce investičního projektu)	Začátek 2013	Město+dodavatel	OPLZZ+IOP	



## **STRATEGICKÝ PLÁN LP KADAŇ-FINANČNÍ ÚČAST MĚSTA**

## Finanční podíl města na plnění SP LP Kadaň

Cíl 1.1.3, krok vii.	zavedení a provozování ranního autobusu do Prunéřova - ??? Kč
Cíl 2.3.2, krok v.	zadávání veřejných zakázek
Cíl 3.2.2, kroky iv., v.	2 kamery a záznamová zařízení v Prunéřově (cca 20.000,-Kč)
Cíl 3.2.3.1, krok xiii.	vybrané opravy bytového fondu v Prunéřově: materiál (práce svépomocí nájemníků) – v rámci správy bytového fondu
Cíl 3.3.1.1, kroky iii., iv.	rekonstrukce vybraných objektů v Prunéřově (diferenciace PRU, prostupné bydlení) a projektová studie - ??? Kč
Cíl 3.3.1.1, kroky vi., vii.	Výběr bytů ve městě pro potřeby SPB

## Projekty, jichž je město nositelem

### ***Centrum sociálních služeb Prunéřov***

- dotace ERDF (Evropský regionální fond rozvoje), Integrovaný operační program 3.1b
- vybudování zázemí pro služby: terénní programy, nízkoprahové zařízení pro děti mládež, dluhové poradenství, sociálně aktivizační služby pro rodiny s dětmi, a fakultativní činnosti
- délka trvání: podzim 2012 až jaro 2013
- udržitelnost 5+5 let
- v hodnocení
- 12.300,-Kč (nezpůsobilé výdaje)

### ***Individuální projekt města***

- dotace ESF (Evropský sociální fond), Operační program Lidské zdroje a zaměstnanost 3.2
- realizace: terénní programy, sociálně aktivizační služby pro rodiny s dětmi ,nízkoprahové zařízení pro děti a mládež, dluhové poradenství, pracovní poradenství, terénní program pro drogově závislé, poradna pro rodinné příslušníky drog.uživatelů a abstinující uživatele ohrožené recidivou závislosti
- délka trvání: jaro 2012 až polovina 2015
- udržitelnost: není stanovena
- v přípravě (podání žádosti a její podobu schválí orgány města!)
- příprava podkladů k projektu – cca 20.000,-Kč

### ***Asistenti prevence kriminality***

- dotace MVČR
- zavedení dvou asistentů prevence kriminality zejména pro lokalitu Prunéřov
- délka trvání: září až prosinec 2012, pokud se osvědčí, pak 2013
- udržitelnost: není stanovena
- v hodnocení
- 16.400,-Kč (spoluúčast města v roce 2012), v dalších letech 10% z částky projektu

## **Udržitelnost aktivit po skončení programového období 2007-2013**

Město se zavázalo udržet pouze služby naplánované v investičním projektu podaném v únoru 2012 do Integrovaného operačního programu. Pro financování projektu zajištění plánovaných sociálních služeb v Kadani, vyplývajících z investičního projektu, je základním předpokladem získání finančních prostředků ze stávajícího Operačního programu Lidské zdroje a zaměstnanost Evropského sociálního fondu. Tento program je koncipován tak, aby jednotlivá města mohla financovat plánované aktivity v sociální oblasti. Finanční prostředky z programu je možné čerpat do konce června 2015. Pro financování další části období udržitelnosti by měly být využity strukturální fondy EU na období 2014 – 2020, které jsou v současné době předmětem příprav a vyjednávání.

Dle informací Agentury pro sociální začleňování jsou přípravy programového období strukturálních fondů na období 2014 - 2020 v plném proudu. Přípravy řídí ministerstvo pro místní rozvoj s tím, že dosavadní přípravy umožňují optimistický pohled na období po roce 2014,

neboť bude s velmi vysokou pravděpodobností možné prostřednictvím podpory ze strukturálních fondů navázat na současné aktivity v sociálním začleňování. Tím se významně snižují rizika nedostatku finančních prostředků pro zajištění dalšího financování opatření na podporu sociálního začleňování, včetně udržitelnosti aktivit, které žadatelé realizují v tomto programovém období.

Zaměření budoucího programového období vychází ze **Strategie Evropa 2020**, která směřuje k „inteligentnímu a udržitelnému růstu podporujícím začleňování“ a která má jako jeden z cílů „podporu sociálního začleňování a snižování chudoby“. Strategie je závazným dokumentem pro všechny členské státy EU, které čerpají podporu ze strukturálních fondů. Také **Národní program reform**, který schválila vláda, a jímž ČR naplňuje cíle EU 2020, stanovuje sociální začleňování a snižování chudoby jako jeden ze svých cílů. „Podpora sociálního začleňování, boje s chudobou a systému péče o zdraví“ je jednou z pěti národních rozvojových priorit, což zakládá předpoklad budoucí finanční podpory.

Příprava programového období 2014 - 2020 je jedna z ústředních priorit Agentury pro sociální začleňování a pracovníci Agentury jsou zapojeni do příprav Strategie regionálního rozvoje České republiky. Prioritou je, aby města, obce i nestátní neziskové organizace, které zodpovědně přistupují k sociálnímu začleňování již nyní, získaly výhodu i v příštím období, aby mohly dále rozvíjet opatření, která začaly realizovat v programovém období 2007 - 2013. S velmi vysokou pravděpodobností tak lze spoléhat na kontinuitu mezi obdobími, neboť harmonogram příprav programového období 2014-2020 předpokládá start nových operačních programů na 1.1.2014 (což prakticky znamená osmnáctiměsíční překryv s obdobím 2007 - 2013 při stanoveném ukončení realizace projektů nejdéle k 30.6.2015, resp. významnou záruku při případném dílčím zpoždění startu některých operačních programů po lednu 2014).

Pokud by sociální služby přesto nebylo možné financovat z naplánovaných evropských dotačních programů budou muset být jednotlivé služby financovány z národních dotačních titulů (Úřad vlády, MPSV, KÚ) s případnou finanční spoluúčastí, na kterou by mohly být například použity i prostředky grantového systému města Kadaně.

## SEZNAM ZKRATEK

<b>AMOS</b>	Střední odborná škola služeb a střední odborné učiliště Kadaň
<b>APZ</b>	aktivní politika zaměstnanosti
<b>ASZ</b>	Agentura pro sociální začleňování (odbor Úřadu vlády)
<b>CM</b>	Case management (případové konference)
<b>CS</b>	cílová skupina
<b>IOP</b>	Integrovaný operační program
<b>IP</b>	Individuální projekt
<b>IP ÚK</b>	Individuální projekt Ústeckého kraje
<b>IPO</b>	Individuální projekt obce
<b>IPS ÚP</b>	Informační a poradenské středisko úřadu práce
<b>KA</b>	Klíčová aktivita
<b>KA</b>	Kadaň
<b>KP</b>	Kariérové poradenství
<b>KoP</b>	Kontaktní pracoviště úřadu práce
<b>LP</b>	Lokální partnerství
<b>MěP</b>	Městská policie
<b>MěSSS</b>	Městská správa sociálních služeb
<b>MMR</b>	Ministerstvo pro místní rozvoj
<b>MPSV</b>	Ministerstvo práce a sociálních věcí
<b>MŠMT</b>	Ministerstvo školství, mládeže a tělovýchovy
<b>MT/TDM</b>	multidisciplinární tým/tým pro děti a mládež
<b>MVČR</b>	Ministerstvo vnitra
<b>NNO</b>	nevládní nezisková organizace
<b>NZDM</b>	nízkoprahové zařízení pro děti a mládež
<b>OPLZZ</b>	Operační program Lidské zdroje a zaměstnanost
<b>OPVK</b>	Operační program Vzdělávání pro konkurenceschopnost
<b>OSPOD</b>	Orgán sociálně právní ochrany dítěte
<b>OSVaZ</b>	odbor sociálních věcí a zdravotnictví
<b>OŠaK</b>	Odbor školství a kultury Města Kadaň



<b>PA</b>	pracovní asistence
<b>PČR</b>	Policie České republiky
<b>PMS</b>	probační a mediační služba
<b>PP</b>	pracovní poradenství
<b>PPP</b>	pedagogicko psychologická poradna
<b>PRU</b>	Pruněřov
<b>PS</b>	pracovní skupina
<b>RK</b>	rekvalifikační kurz
<b>SAS</b>	Sociálně aktivizační služby pro rodiny s dětmi
<b>SF</b>	sociální firma
<b>SFRB</b>	Státní fond rozvoje bydlení Ministerstva pro místní rozvoj
<b>SP</b>	strategický plán
<b>SPB</b>	systém prostupného bydlení
<b>SS</b>	sociální služba
<b>SÚPM</b>	společensky účelná pracovní místa
<b>SVL</b>	sociálně vyloučená lokalita
<b>TP</b>	Terénní programy
<b>TSP</b>	terénní sociální práce/terénní sociální pracovník
<b>ÚP</b>	úřad práce
<b>VPP</b>	veřejně prospěšné práce
<b>VS</b>	veřejná služba